

19



OFICINA ESPAÑOLA DE
PATENTES Y MARCAS

ESPAÑA



11 Número de publicación: **2 964 825**

51 Int. Cl.:

E05F 1/00 (2006.01)

12

TRADUCCIÓN DE PATENTE EUROPEA

T3

96 Fecha de presentación y número de la solicitud europea: **18.01.2018** **E 20203361 (9)**

97 Fecha y número de publicación de la concesión europea: **09.08.2023** **EP 3786405**

54 Título: **Accionamiento de mueble para mover una pieza de mobiliario instalada en forma móvil**

30 Prioridad:

31.01.2017 AT 500682017

45 Fecha de publicación y mención en BOPI de la traducción de la patente:

09.04.2024

73 Titular/es:

**JULIUS BLUM GMBH (100.0%)
Industriestrasse 1
6973 Höchst, AT**

72 Inventor/es:

SCHMID, MALTE

74 Agente/Representante:

ELZABURU, S.L.P

ES 2 964 825 T3

Aviso: En el plazo de nueve meses a contar desde la fecha de publicación en el Boletín Europeo de Patentes, de la mención de concesión de la patente europea, cualquier persona podrá oponerse ante la Oficina Europea de Patentes a la patente concedida. La oposición deberá formularse por escrito y estar motivada; sólo se considerará como formulada una vez que se haya realizado el pago de la tasa de oposición (art. 99.1 del Convenio sobre Concesión de Patentes Europeas).

DESCRIPCIÓN

Accionamiento de mueble para mover una pieza de mobiliario instalada en forma móvil

5 La presente invención se refiere a un accionamiento de mueble para mover una pieza de mobiliario instalada en forma móvil con relación a un cuerpo de mueble, que comprende:

- una unidad de accionamiento destinada a montarse en o sobre el cuerpo de mueble,
- al menos una pieza de reglaje instalada en forma móvil para mover la pieza de mobiliario móvil.

10 La invención se refiere también a un mueble con al menos un accionamiento de esta clase. Finalmente, la invención se refiere a un método de montaje de un accionamiento de mueble en o sobre un cuerpo de mueble.

15 Ya se conocen accionamientos de mueble que se posicionan con ayuda de "regla y lapicero" en o sobre un cuerpo de mueble. No obstante, en la medida de posicionamiento conocida es desventajoso que este posicionamiento solamente sea posible con muy poca exactitud y con un alto coste. En efecto, una posición de montaje correcta es una premisa necesaria para que la pieza de mobiliario pueda moverse debidamente en su estado de montaje.

20 El documento DE 20 2013 007 519 U1 muestra, por ejemplo, una placa de montaje que está concebida para fijar dos o más servoaccionamientos con carcasas de diferente clase de construcción.

El documento WO 2009/152537 A2 muestra un accionamiento de mueble con un eyector para expulsar una pieza de mueble móvil de su posición cerrada dentro o sobre un cuerpo de mueble.

25 El problema de la invención consiste en evitar al menos una de las desventajas antes descritas e indicar un accionamiento de mueble mejorado frente al estado de la técnica y un mueble mejorado con al menos un accionamiento de mueble de modo que se haga posible un montaje simplificado del accionamiento del mueble en o sobre un cuerpo de mueble.

30 Otro problema de la invención consiste en indicar un método mejorado de montaje de un accionamiento de mueble en o sobre un cuerpo de mueble para asegurar nuevamente un montaje simplificado, especialmente normalizado.

Estos problemas se resuelven con las características de las reivindicaciones 1, 10 y 11 independientes.

35 En las reivindicaciones subordinadas se definen formas de realización ventajosas de la invención.

40 Por tanto, una idea esencial en lo relativo al accionamiento de mueble según la invención consiste en que está previsto en la unidad de accionamiento al menos un tope de montaje que puede aplicarse al cuerpo de mueble. Gracias a esta medida se puede posicionar el accionamiento del mueble en una posición de montaje prefijada ubicada en o sobre un cuerpo de mueble.

45 En otras palabras, puede estar previsto que el accionamiento del mueble presente al menos un tope de montaje que pueda aplicarse a un lado frontal del cuerpo de mueble, pudiendo posicionarse la unidad de accionamiento en una posición de montaje prefijada ubicada en o sobre el cuerpo de mueble como consecuencia de que el tope de montaje se aplique al lado frontal del cuerpo de mueble. El cuerpo de mueble puede presentar al menos una pared lateral vertical, estando formado preferiblemente el lado frontal del cuerpo de mueble por un lado estrecho vertical de esta pared lateral. Como alternativa a esto, puede estar previsto que el lado frontal esté formado por un lado estrecho horizontal de una pared de techo del cuerpo de mueble.

50 Según la invención está previsto además que el tope de montaje esté montado de forma que pueda moverse de forma limitada entre una primera posición y una segunda posición, estando alojado el tope de montaje al menos parcialmente en un rebajo del accionamiento de mueble en la primera posición y en la segunda posición sobresale transversalmente de la unidad de accionamiento, de modo que el tope de montaje se puede colocar en un lado frontal del cuerpo de mueble.

55 Según un ejemplo de realización, se ha previsto que la unidad de accionamiento presente una carcasa y/o una placa de montaje y que el tope de montaje esté construido como un componente separado de la carcasa y/o de la placa de montaje. De este modo, se puede cambiar fácilmente un tope de montaje dañado.

60 El tope de montaje puede estar instalado en forma móvil con relación a la unidad de accionamiento. Preferiblemente, se ha previsto que el tope de montaje esté instalado de manera pivotable y/o desplazable con relación a la unidad de accionamiento entre una primera posición y una segunda posición.

65 Según otro ejemplo de realización está previsto que el tope de montaje esté premontado en la unidad de accionamiento, en donde el tope de montaje puede girarse con respecto a la unidad de accionamiento en estado premontado y/o está montado de forma deslizante en esta unidad de accionamiento.

Según otro ejemplo de realización, puede estar prevista una tapa de cubierta, ocultando la tapa de cubierta al menos parcialmente el tope de montaje en la primera posición y/o una zona vista lateral del accionamiento del mueble en el estado montado. La tapa de cubierta puede presentar preferiblemente una sección curvada que esté concebida para cubrir el tope de montaje en su primera posición.

En un mueble con al menos un accionamiento de mueble puede estar previsto que el mueble presente un cuerpo y una pieza de mobiliario – preferiblemente un ala – móvil hacia arriba con relación al cuerpo de mueble, estando instalada la pieza de mobiliario de manera que puede ser movida por el accionamiento del mueble entre una posición de cierre y una posición levantada con relación al cuerpo de mueble. Por tanto, el movimiento de la pieza de mobiliario con relación al cuerpo de mueble es asistido por el accionamiento del mueble, por ejemplo mediante un dispositivo elástico y/o mediante un accionamiento eléctrico.

En aras de una mayor sencillez, en lo que sigue, en lugar de referirse a la “carcasa y/o la placa de montaje”, se hará referencia a una “placa de montaje”, si bien para la carcasa son válidas las mismas explicaciones.

Otras ventajas y detalles de la invención se desprenden de las figuras y la correspondiente descripción de las mismas. Muestran en éstas:

Las figuras 1a, 1b, un mueble con un cuerpo de mueble y una pieza de mobiliario móvil, pudiendo ser movida la pieza de mobiliario por unos accionamientos del mueble,
 las figuras 2a a 2c, una pared de un cuerpo de mueble y un accionamiento de mueble en una posición ubicada en altura o en altura y profundidad, así como una representación de detalle ampliada correspondiente.
 las figuras 3a, 3b, el accionamiento de mueble según la figura 1a en una representación en perspectiva, así como una representación de detalle ampliada correspondiente,
 las figuras 4a, 4b, el accionamiento de mueble según la figura 1a en una representación en perspectiva, así como una representación de detalle ampliada correspondiente,
 las figuras 5a a 5c, el accionamiento de mueble según la figura 1a en una representación en perspectiva, así como dos representaciones de detalle ampliadas correspondientes, y
 las figuras 6a a 6d, el tope de montaje en posiciones diferentes.

La figura 1a muestra un mueble 16 que presenta un cuerpo de mueble 3 y una pieza de mobiliario 2 móvil hacia arriba con relación al cuerpo de mueble 3. La pieza de mobiliario 2 móvil hacia arriba está configurada en esta figura como un ala del mueble. Asimismo, en las dos paredes laterales 9a, 9b están dispuestos sendos accionamiento de mueble 1, presentando cada uno de los accionamientos 1 del mueble una unidad de accionamiento 4 y al menos una pieza de reglaje 5 instalada en forma móvil. La pieza de mobiliario 2 puede ser movida por las piezas de reglaje 5 entre una posición de cierre y una posición levantada con relación al cuerpo de mueble 3. La pieza de mobiliario 2 está representada en la figura 1 en una posición levantada. Las piezas de reglaje 5 pueden presentar también una construcción de varias partes. El accionamiento de mueble 1 dispuesto en la pared lateral 9b presenta, por ejemplo, tres brazos de reglaje 5a, 5b, 5c que están articuladamente unidos uno con otro. En este contexto, se consigna adicionalmente que las piezas de reglaje 5 no tienen que estar unidas directamente con la pieza de mobiliario 2. Puede estar prevista también una unión indirecta a través de otras palancas y/o herrajes.

La figura 1b muestra una pared 9 y una sección de una pared de techo 15 de un cuerpo de mueble 3. El accionamiento de mueble 1 no está aquí aún posicionado en una posición de montaje prefijada. Asimismo, el accionamiento de mueble 1 presenta una unidad de accionamiento 4, una pieza de reglaje 5 instalada en forma móvil, un tope de montaje 6 configurado sustancialmente en forma de T y dos topes 6a. El tope de montaje 6 está instalado de manera móvil con relación a la unidad de accionamiento 4. Los dos topes 6a sirven para posicionar en altura la unidad de accionamiento 4 en el cuerpo de mueble 3. La pared de techo 15 presenta un lado inferior 14, pudiendo aplicarse los topes 6a a este lado inferior 14 de la pared de techo 15.

La figura 2a muestra una pared 9 y una sección de una pared de techo 15 de un cuerpo de mueble 3. La pared de techo 15 presenta un lado inferior 14, pudiendo aplicarse a este lado inferior 14 los dos topes 6a. El accionamiento de mueble 1 presenta nuevamente una unidad de accionamiento 4, una pieza de reglaje 5 instalada de manera pivotable con relación a la unidad de accionamiento 4, un tope de montaje 6 y los dos topes 6a antes citados. El tope de montaje 6 configurado sustancialmente en forma de T sirve para aplicarse al lado frontal 8 de la pared 9. A diferencia de la figura 1b, el tope 6a de la izquierda según la representación está ya aplicado al lado inferior 14 de la pared de techo 15 y, por tanto, la unidad de accionamiento 4 se ha preposicionado en altura en el cuerpo de mueble 3, mientras que el tope 6a representado a la derecha se debe aplicar seguidamente al lado inferior 14 de la pared de techo 15.

La figura 2b muestra la pared 9 y una sección de la pared de techo 15 del cuerpo de mueble 3. El accionamiento de mueble representado 1 está ahora posicionado, en una posición de montaje prefijada, en la pared 9 del cuerpo de mueble 3. Los dos topes 6a, que sirven para posicionar en altura la unidad de accionamiento 4, se aplican al lado inferior 14 de la pared de techo 15. El tope de montaje 6 está aplicado al lado frontal 8 de la pared 9 de modo que la

unidad de accionamiento 4 esté posicionada en profundidad en el cuerpo de mueble 3. Por tanto, gracias a que un lado plano de la unidad de accionamiento 4 se aplica a la pared 9 se inmoviliza la unidad de accionamiento 4, en todas las direcciones, en una posición de montaje prefijada dentro del cuerpo de mueble 3. A diferencia de la figura 2a, el tope de montaje 6 está representado en una posición pivotada y desplazada de modo que el tope de montaje 6 pueda aplicarse al lado frontal 8. Como alternativa a esto, es posible también aplicar la unidad de accionamiento 4 con un lado plano al lado inferior 14 de la pared de techo 15 de modo que el tope de montaje 6 pueda aplicarse al lado frontal 17 de la pared de techo 15.

La figura 2c muestra en una vista ampliada la zona encerrada dentro de un círculo en la figura 2b. Puede apreciarse aquí que el tope de montaje 6 presenta un eje de simetría S, estando construido el tope de montaje 6 como especularmente simétrico con respecto al eje de simetría S de modo que, mediante un movimiento hacia la izquierda o hacia la derecha, el tope de montaje 6 pueda aplicarse discrecionalmente a dos lados frontales diferentes 8, 8a de dos paredes laterales opuestas 9a, 9b del cuerpo de mueble 3. Por tanto, el accionamiento de mueble mostrado 1 puede posicionarse en paredes laterales 9a, 9b tanto izquierdas como derechas de un cuerpo de mueble 3. Además, el tope de montaje 6 presenta las dos superficies de tope 12, 12a simétricamente dispuestas con respecto al eje de simetría S. En la figura 2c la superficie de tope 12 está aplicada al lado frontal 8.

La figura 3a muestra una vista en perspectiva del accionamiento de mueble 1, comprendiendo la unidad de accionamiento 4 un tope de montaje 6 instalado en forma móvil por medio de un perno 10. Además, la unidad de accionamiento 4 presenta una placa de montaje 7 que sirve para fijar la unidad de accionamiento 4 a una pared 9. Asimismo, está previsto un dispositivo elástico 13 para solicitar con su fuerza la pieza de reglaje 5.

La figura 3b muestra en una vista ampliada la zona encerrada dentro de un círculo en la figura 3a. Se pueden apreciar aquí las dos superficies de tope 12, 12a del tope de montaje 6, sirviendo estas dos superficies de tope 12, 12a para aplicarse a los lados frontales 8, 8a de dos paredes laterales opuestas 9a, 9b. Asimismo, puede verse el eje A en torno al cual está instalado de manera pivotable el tope de montaje 6. La unidad de accionamiento 4 presenta un rebajo 20 destinado a recibir el tope de montaje 6. El tope de montaje 6 presenta una primer alma 18 y una segunda alma 19. La anchura de la primera alma 18 es menor que la anchura del rebajo 20 y la anchura de la segunda alma 19 corresponde aproximadamente a la anchura del rebajo 20. Por tanto, un desplazamiento del tope de montaje 6 a lo largo del perno 10 o a lo largo del eje A en la dirección R únicamente es posible después de un movimiento de pivotamiento al menos parcialmente realizado del tope de montaje 6 con relación a la unidad de accionamiento 4. La pieza de reglaje 5 (no visible en esta figura) está instalada de manera pivotable alrededor del eje de giro D con relación a la unidad de accionamiento 4, discurriendo el eje de giro D y el eje A en direcciones sustancialmente paralelas una a otra. La dirección R, en la que es desplazable el tope de montaje 6, discurre también paralelamente al eje de giro D y a cierta distancia de éste.

La figura 4a muestra el accionamiento de mueble 1 en una vista en perspectiva. A diferencia de la figura 3a, el tope de montaje 6 está representado en una posición pivotada. Además, se puede ver la placa de montaje 7, la cual es adecuada para fijar la unidad de accionamiento 4 a una pared 9 por medio de tornillos o tacos (no representados).

La figura 4b muestra una representación de detalle de la figura 4a. Respecto del eje de giro D de la pieza de reglaje 5 y de la dirección R, se remite al lector a la descripción de la figura 3b. Además, se puede ver el rebajo 11 de la unidad de accionamiento 4, en el cual se puede alojar al menos parcialmente el tope de montaje 6 en su primera posición según la figura 3a.

La figura 5a muestra el accionamiento de mueble 1 según la figura 4a con otra posición del tope de montaje 6, el cual se ha desplazado adicionalmente hacia la izquierda a lo largo del perno 10 en dirección a la posición pivotada según la figura 4a.

La figura 5b muestra en otra vista en perspectiva la zona de la figura 5a encerrada dentro de un círculo. Para que en la segunda posición se mantenga el tope de montaje 6 en una ubicación prefijada, el tope de montaje 6 presenta una zona aplanada 21. En el otro lado está formada también otra zona aplanada 21 en una posición simétrica con respecto al eje de simetría S. De este modo, en la posición desplazada hacia la derecha a lo largo del perno 10 se mantiene también el tope de montaje 6 en una posición prefijada. Por tanto, el tope de montaje 6 no se mueve hacia abajo por efecto de la fuerza de su propio peso en la posición desplazada hacia la izquierda o hacia la derecha. Las indicaciones "arriba" o "abajo" se refieren siempre a la posición de montaje usual del accionamiento de mueble 1.

La figura 5c muestra la zona de detalle según la figura 5a en otra vista en perspectiva. Se puede apreciar aquí el rebajo 11, el cual está previsto para recibir al menos parcialmente el tope de montaje 6 en su primera posición.

La figura 6a muestra una representación en corte del tope de montaje 6 a lo largo del plano de simetría S del tope de montaje 6. El tope de montaje 6 está instalado en forma móvil con relación a la unidad de accionamiento 4 por medio del perno 10 y en esta figura se encuentra en la primera posición. Además, se puede ver el eje A en torno al cual está instalado de manera pivotable el tope de montaje 6, pudiendo desplazarse dicho tope a lo largo de este eje A.

A diferencia de la figura 6a, la figura 6b muestra el tope de montaje 6 en una posición pivotada alrededor del perno 10.

5 La figura 6c y la figura 6d muestran el tope de montaje 6 en una posición desplazada a lo largo del perno 10. Esta posición corresponde siempre a la segunda posición del perno de montaje 6. Asimismo, esta posición corresponde al estado de montaje del accionamiento de mueble 1, pudiendo posicionarse en esta posición la unidad de accionamiento 4 del accionamiento de mueble 1, tanto en altura como en profundidad, en o sobre el cuerpo de mueble. Además, se puede apreciar con ayuda de estas dos figuras que la zona aplanada 21 del tope de montaje 6 representada en la figura 5b se aplica al menos zonalmente en la segunda posición a la unidad de accionamiento 4 y, por tanto, se impide que el tope de montaje 6 se mueva hacia abajo por efecto de la fuerza de su propio peso.

Con ayuda de las figuras 1b, 2a y 2b se describirá el método según la invención para montar el accionamiento de mueble 1. Se realizan para ello los pasos siguientes:

- 15
- mover una unidad de accionamiento 4 hacia una posición hasta que un tope de montaje 6 choque con el lado frontal 8 de la pared 9 del cuerpo de mueble 3 de modo que la unidad de accionamiento 4 se posicione en profundidad en una posición de montaje prefijada ubicada en el cuerpo de mueble 3,
 - fijar la unidad de accionamiento 4, en la posición de montaje prefijada, en el cuerpo de mueble 3, preferiblemente por medio de tornillos o tacos (no representados),
- 20
- pivotar y/o desplazar el tope de montaje 6 con relación a la unidad de accionamiento 4 hasta una posición en la que el tope de montaje 6 está alojado al menos parcialmente en un rebajo 11 del accionamiento de mueble 1.

Antes de mover la unidad de accionamiento 4 puede estar previsto el paso siguiente:

- 25
- pivotar y/o desplazar el tope de montaje 6 con relación a la unidad de accionamiento 4 hasta una posición en la que el tope de montaje 6 sobresale transversalmente de la unidad de accionamiento 4 de modo que el tope de montaje 6 pueda aplicarse a un lado frontal 8 del cuerpo de mueble 3.

30 En este caso, antes de fijar la unidad de accionamiento puede realizarse el paso siguiente:

- mover la unidad de accionamiento 4 hacia una posición hasta que al menos uno de los topes 6a de la unidad de accionamiento 4 separados del tope de montaje 6 choque con el lado inferior 14 de la pared de techo 15 del cuerpo de mueble 3 de modo que la unidad de accionamiento 4 se posicione en altura en una posición de montaje prefijada ubicada en el cuerpo de mueble 3.

35 Se consigna en este punto que no es forzosamente necesario realizar el movimiento de posicionamiento en altura de la unidad de accionamiento 4 antes del movimiento de posicionamiento en profundidad de la unidad de accionamiento 4. Esto puede realizarse también en orden contrario.

40 Para facilitar el movimiento de la unidad de accionamiento 4, esta unidad de accionamiento 4 puede aplicarse a la pared 9 del cuerpo de mueble 3 durante el movimiento de posicionamiento y desplazarse a lo largo de esta pared 9.

Lista de símbolos de referencia

- 45
- 1 Accionamiento de mueble
 - 2 Pieza de mobiliario instalada en forma móvil
 - 3 Cuerpo de mueble
 - 4 Unidad de accionamiento
 - 5 Pieza de reglaje
- 50
- 5a Brazo de reglaje
 - 5b Brazo de reglaje
 - 5c Brazo de reglaje
 - 6 Tope de montaje
 - 6a Tope
- 55
- 7 Placa de montaje
 - 8 Lado frontal
 - 8a Lado frontal
 - 9 Pared
 - 9a, 9b Pared lateral
- 60
- 10 Perno
 - 11 Rebajo
 - 12 Superficie de tope
 - 12a Superficie de tope
 - 13 Dispositivo elástico
- 65
- 14 Lado inferior
 - 15 Pared de techo

ES 2 964 825 T3

| | | |
|----|----|-----------------------------------|
| | 16 | Mueble |
| | 17 | Lado frontal de la pared de techo |
| | 18 | Primer alma del tope de montaje |
| | 19 | Segunda alma del tope de montaje |
| 5 | 20 | Rebajo |
| | 21 | Zona aplanada del tope de montaje |
| | D | Eje de giro |
| | A | Eje |
| 10 | R | Dirección |
| | S | Eje de simetría |

REIVINDICACIONES

1. Accionamiento de mueble (1) para mover una pieza de mobiliario (2) instalada en forma móvil con relación a un cuerpo de mueble (3), que comprende:

- una unidad de accionamiento (4) destinada a montarse en o sobre el cuerpo de mueble (3),
- al menos una pieza de reglaje (5) instalada en forma móvil para mover la pieza de mobiliario móvil (2),

caracterizado por que está previsto en la unidad de accionamiento (4) al menos un tope de montaje (6) que puede aplicarse al cuerpo de mueble (3), en el que el tope de montaje (6) está montado de manera móvil limitadamente entre una primera posición y una segunda posición, en donde el tope de montaje (6) en la primera posición está alojado al menos parcialmente dentro de un rebajo (11) del accionamiento de mueble (1) y en la segunda posición dicho tope de montaje sobresale transversalmente de la unidad de accionamiento (4) de modo que el tope de montaje (6) pueda aplicarse a un lado frontal (8) del cuerpo de mueble (3).

2. Accionamiento de mueble según la reivindicación 1, en el que la unidad de accionamiento (4) presenta una carcasa y/o una placa de montaje (7) y el tope de montaje (6) está construido como un componente separado de la carcasa y/o de la placa de montaje (7).

3. Accionamiento de mueble según la reivindicación 1 o la reivindicación 2, en el que la pieza de reglaje (5) está montada de forma giratoria con respecto a la unidad de accionamiento (4).

4. Accionamiento de mueble según cualquiera de las reivindicaciones 1 a 3, en el que, para su posicionamiento en o sobre el cuerpo de mueble (3), el tope de montaje (6) puede aplicarse a un lado frontal (8) de una pared (9) – preferiblemente una pared lateral (9a) – del cuerpo de mueble (3), pudiendo posicionarse la unidad de accionamiento (4) en una posición de montaje prefijada ubicada en o sobre el cuerpo de mueble (3) como consecuencia de que el tope de montaje (6) se aplique al lado frontal (8) de la pared (9).

5. Accionamiento de mueble según una de las reivindicaciones 1 a 4, en el que el tope de montaje (6) está montado de forma móvil con respecto a la unidad de accionamiento (4).

6. Accionamiento de mueble según la reivindicación 5, en el que el tope de montaje (6) está montado de forma giratoria y/o desplazable con respecto a la unidad de accionamiento (4), preferiblemente en el que la pieza de reglaje (5) está montada de forma giratoria con respecto a la unidad de accionamiento (4), alrededor de un eje de rotación (D), en el que el tope de montaje (6) está montado de manera pivotante alrededor de un eje (A) que es preferiblemente paralelo a dicho eje de rotación (D).

7. Accionamiento de mueble según la reivindicación 6, en el que el tope de montaje (6) es desplazable con respecto a la unidad de accionamiento (4) sólo después de un movimiento de giro realizado al menos parcialmente, en el que de manera preferente

- el tope de montaje (6) está montado de manera desplazable en una dirección (R) que se extiende en una relación espaciada paralela al eje de rotación (D) de la pieza de reglaje (5), y/o
- el tope de montaje (6) está montado de forma desplazable a lo largo de un perno (10).

8. Accionamiento de mueble según una de las reivindicaciones 1 a 7, en el que el tope de montaje (6) presenta al menos una superficie de tope (12) para apoyarse contra el extremo (8) del cuerpo de mueble (3), preferiblemente en el que el tope de montaje (6) tiene al menos dos superficies de tope (12, 12a) que se pueden aplicar selectivamente contra dos extremos diferentes (8, 8a) de dos paredes laterales (9a, 9b) mutuamente opuestas del cuerpo de mueble (3), de manera especialmente preferente en la que el tope de montaje (6) tiene un eje de simetría (S), en el que al menos dos superficies de tope (12, 12a) están dispuestas en una relación simétrica de imagen especular con el eje de simetría (S).

9. Accionamiento de mueble según una de las reivindicaciones 1 a 8, en el que el tope de montaje (6) está configurado sustancialmente en forma de T y/o el accionamiento de mueble (1) presenta al menos un dispositivo elástico (13) para aplicar fuerza al menos a una pieza de reglaje (5) y/o el tope de montaje (6) está premontado en la unidad de accionamiento (4), en donde el tope de montaje (6) en el estado premontado está montado en dicha unidad de accionamiento (4) de forma desplazable y/o giratoria con respecto a la unidad de accionamiento (4).

10. Mueble con al menos un accionamiento de mueble según cualquiera de las reivindicaciones 1 a 9, en el que el mueble (16) presenta preferentemente un cuerpo de mueble (3) y una pieza de mobiliario (2) – preferiblemente un ala – móvil hacia arriba con relación al cuerpo de mueble (3), estando instalada la pieza de mobiliario (2) de manera que puede ser movida por el accionamiento de mueble (1) entre una posición de cierre y una posición levantada con relación al cuerpo de mueble (3).

11. Método de montaje de un accionamiento de mueble, especialmente según cualquiera de las reivindicaciones 1 a 10, en o sobre un cuerpo de mueble, **caracterizado por** los pasos siguientes:

- 5
- mover una unidad de accionamiento (4) hacia una posición hasta que un tope de montaje (6) choque con un lado frontal (8) de una pared (9) – preferiblemente una pared lateral (9a) – del cuerpo de mueble (3) de modo que la unidad de accionamiento (4) se posicione en profundidad en una posición de montaje prefijada ubicada en o sobre el cuerpo de mueble (3),
 - fijar la unidad de accionamiento (4), en la posición de montaje prefijada, en o sobre el cuerpo de mueble (3), preferiblemente por medio de tornillos o tacos.
- 10
- pivotar y/o desplazar el tope de montaje (6) con relación a la unidad de accionamiento (4) hasta una primera posición en la que el tope de montaje (6) está alojado al menos parcialmente en un rebajo (11) del accionamiento de mueble (1).

12. Método según la reivindicación 11, **caracterizado por** el paso siguiente realizado antes de mover la unidad de accionamiento (4):

- 20
- pivotar y/o desplazar el tope de montaje (6) con relación a la unidad de accionamiento (4) hasta una segunda posición en la que el tope de montaje (6) sobresale transversalmente de la unidad de accionamiento (4) de modo que el tope de montaje (6) pueda aplicarse a un lado frontal (8) del cuerpo de mueble (3).

13. Método según la reivindicación 11 o la reivindicación 12, **caracterizado por** el paso siguiente realizado antes de fijar la unidad de accionamiento (4):

- 25
- mover la unidad de accionamiento (4) hacia una posición hasta que un tope (6a) de la unidad de accionamiento (4), preferiblemente separado del tope de montaje (6), choque con un lado inferior (14) de una pared de techo (15) del cuerpo de mueble (3) de modo que la unidad de accionamiento (4) se posicione en altura en una posición de montaje prefijada ubicada en o sobre el cuerpo de mueble (3).

30

14. Método según cualquiera de las reivindicaciones 11 a 13, en el que la unidad de accionamiento (4) se aplica durante el movimiento de posicionamiento a una pared (9) – preferiblemente una pared lateral (9a) – del cuerpo de mueble (3) y se desplaza a lo largo de esta pared (9).

Fig. 1a

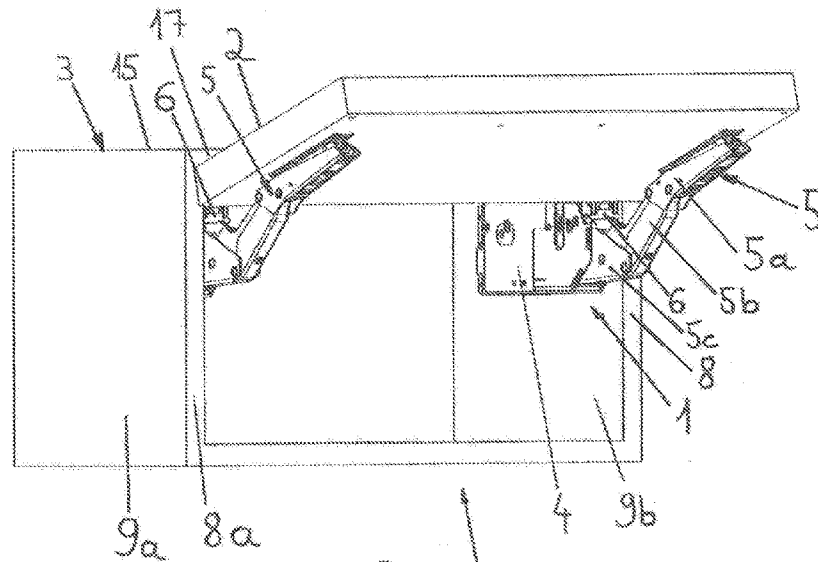

Fig. 1b

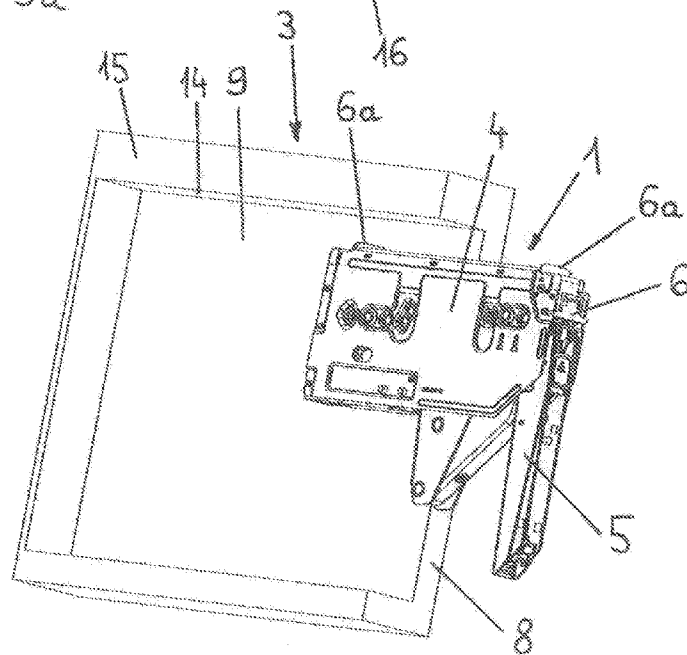

Fig. 2a

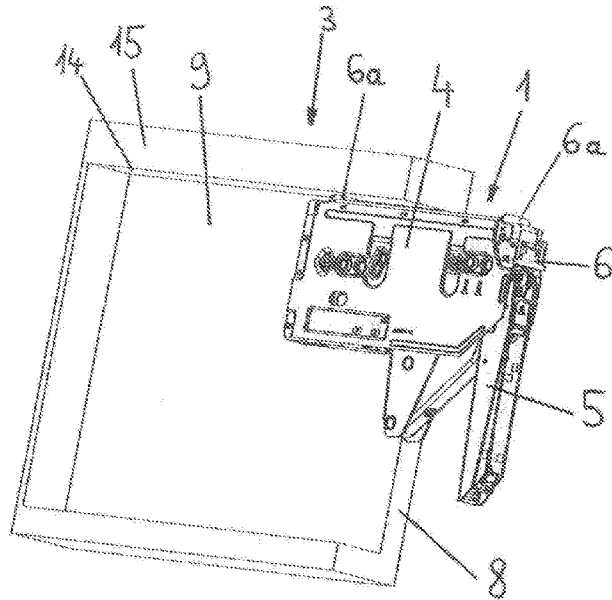

Fig. 2b

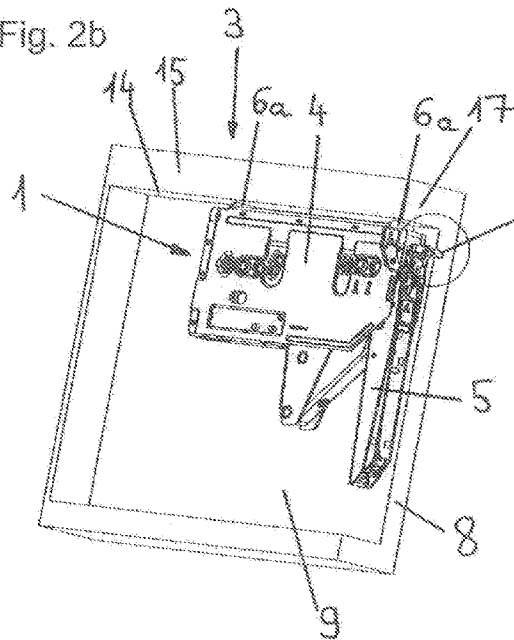

Fig. 2c

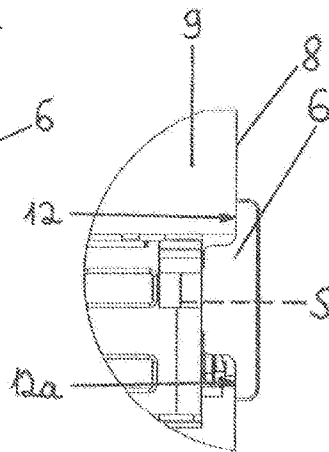

Fig. 3a

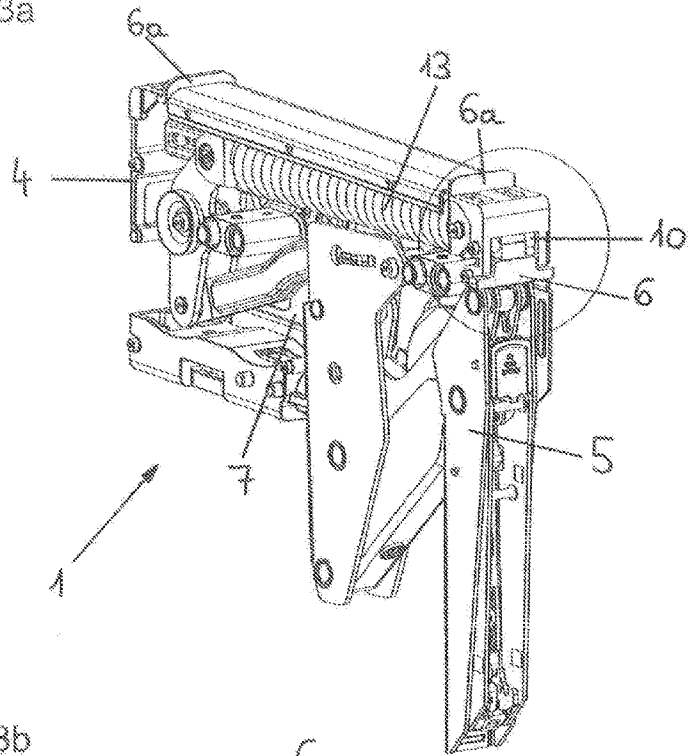

Fig. 3b

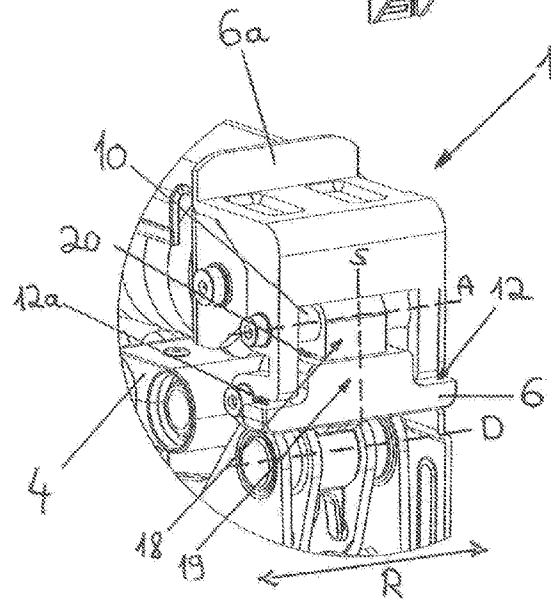

Fig. 4a

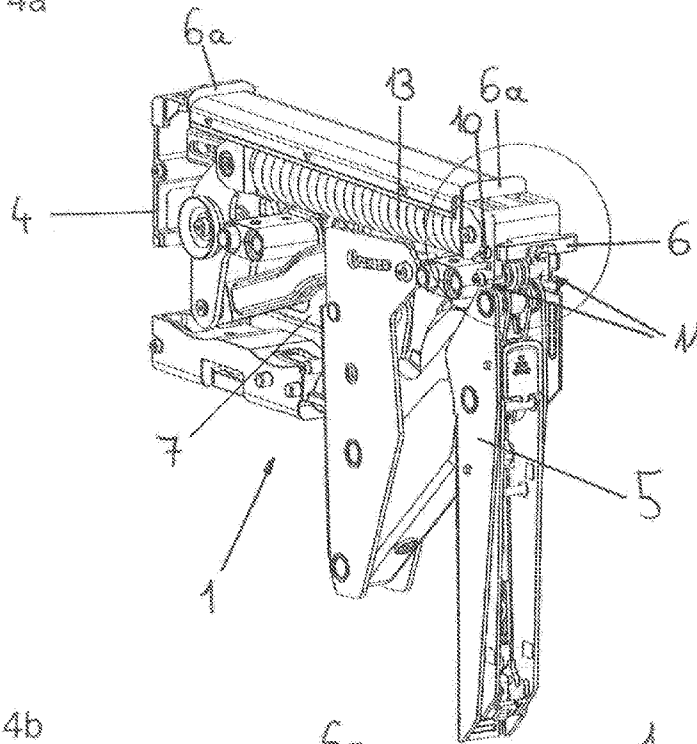

Fig. 4b

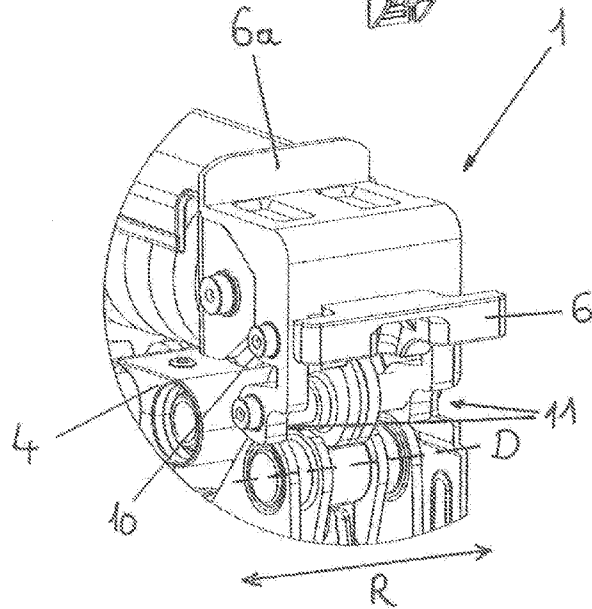

Fig. 5a

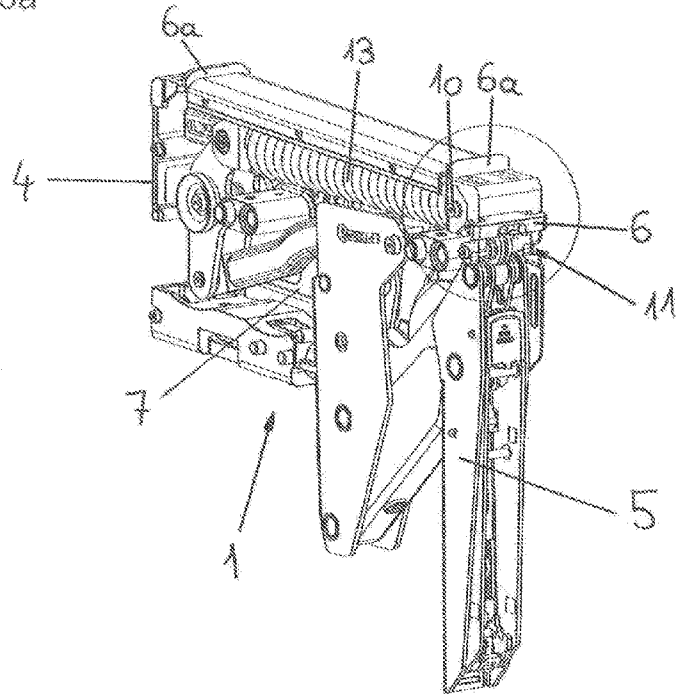

Fig. 5b

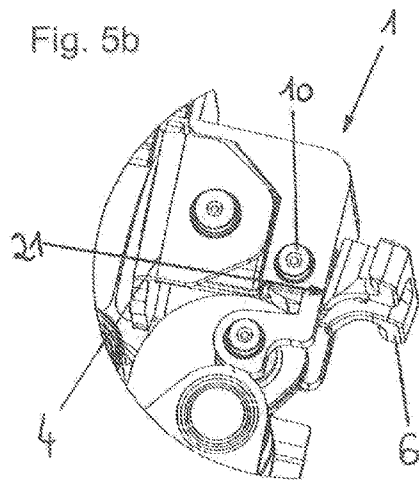

Fig. 5c

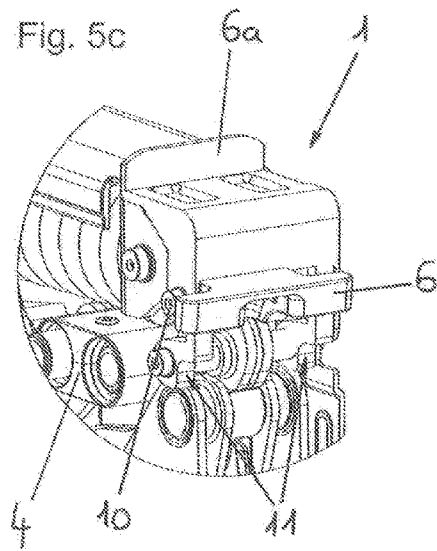

Fig. 6a

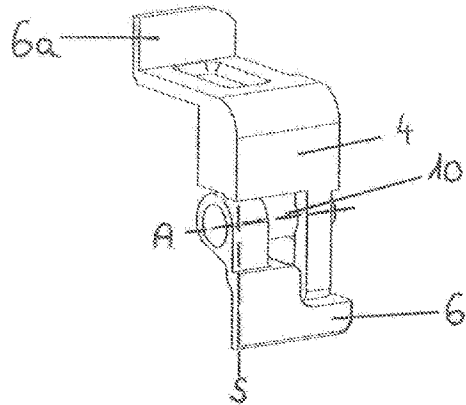

Fig. 6b

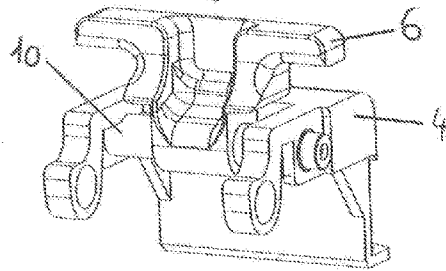

Fig. 6c

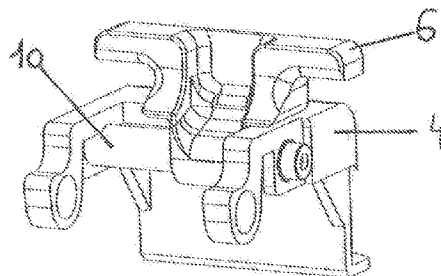

Fig. 6d

