

①9



OFICINA ESPAÑOLA DE
PATENTES Y MARCAS

ESPAÑA



①1 Número de publicación: **1 065 603**

②1 Número de solicitud: U 200700976

⑤1 Int. Cl.:
A47G 25/02 (2006.01)

①2

SOLICITUD DE MODELO DE UTILIDAD

U

②2 Fecha de presentación: **10.05.2007**

④3 Fecha de publicación de la solicitud: **01.10.2007**

⑦1 Solicitante/s: **MANUFACTURAS VICEDO, S.L.**
Avenida San Blas, 28
46880 Bocairent, Valencia, ES

⑦2 Inventor/es: **Vicedo Vicedo, Juan**

⑦4 Agente: **Toledo Alarcón, Eva**

⑤4 Título: **Percha soporte para cinturones.**

ES 1 065 603 U

DESCRIPCIÓN

Percha soporte para cinturones.

Objetos de la invención

La presente invención se refiere a una percha destinada a sustentar cinturones en un gancho de un expositor o cualquier otro elemento similar, especialmente para su comercialización y transporte.

El objeto de la invención es proporcionar un elemento de soporte para cinturones que además de facilitar la sustentación del cinturón, independientemente de la configuración de su hebilla, permita una cómoda y fácil extracción del mismo cuando éstos se encuentran en agrupados en alineación sobre un gancho de un expositor, sin necesidad de tener que extraer primeramente los cinturones que se encuentren dispuestos anteriormente al seleccionado.

Antecedentes de la invención

Como es sabido, habitualmente los cinturones se exponen en los establecimientos de venta en expositores provistos de ganchos o varillas con su extremidad frontal y libre acodada para evitar la salida accidental de los cinturones, ganchos a los que se acopla la hebilla de estos últimos, que actúa a modo de arandela de acoplamiento al citado gancho.

Esta solución presenta como problema fundamental el hecho de que los cinturones son constantemente manipulados por los posibles compradores, de manera que se produce un roce constante de los elementos metálicos, el gancho y la hebilla del cinturón, que acaban provocando daños en dicha hebilla y en el resto del cinturón.

Por otro lado existen cinturones que por la especial configuración de su hebilla, que no configura un anillo, no pueden ser colgados de la forma anteriormente expuesta.

En el primer caso y tratando de obviar el problema citado, son conocidos soportes específicos para cada tipo de cinturón, generalmente materializados en un gancho de plástico formal y dimensionalmente adecuado para acoplarse con carácter amovible a la citada varilla de sustentación, gancho del que emerge el soporte propiamente dicho, habitualmente provisto de un orificio para paso del pincho de la hebilla, de manera que la fijación sobre dicho soporte se produce de forma similar a como el cinturón cierra sobre sí mismo, mientras que en otras ocasiones en lugar del citado orificio el soporte incorpora medios para enclavamiento de la hebilla que, como anteriormente se ha dicho, requieren de un soporte específico para cada tipo de hebilla.

En cualquier caso como problema complementario, la hebilla del cinturón no queda protegida, de manera que si bien no roza con la varilla de sustentación, sí puede hacerlo con las hebillas de cinturones adyacentes, produciéndose el mismo riesgo de deterioro a que se ha hecho mención con anterioridad.

Tratando de obviar este problema, en el modelo de utilidad U200400644 se describe un soporte para cinturones constituido a partir de un cuerpo tubular plano, abierto superior e inferiormente, en el que una de sus paredes se prolonga en sentido ascendente en una amplia solapa dotada de un orificio de acoplamiento a la varilla del expositor, siendo la anchura de dicho cuerpo tubular adecuada para albergar en su seno la hebilla del cinturón y presentando dicho cuerpo tubular una acusada estrangulación próxima a su embocadura inferior, actuante como tope de retención para

la citada hebilla, mientras que la anchura de la citada embocadura inferior es suficiente para permitir el paso a través de la misma del cinturón propiamente dicho, que queda suspendido del soporte y mayoritariamente fuera de él.

El problema que presenta éste tipo de soportes es que cuando éstos se encuentran suspendidos del gancho o barra de un expositor, en mayor o menor número, en el momento en el que un cliente pretende obtener un cinturón que se encuentre detrás de uno o más cinturones expuestos, es preciso que éste retire todos los cinturones del citado gancho o barra del expositor, merced a los medios de suspensión previstos para los soportes, con la consecuente molestia que supone dicha operación, a lo que hay que añadir además la necesidad de realizar la operación contraria una vez extraído el cinturón elegido, operación que es incluso molesta por cuanto que los soportes deben ser insertados de forma unitaria en el citado gancho o barra del expositora.

Descripción de la invención

La percha soporte para cinturones que la invención propone resuelve de manera plenamente satisfactoria la problemática anteriormente expuesta, permitiendo su independización de la barra o gancho expositor de forma independiente al resto de las perchas soportes que se encuentren colgadas.

Para ello, y a partir de la estructuración anteriormente descrita, en la que participa un cuerpo tubular plano, abierto superior e inferiormente, con una estrangulación en dicha zona inferior y cuya embocadura superior se prolonga en una solapa, centra sus características en el hecho de que dicha solapa incorpora centradamente un orificio dimensionalmente adecuado para el paso a su través de un tetón que participa en los medios de cierre de un elemento de colgado para dicho conjunto en una barra expositora o cualquier elemento similar.

De forma más concreta, el elemento de colgado se materializa en un cuerpo laminar, preferentemente obtenido a base de plástico, que presenta un núcleo principal del que emerge un brazo curvado a modo de gancho, junto al cual incorpora un apéndice diagonal rematado por su extremidad libre en un tetón complementario de un elemento de cierre o broche establecido en el citado núcleo principal.

Así pues, la bolsa receptora de la hebilla del cinturón y el elemento de colgado de la misma en la barra expositora constituyen piezas independientes del dispositivo, de manera que en el momento del armado del mismo se hace coincidir el orificio de la solapa de la embocadura de la bolsa con el broche establecido en el cuerpo del elemento de colgado, de manera que el citado apéndice diagonal que emerge del mismo, y merced a su naturaleza elástica, se pliega sobre la solapa de la bolsa, hasta hacerse coincidir con el broche, acoplándose a éste.

De esta manera se obtiene una percha soporte para cinturones fácilmente independizable de la barra soporte expositora a la que está destinado a colgarse, que permite la visualización de los mismos evitando que sus hebillas se deterioren en la manipulación de los cinturones, sin necesidad de tener que actuar sobre el resto de los cinturones expuestos.

Descripción de los dibujos

Para complementar la descripción que se está realizando y con objeto de ayudar a una mejor comprensión de las características del invento, de acuerdo con

un ejemplo preferente de realización práctica del mismo, se acompaña como parte integrante de dicha descripción, un juego de dibujos en donde con carácter ilustrativo y no limitativo, se ha representado lo siguiente:

La figura 1.- Muestra una vista en alzado de una percha soporte para cinturones realizada de acuerdo con el objeto de la presente invención en la que aparece igualmente representado un cinturón sustentado por dicha percha.

La figura 2.- Un despiece en alzado del dispositivo de la figura anterior.

La figura 3.- Muestra, finalmente un detalle en perfil y en sección del elemento de colgado que participa en la percha de las figuras anteriores.

Realización preferente de la invención

A la vista de las figuras reseñadas puede observarse como la percha que se preconiza está constituida a partir de un cuerpo tubular (1), de plástico transparente, obtenido a partir de dos láminas fijadas entre sí por termosoldadura, dimensionalmente adecuado para alojar en su seno la hebilla (2) de un cinturón (3), y sustentarla mediante una estrangulación (4) establecida en su embocadura inferior, pero suficientemente ancha como para dejar pasar a través de la misma el cuerpo (3) del cinturón.

Una de sus paredes del citado cuerpo tubular (1) se prolonga superiormente en una pestaña (5) dotada de un orificio (6) dispuesto centradamente, dimensio-

5 nalmente adecuado para permitir su acoplamiento a un broche (7) establecido en un elemento de colgado (8), consistente en un cuerpo laminar, de plástico, a base de un núcleo (9), que en el ejemplo de realización práctica elegido adopta una configuración trapezoidal invertida, pero que podría adoptar cualquier otra configuración acorde a diferentes líneas de diseño, como puede ser circular, hexagonal, octogonal, etc, sin que ello afecte a la esencialidad de la invención.

10 De dicho núcleo (9) emerge un amplio brazo curvado (10) a modo de gancho, que es el destinado a permitir el colgado del conjunto en la barra expositora o elemento de que se trate, no representado en las figuras.

15 Del citado cuerpo laminar (8) emerge igualmente un apéndice recto (11), que en el ejemplo de realización presenta una disposición oblicua al brazo (10), pero que podría ser igualmente perpendicular al mismo o adoptar diferentes inclinaciones respecto al mismo, apéndice (11) que se remata por su extremo en un tetón (12) complementario del broche (7), formal dimensionalmente adecuado para acoplarse mediante presión al mismo, mediante el doblado del apéndice (11), merced a la naturaleza elástica del mismo.

20 Por último, cabe destacar que el citado apéndice (11) podrá contar con una zona de debilitamiento (13) para facilitar las maniobras de plegado del mismo en la operación de cerrado del broche previo acoplamiento de la bolsa (1) al mismo.

30

35

40

45

50

55

60

65

REIVINDICACIONES

1. Percha soporte para cinturones, del tipo de las que están constituidas a partir de un cuerpo tubular de plástico, preferentemente transparente, dimensionalmente adecuado para permitir alojar en su seno la hebilla de un cinturón, con una estrangulación en la embocadura inferior que permite el paso del cuerpo del cinturón a través de la misma, impidiendo el paso de la hebilla, y en el que una de cuyas pared es se prolonga superiormente en una solapa, **caracterizado** porque dicha solapa incorpora un orificio dimensionalmente adecuado para su acoplamiento mediante

un broche de presión a un cuerpo laminar, obtenido a base de plástico, en el que se establece un núcleo principal, del que emergen un largo brazo curvado a modo de gancho que actúa como elemento de colgado del dispositivo, y un apéndice recto rematado por su extremidad en un tetón o elemento complementario de acoplamiento del apéndice sobre el broche establecido en el cuerpo principal del cuerpo laminar.

2. Percha soporte para cinturones, según reivindicación 1ª, **caracterizada** porque el citado apéndice recto dotado de los medios de acoplamiento para el broche a presión presenta un sector debilitado para facilitar las maniobras de plegado del mismo.

15

20

25

30

35

40

45

50

55

60

65

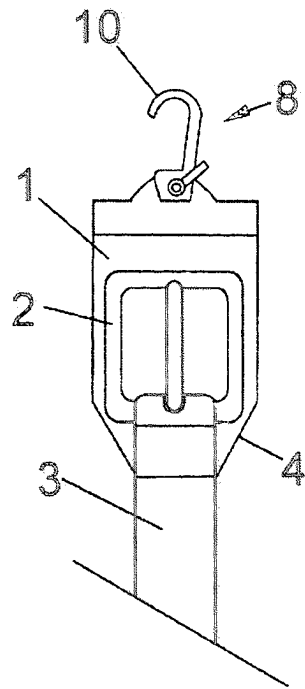

FIG. 1

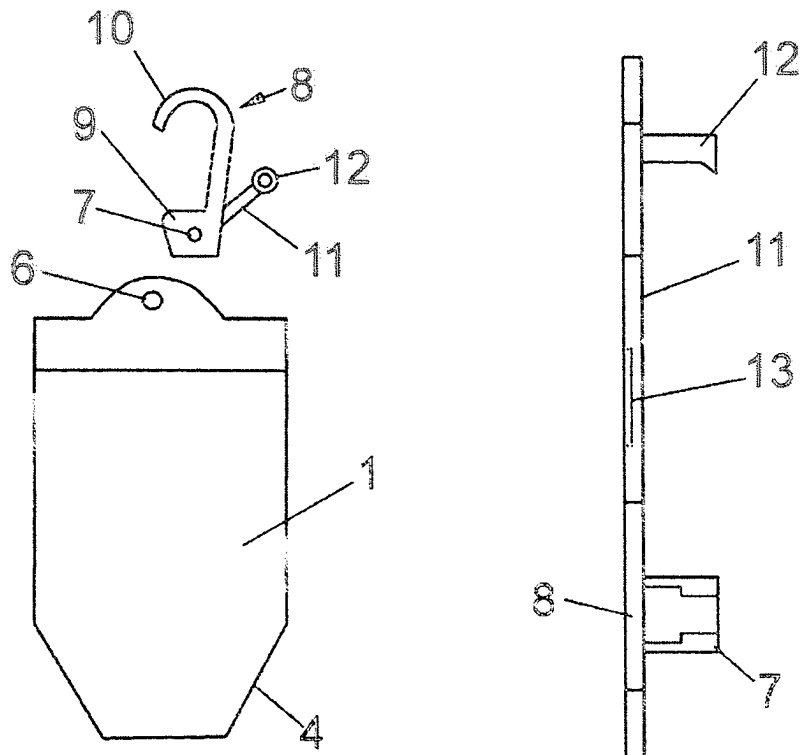

FIG. 2

FIG. 3