

(19)



Europäisches Patentamt
European Patent Office
Office européen des brevets



(11)

EP 1 124 285 A3

(12)

EUROPÄISCHE PATENTANMELDUNG

(88) Veröffentlichungstag A3:
26.11.2003 Patentblatt 2003/48

(51) Int Cl.7: **H01R 4/24, H01R 4/36,
H01R 13/115**

(43) Veröffentlichungstag A2:
16.08.2001 Patentblatt 2001/33

(21) Anmeldenummer: **00126719.4**

(22) Anmeldetag: **05.12.2000**

(84) Benannte Vertragsstaaten:
**AT BE CH CY DE DK ES FI FR GB GR IE IT LI LU
MC NL PT SE TR**
Benannte Erstreckungsstaaten:
AL LT LV MK RO SI

(72) Erfinder: **Kleckner, Helmut
3400 Klosterneuburg (AT)**

(74) Vertreter: **Tetzner, Volkmar, Dr.-Ing. Dr. jur.
Anwaltskanzlei Dr. Tetzner
Van-Gogh-Strasse 3
81479 München (DE)**

(30) Priorität: **11.02.2000 DE 10006143**

(71) Anmelder: **Precision Controls Bt
8200 Veszprém (HU)**

(54) **Gerätesteckdose**

(57) Die Erfindung betrifft eine Gerätesteckdose zur Herstellung einer elektrisch leitenden Verbindung zwischen Elektrobauteilen. Sie enthält einen Grundkörper (1) aus einem elektrisch isolierenden Material sowie wenigstens zwei im Grundkörper festgelegte, elektrisch leitende Kontaktelemente (2) mit einander entgegengesetzten Anschlußkontaktenden (2a,2b), von denen ein erstes Anschlußkontaktende (2a) mit einem Kabeldraht-

tende (3) verbindbar ist. Zur Erzielung eines relativ einfachen Aufbaues sowie einer vielseitigen Anpaßbarkeit und relativ einfachen Montierbarkeit ist jedes Kontaktelement (2) in Form eines Kombi-Kontaktelements so ausgeführt, daß sein erstes Anschlußkontaktende (2a) einerseits einen Schneidkontakt (7) und andererseits eine Klemmkontaktanordnung (8) zum wahlweisen Benutzen und Festlegen eines Kabeldrahtendes aufweist.

Fig. 1

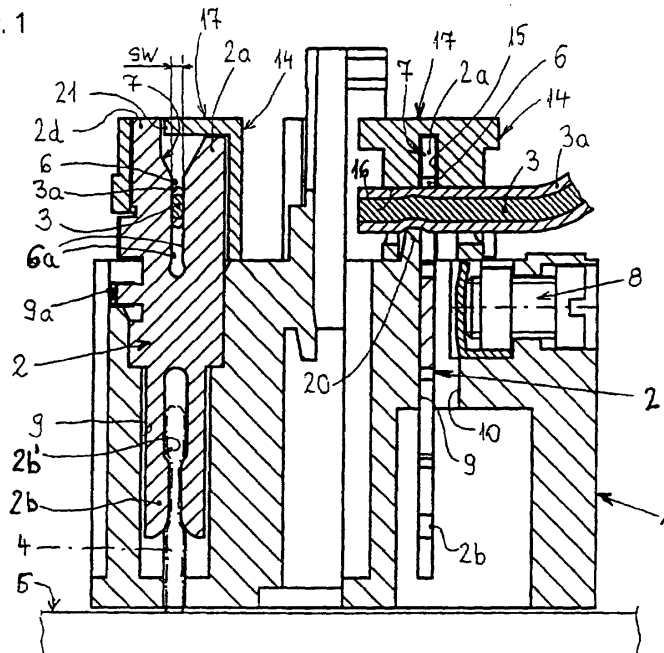

EP 1 124 285 A3



Europäisches
Patentamt

EUROPÄISCHER RECHERCHENBERICHT

Nummer der Anmeldung
EP 00 12 6719

EINSCHLÄGIGE DOKUMENTE			
Kategorie	Kennzeichnung des Dokuments mit Angabe, soweit erforderlich, der maßgeblichen Teile	Betrifft Anspruch	KLASSIFIKATION DER ANMELDUNG (Int.Cl.7)
A	DE 92 05 977 U (HIRSCHMANN RICHARD GMBH CO) 17. Juni 1992 (1992-06-17) * Seite 4, Absätze 3,4; Abbildung 1 * ---	1-18	H01R4/24 H01R4/36 H01R13/115
A	DE 28 16 061 A (ELESTA AG ELEKTRONIK) 26. Juli 1979 (1979-07-26) * Seite 11 - Seite 14; Abbildung 5 * ---	1-18	
A	DE 93 10 650 U (HIRSCHMANN RICHARD GMBH CO) 26. August 1993 (1993-08-26) * Seite 5 - Seite 9; Abbildung 2 * -----	1-18	
			RECHERCHIERTE SACHGEBIETE (Int.Cl.7)
			H01R
Der vorliegende Recherchenbericht wurde für alle Patentansprüche erstellt			
Recherchenort BERLIN		Abschlußdatum der Recherche 26. September 2003	Prüfer Marcolini, P
KATEGORIE DER GENANNTEN DOKUMENTE			
X : von besonderer Bedeutung allein betrachtet Y : von besonderer Bedeutung in Verbindung mit einer anderen Veröffentlichung derselben Kategorie A : technologischer Hintergrund O : mündliche Offenbarung P : Zwischenliteratur		T : der Erfindung zugrunde liegende Theorien oder Grundsätze E : älteres Patentedokument, das jedoch erst am oder nach dem Anmeldedatum veröffentlicht worden ist D : in der Anmeldung angeführtes Dokument L : aus anderen Gründen angeführtes Dokument & : Mitglied der gleichen Patentfamilie, übereinstimmendes Dokument	

EPO FORM 1503 03 82 (P04C03)

**ANHANG ZUM EUROPÄISCHEN RECHERCHENBERICHT
 ÜBER DIE EUROPÄISCHE PATENTANMELDUNG NR.**

EP 00 12 6719

In diesem Anhang sind die Mitglieder der Patentfamilien der im obengenannten europäischen Recherchenbericht angeführten Patentdokumente angegeben.

Die Angaben über die Familienmitglieder entsprechen dem Stand der Datei des Europäischen Patentamts am
 Diese Angaben dienen nur zur Unterrichtung und erfolgen ohne Gewähr.

26-09-2003

Im Recherchenbericht angeführtes Patentdokument		Datum der Veröffentlichung	Mitglied(er) der Patentfamilie	Datum der Veröffentlichung
DE 9205977	U	17-06-1992	DE 9205977 U1	17-06-1992
DE 2816061	A	26-07-1979	CH 621649 A5	13-02-1981
			DE 2816061 A1	26-07-1979
			IT 1193173 B	02-06-1988
DE 9310650	U	26-08-1993	DE 9310650 U1	26-08-1993

EPO FORM P0461

Für nähere Einzelheiten zu diesem Anhang : siehe Amtsblatt des Europäischen Patentamts, Nr.12/82