

19

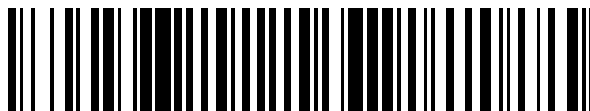

OFICINA ESPAÑOLA DE
PATENTES Y MARCAS

ESPAÑA



11 Número de publicación: **2 400 548**

21 Número de solicitud: 201130490

51 Int. Cl.:

B66B 7/02 (2006.01)

12

SOLICITUD DE PATENTE

A2

22 Fecha de presentación:

30.03.2011

43 Fecha de publicación de la solicitud:

10.04.2013

71 Solicitantes:

**S.A. DE VERA (SAVERA) (100.0%)
Bº Zalain, s/n
31780 Vera de Bidasoa (Navarra) ES**

72 Inventor/es:

SANZ GAMBOA, Jesus

74 Agente/Representante:

URÍZAR BARANDIARAN, Miguel Ángel

54 Título: **GUÍA DE ASCENSOR**

57 Resumen:

Guía de ascensor, que consta de un carril (1), integrado por uno o varios perfiles metálicos de planta/sección general en U con un sistema anti-descarrilamiento en cooperación con las rozaderas (3); y unos soportes (2), de planta general en T cuya alma (2a) define una cabeza (21) dimensionalmente conjugada de la geometría interior del carril (1) en el que se monta deslizante.

Cada perfil metálico puede ser de configuración abierta o cerrada. Presenta una zona extrema con un rebaje superficial (13) de dimensión menor que la del resto del perfil, para propiciar la constitución del carril (1) mediante acoplamiento alineado entre perfiles por encaje telescópico.

Dicho sistema anti-descarrilamiento lo constituyen sendas rampas (12) convergentes entre sí y prolongadas en continuidad a partir de los extremos de las alas (11) en conjunción con las rozaderas (3), que abrazan las alas (11) y las rampas (12) del carril (1).

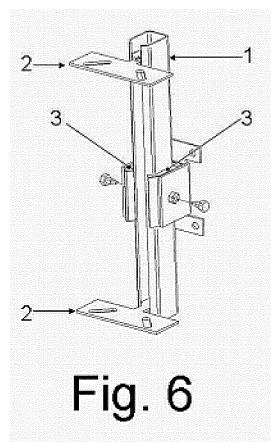

Fig. 6

DESCRIPCIÓN

Guía de ascensor

En el actual estado de la técnica son conocidas guías de ascensor de diferentes tipos.

5 En, por ejemplo, las patentes ES2255351, ES2257118, ES2255370 y ES2259866 (del propio solicitante) se describen guías de ascensor con diversas configuraciones particulares y, cada una, con soluciones tecnológicas diferentes tanto para unir los carriles entre sí en continuidad como para unir la guía al correspondiente paramento.

En, por ejemplo, las patentes FR1261666, ES2350142, US5321217 y FR929867 (de otros titulares) se describen guías de ascensor con diversas configuraciones particulares y, cada una, con soluciones tecnológicas propias y diferentes tanto para unir los carriles entre sí como para unir la guía al correspondiente paramento.

10 El objeto del invento se incluye dentro de este sector industrial. Se refiere a una nueva guía de ascensor que incluye un sistema anti-descarrilamiento. Se caracteriza porque consta de:

15 a) un carril, integrado por uno o varios perfiles metálicos de planta/sección general en "U" y con un sistema anti-descarrilamiento para las rozaderas; con la particularidad de que cada perfil metálico que forma parte del carril presenta una zona extrema con un rebaje superficial de dimensión menor que la del resto del perfil, para propiciar la constitución del carril mediante el acoplamiento alineado entre perfiles por encaje telescópico ajustado;

b) unos soportes, estructurados cada uno en una chapa metálica de planta general en "T" con un alma dimensionalmente conjugada de la geometría interior del carril en los que se montan de manera deslizante, para su fijación al paramento.

20 También se caracteriza porque dicho sistema anti-descarrilamiento lo constituyen sendas rampas convergentes entre sí. Estas rampas se prolongan en continuidad a partir de los extremos de las alas de los perfiles que constituyen el carril. La rozadera abraza el alma y las alas del carril, incluyendo dichas rampas.

A partir de esta concepción básica están incluidas en el objeto del invento cualesquiera realizaciones que no alteren, cambien o modifiquen la esencialidad propuesta y, en particular, que el alma de los soportes lleve un recubrimiento recambiable.

25 Las ventajas que ofrece la guía de ascensor de acuerdo con el invento, respecto a configuraciones y soluciones tecnológicas conocidas radican, básicamente en:

- la ausencia de bridas en la instalación, con lo que se reduce la fuerza de fricción vertical y se propicia una instalación más rápida;
 - la inclusión del sistema anti-descarrilamiento, con lo que es posible elegir carriles más pequeños, con la consiguiente economía de material;
- 30

Por ello, el contenido de la presente solicitud constituye un invento nuevo que implica actividad inventiva, y es susceptible de aplicación industrial.

Para comprender mejor el objeto de la presente invención, se representa en los planos una forma preferente de realización práctica, susceptible de cambios accesorios que no desvirtúen su fundamento.

35 La figura 1 representa una vista general esquemática en perspectiva con dos perfiles en disposición de montaje - figura 1a-, para formar un carril (1) -figura 1b-.

La figura 2a representa una vista general esquemática en planta de un soporte (2) aislado.

La figura 2b representa una vista general esquemática en planta de un soporte (2) montado en el correspondiente carril (1) para el ejemplo de realización de la figura anterior.

40 La figura 2c representa una vista general esquemática en planta de un soporte (2) montado en el correspondiente carril (1) para un ejemplo de realización alternativa.

La figura 2d representa una vista general esquemática en planta de un soporte (2) montado en el correspondiente carril (1) para un ejemplo de realización alternativa.

45 Las figuras 3a y 3b representan sendas vistas generales esquemáticas en planta de un soporte (2) aislado, con recubrimiento postizo (22) en, respectivamente, disposición de montaje y de acabado.

Las figuras 4a, 4b y 4c representan sendas vistas generales esquemáticas de un soporte (2) y sus diversas fases sucesivas de montaje en el carril (1), para el ejemplo de realización de las figuras 3a, 3b.

Las figuras 5a, 5b y 5c representan sendas vistas generales esquemáticas de un soporte (2) y sus diversas fases sucesivas de montaje en el carril (1), para el ejemplo de realización de las figuras 2c, 2d.

La figura 6 representa una vista general esquemática en perspectiva de una guía de ascensor de acuerdo con el invento, incluyendo las rozaderas (3).

5 La figura 7 representa una sección general esquemática en planta, dada por encima de las rozaderas (3) de la figura 6.

Se describe a continuación un ejemplo de realización práctica, no limitativa, del presente invento. No se descartan en absoluto otros modos de realización en los que se introduzcan cambios accesorios que no desvirtúen su fundamento; por el contrario, el presente invento abarca también todas sus variantes.

10 De conformidad con la invención, la guía de ascensor objeto del invento, se estructura en:

- un carril (1), integrado por uno o varios perfiles de planta/sección general en "U"; el cual carril (1) dispone también un sistema anti-descarrilamiento para el ascensor o el contrapeso;
- unos soportes (2) de plata general en "T" cuya alma (2a) define una cabeza dimensionalmente conjugada de la geometría interior del carril (1), en el que se monta de manera deslizante, para fijar el conjunto al correspondiente paramento.

15 Cada perfil metálico integrante del carril (1) presenta una zona extrema con un rebaje superficial externo (13) de dimensión menor que la del resto del perfil, para propiciar la constitución del carril (1) mediante el acoplamiento alineado entre perfiles por encaje telescópico ajustado. Ver figura 1.

20 El sistema anti-descarrilamiento del carril (1) lo constituyen, en cada perfil, sendas rampas (12) convergentes entre sí a partir de los extremos de las alas (11), de los que se prolongan en continuidad. Las rozaderas laterales (3) del ascensor o del contrapeso son prolongadas y ligeramente acodadas definiendo dos zonas (30), (31) en continuidad - ver figura 5- que abrazan, respectivamente, a las alas (11) y a las rampas (12) del carril (1); de modo que cuando, por cualquier causa, hay un desplazamiento lateral del ascensor o del contrapeso, una de las rozaderas (3) empuja y la otra tira del carril (1) sumándose las fuerzas.

25 En un ejemplo de realización, representado en las figuras 2a, 2b, cada soporte (2) es de configuración extraplana, particularmente chapa metálica en "T", cuya alma (2a) define una cabeza (21) dimensionalmente conjugada con la geometría interior del carril (1) en el que se aloja ajustadamente de manera flotante; y cuyas alas (2b) comportan medios, particularmente orificios rasgados (23), para fijar el conjunto empleando correspondientes juegos de tornillo/tuerca (no representados). La geometría del carril (1) es de perfil abierto.

30 En un ejemplo de realización alternativa, representado en las figuras 3a, 3b, cada soporte (2), cuya configuración de partida es la descrita en el párrafo precedente, dispone en su cabeza (21) un recubrimiento postizo (22). La función de este recubrimiento postizo (22) es reducir fricciones por lo que se emplea un material diferente (particularmente un material no metálico para facilitar el deslizamiento y reducir desgastes).

35 En el ejemplo de realización representado, este recubrimiento postizo (22) se estructura en dos partes (22a), (22b) que abrazan entre sí a la cabeza (21) en su enfrentamiento clipado aunque, alternativamente (y sin alterar por ello la esencia del invento), este recubrimiento postizo (22) puede presentar, por ejemplo, configuración monopieza y abrazar a la cabeza (21) definida en el alma (2a), posicionándose en ella por deformación elástica.

40 En los ejemplos de realizaciones alternativas representados en las figuras 2c, 2d, cada soporte (2) también es de configuración extraplana, particularmente chapa metálica en "T", cuya alma (2a) define una cabeza (21) dimensionalmente conjugada con la geometría interior del carril (1) en el que se aloja ajustadamente de manera flotante; y cuyas alas (2b) comportan medios, particularmente orificios rasgados (23), para fijar el conjunto empleando correspondientes juegos de tornillo/tuerca (no representados); pero la geometría del carril (1) es de perfil cerrado: las rampas (12) son dobles del perfil sobre si mismo a partir de los extremos de las alas (11) y la cabeza conjugada (21) definida es, al igual que el alma (2a), notablemente menor que en el ejemplo de realización anterior.

45 Podrán ser variables los materiales, dimensiones, proporciones y, en general, aquellos otros detalles accesorios o secundarios que no alteren, cambien o modifiquen la esencialidad propuesta.

Los términos en que queda redactada esta memoria son ciertos y fiel reflejo del objeto descrito, debiéndose tomar en su sentido más amplio y nunca en forma limitativa.

REIVINDICACIONES

- 1.- Guía de ascensor; caracterizada porque consta de:
- 5 a) un carril (1), integrado por uno o varios perfiles metálicos de planta/sección general en "U" y con un sistema anti-descarrilamiento en cooperación con las rozaderas laterales (3) del ascensor o del contrapeso; con la particularidad de que cada perfil metálico presenta una zona extrema con un rebaje superficial (13) de dimensión menor que la del resto del perfil, para propiciar la constitución del carril (1) mediante el acoplamiento alineado entre perfiles por encaje telescópico ajustado; y
- 10 b) unos soportes (2), estructurados cada uno en una chapa metálica de planta general en "T" cuya alma (2a) define una cabeza (21) dimensionalmente conjugada de la geometría interior del carril (1) en el que se monta de manera deslizante, para fijar el conjunto al correspondiente paramento.
- 2.- Guía de ascensor, según reivindicación 1, caracterizada porque dicho sistema anti-descarrilamiento del carril (1) lo constituyen sendas rampas (12) convergentes entre sí a partir de los extremos de las alas (11), de los que se prolongan en continuidad; y porque cada rozadera lateral (3) define dos zonas (30), (31) en continuidad que abrazan, respectivamente, a las alas (11) y a las rampas (12) del carril (1).
- 15 3.- Guía de ascensor, según reivindicación 2, caracterizada porque el carril (1) es de perfil abierto.
- 4.- Guía de ascensor, según reivindicación 2, caracterizada porque el carril (1) es de perfil cerrado.
- 5.- Guía de ascensor, según una de las reivindicaciones anteriores, caracterizada porque el alma (2a) de los soportes (2) lleva un recubrimiento postizo (22).
- 20 6.- Guía de ascensor, según reivindicación 5, caracterizada porque el recubrimiento postizo (22) es de material diferente.
- 7.- Guía de ascensor, según reivindicación 6, caracterizada porque, particularmente, el recubrimiento postizo (22) es de material no metálico, para facilitar el deslizamiento.
- 8.- Guía de ascensor, según una de las reivindicaciones 5 a 7, caracterizada porque el recubrimiento postizo (22) se estructura en dos partes (22a), (22b) que abrazan entre sí a la cabeza (21) en su enfrentamiento clipado.
- 25 9.- Guía de ascensor, según una de las reivindicaciones 5 a 7, caracterizada porque el recubrimiento postizo (22) presenta configuración monopieza, y abraza a la cabeza (21) definida en el alma (2a), posicionándose en ella por deformación elástica.

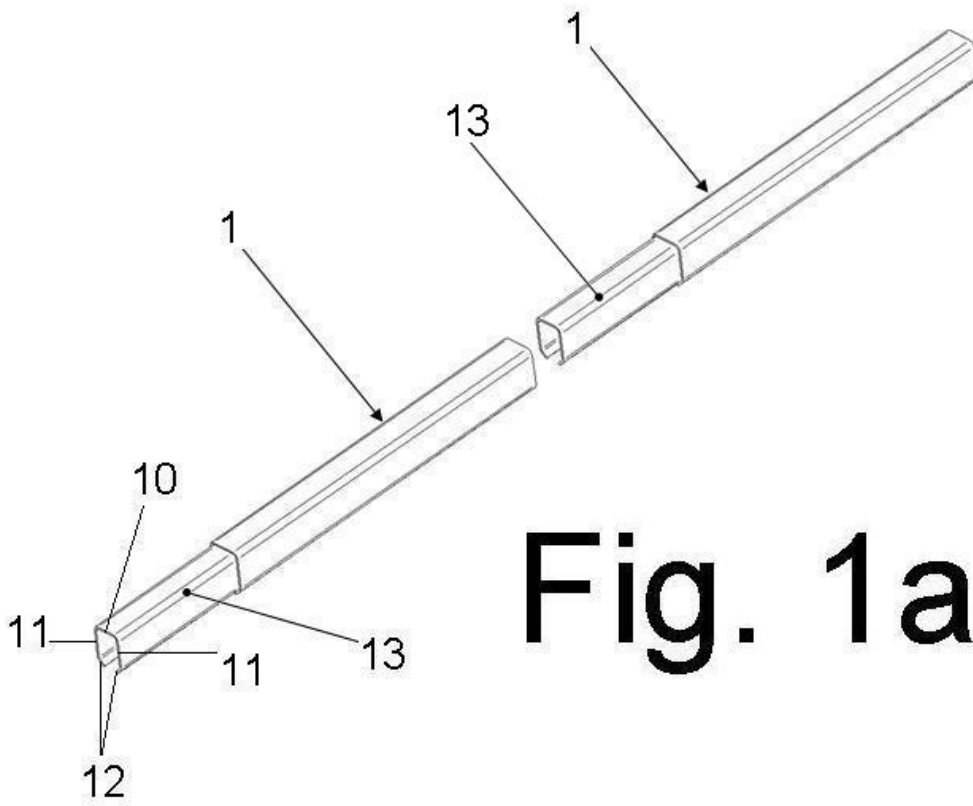

Fig. 1a

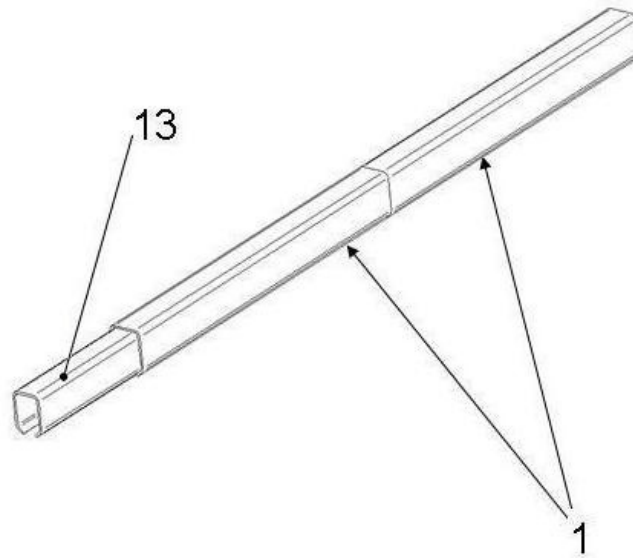

Fig. 1b

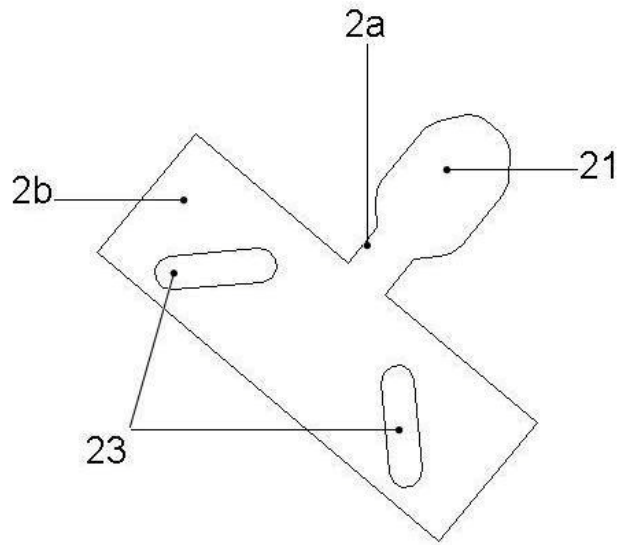

Fig. 2a

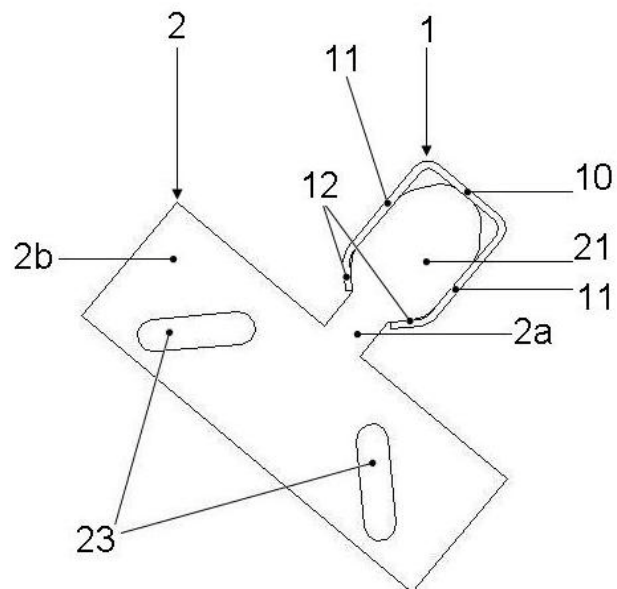

Fig. 2b

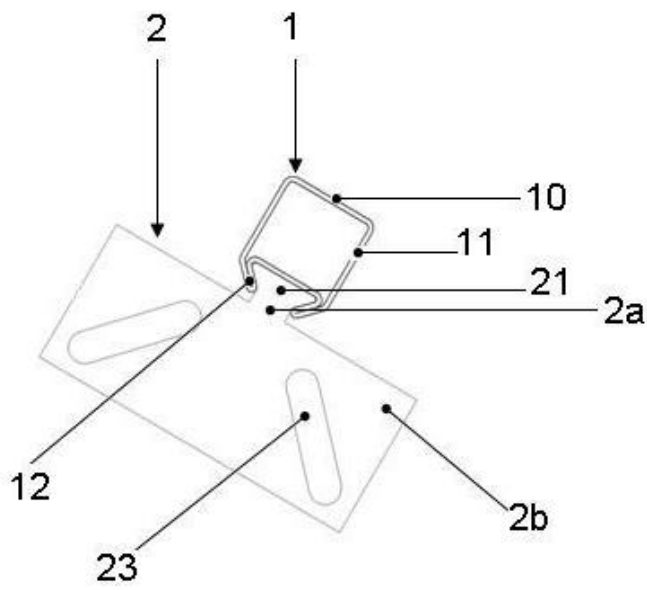

Fig. 2c

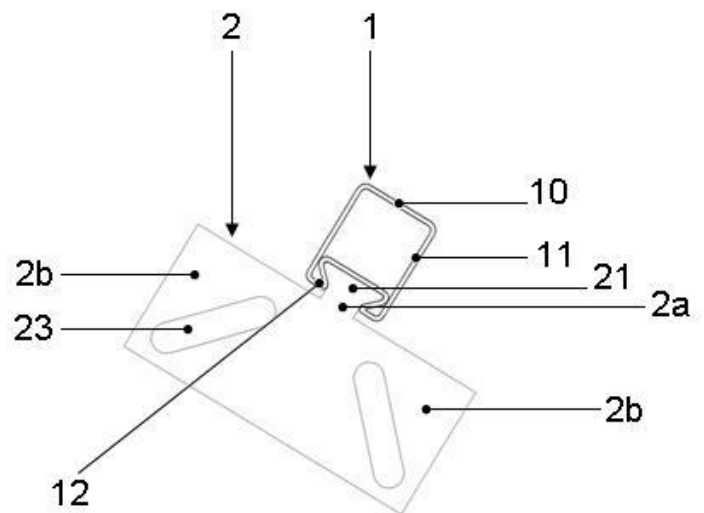

Fig. 2d

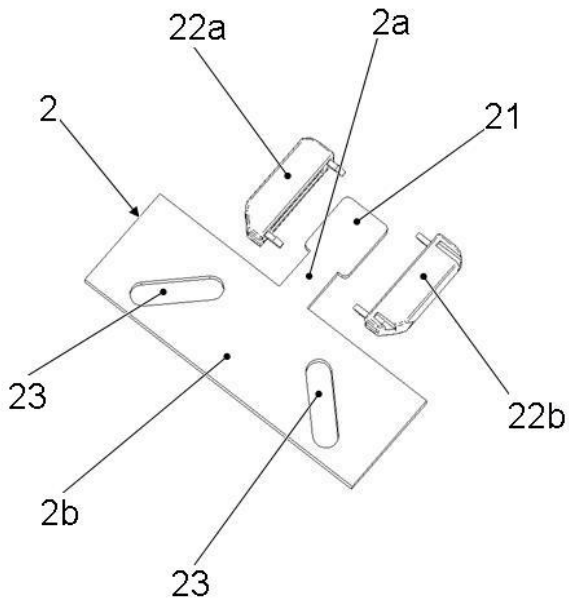

Fig. 3a

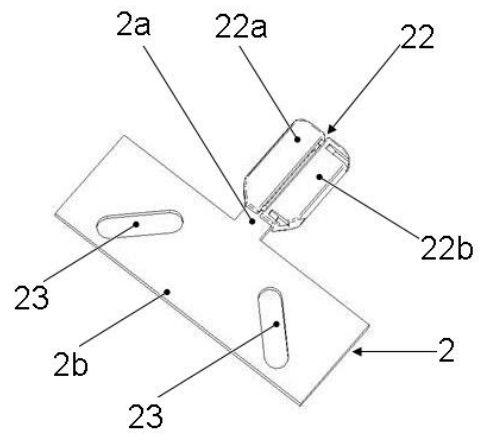

Fig. 3b

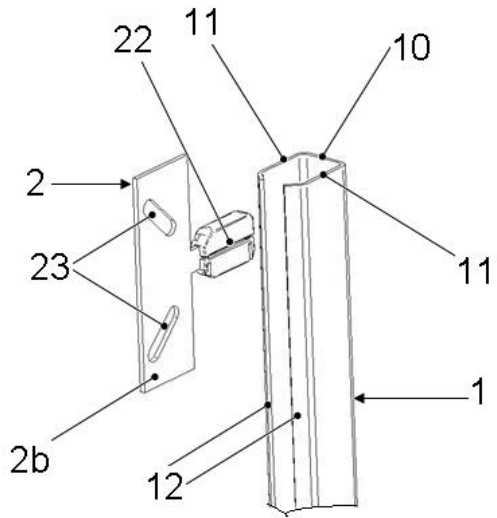

Fig. 4a

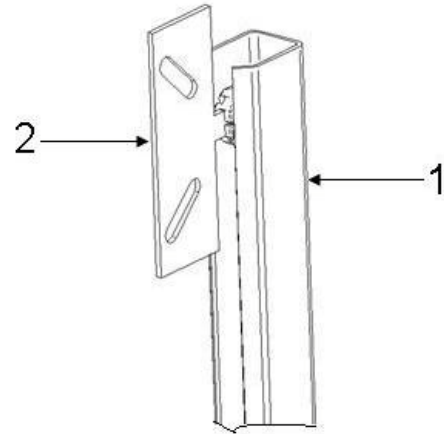

Fig. 4b

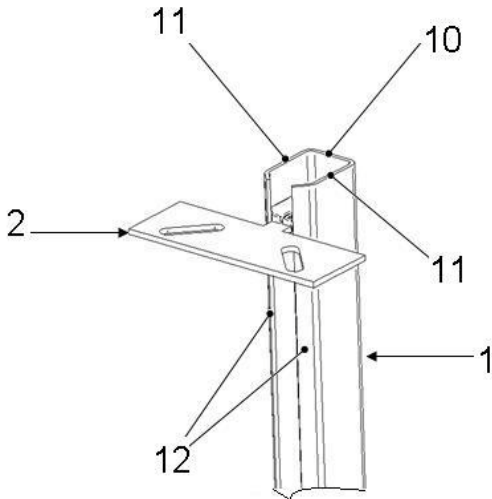

Fig. 4c

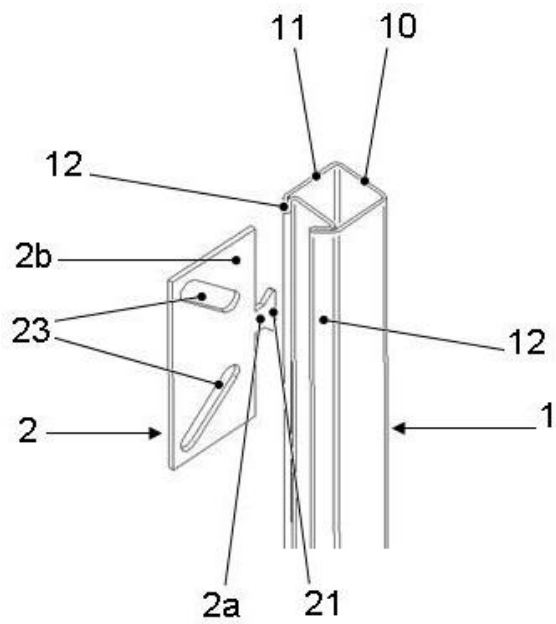

Fig. 5a

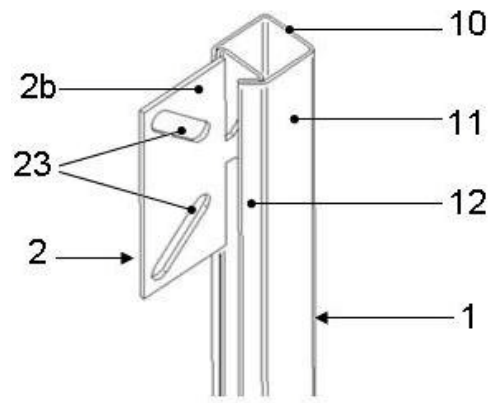

Fig. 5b

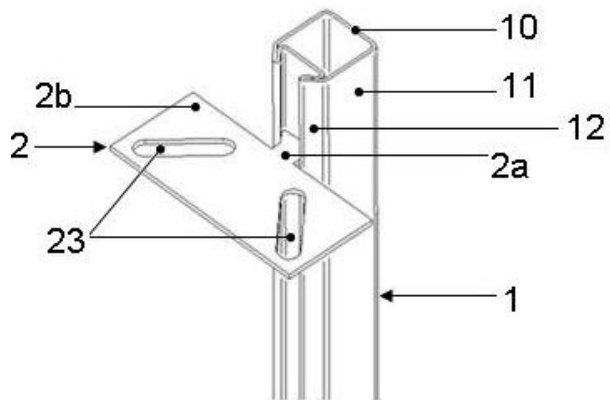

Fig 5c

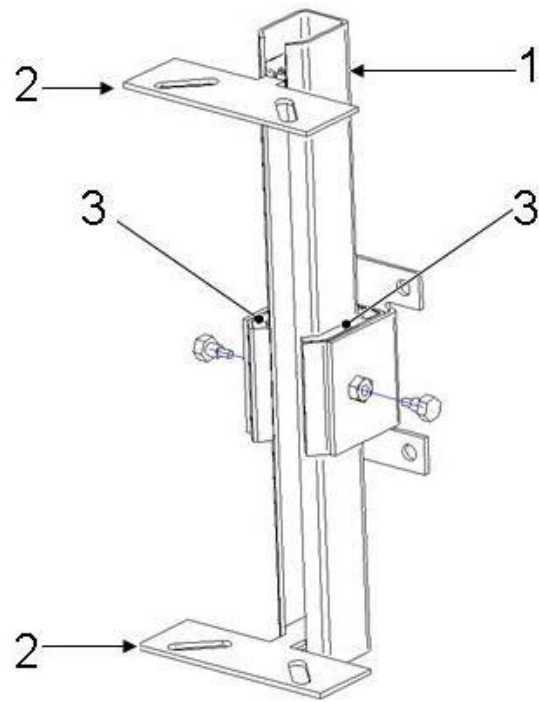

Fig. 6

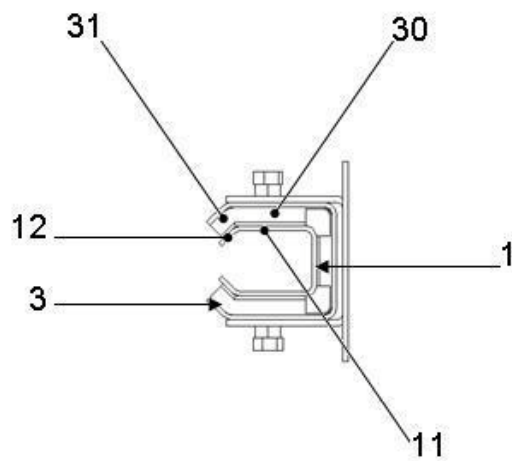

Fig. 7