

19

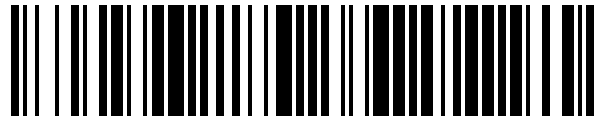

OFICINA ESPAÑOLA DE
PATENTES Y MARCAS

ESPAÑA



11 Número de publicación: **1 091 405**

21 Número de solicitud: 201300518

51 Int. Cl.:

A41D 23/00 (2006.01)

12

SOLICITUD DE MODELO DE UTILIDAD

U

22 Fecha de presentación:

04.06.2013

43 Fecha de publicación de la solicitud:

16.10.2013

71 Solicitantes:

**SALAZAR LOPEZ, Antonio (100.0%)
Finlandia n. 6 (Urbanización el Olivar)
29560 Pizarra (Málaga) ES**

72 Inventor/es:

SALAZAR LOPEZ, Antonio

54 Título: **Braga de cuello, pecho y espalda**

ES 1 091 405 U

DESCRIPCIÓN

BRAGA DE CUELLO, PECHO Y ESPALDA

La presente invención se refiere a una prenda deportiva, gracias a la cual se protegen distintas zonas del cuerpo. Esto simplifica el volumen y el número de prendas de abrigo que suele llevar el deportista, mejorando la comodidad y el espacio. Además es ajustable mediante sistema de velcros.

ANTECEDENTES A LA INVENCION

Actualmente en el mercado existes bragas (para el cuello), o chalecos. Los chalecos no abrigan la garganta, y la braga debe llevarse a parte y no nos protegería ni el pecho ni la espalda.

Para evitar estas molestias, el titular de la presente invención, Antonio Salazar López, realizó una nueva prenda, que es el modelo de utilidad U201300518, cuyas características fundamentales son: dos partes unidas, que conforman una prenda de abrigo que cubre más zonas en una sola prenda, siendo una de ellas el cuello, otra el pecho, y la espalda. Además incorpora un sistema de ajustes con velcros que posibilita una mejor sujeción de dicha prenda en función de la complejión de la persona.

DESCRIPCIÓN DE LA INVENCION

La braga de cuello, pecho y espalda, consta de tres partes unidas: una que es para proteger el cuello a modo de braga, una segunda para proteger el pecho, y una tercera para la espalda. La parte del pecho se une a la de la espalda, por los hombros. Después se une el cuello en el hueco para pasar la cabeza que dejan las partes del pecho y la espalda. Estas dos se cierran bajo las axilas para ajustarse mediante un sistema de velcros. El tamaño de este modelo irá en función de la talla que se utilice, debiendo cubrir el pecho en la zona delantera, y siendo más largo en la parte trasera para cubrir la espalda. Además se podrán instalar más velcros, si fuera necesario.

En cualquier caso e independientemente de la talla, el sistema de velcros nos permitirá realizar un ajuste más personalizado, en función del usuario.

5

BREVE DESCRIPCIÓN DE LOS DIBUJOS

10

Para poder entender mejor el modelo descrito en la memoria, se adjuntan unos dibujos, en los que a modo de ejemplo se presenta la prenda en cuestión.

15

En la figura 1, se observa la prenda vista por delante. En la figura 2 se puede observar vista desde atrás, mostrándose más larga, ya que esta protegerá la espalda. Además se puede ver como las tiras de tela con velcro (1) unen por debajo de las axilas la cara frontal y con la posterior, tanto en la figura 1, como en la figura 2.

20

En la figura 3 se ve la parte que correspondería con la braga de cuello, y en la figura 4 vemos el conjunto que forma la parte inferior de la prenda. En estas vistas se puede observar la prenda antes de ser montada, pudiéndose distinguir mejor las piezas que la componen.

DESCRIPCIÓN DE UNA REALIZACIÓN PREFERIDA

25

La braga de cuello, pecho y espalda, se compone básicamente de las figuras 3 parte (6), y la figura 4 partes (2) y (5). Una vez se cosen estas, deberían quedar como se muestra en la figura 1 (vista frontal), y la figura 2 (vista posterior). Para poder ejecutar la realización de la prenda, se debe unir la pieza (6) braga de cuello, con el borde de la parte (3) que es el hueco para introducir la cabeza. Con esto ya tendríamos la base de la prenda.

30

35

Por otro lado en la figura 1 observamos la pieza (1), la tira de tela con una cara del velcro, que va cosida en los laterales de la pieza (2), o sea en la parte frontal. En la figura 2 vemos la pieza (4) la otra cara del velcro, que va cosida en los laterales de la pieza (5), que es la parte posterior. Ahora ya podríamos unir y desunir las piezas (1) y (4) para, quitarnos, ponernos o ajustarnos la prenda en cuestión, característica muy importante en esta prenda.

REIVINDICACIONES

- 5 1. La braga de cuello, pecho y espalda, esta configurada para proteger tres zonas diferentes del cuerpo con una sola prenda ajustable con un sistema de velcros. Para ello se unen tres partes (6), (2) y (5).
- 10 2. La braga de cuello, pecho y espalda, según la reivindicación 1, esta diseñada con distintas longitudes en las piezas (2) y (5), para que técnicamente se proteja cada zona de la mejor manera posible. Adaptando las longitudes de estas piezas a la parte que queremos proteger.
- 15 3. La braga de cuello, pecho y espalda, según la reivindicación 1 posee un sistema de velcros que nos permite quitar, poner o ajustar la prenda en función de la complexión de cada persona. Permitiendo además al no tener mangas, que sea posible introducirse bajo otra prenda sin necesidad de quitarnos esta.

20

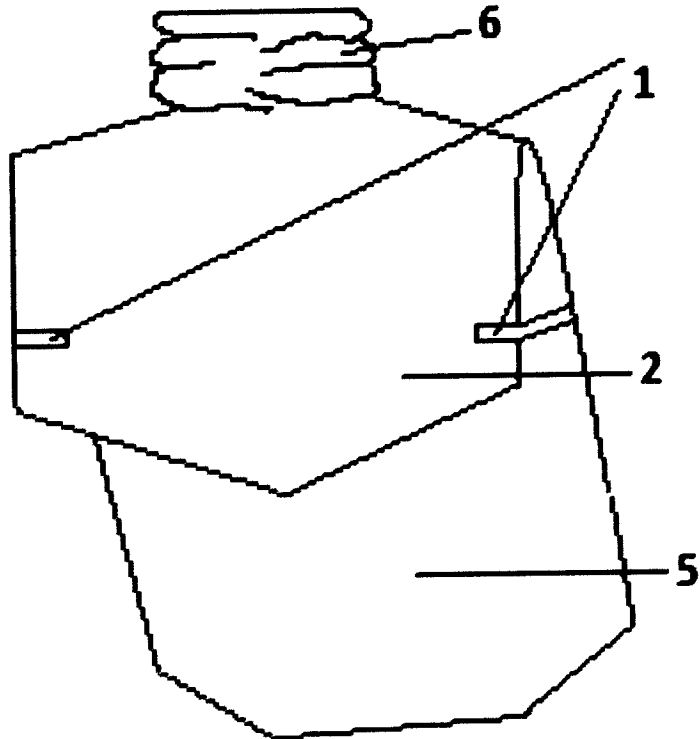

FIG.1

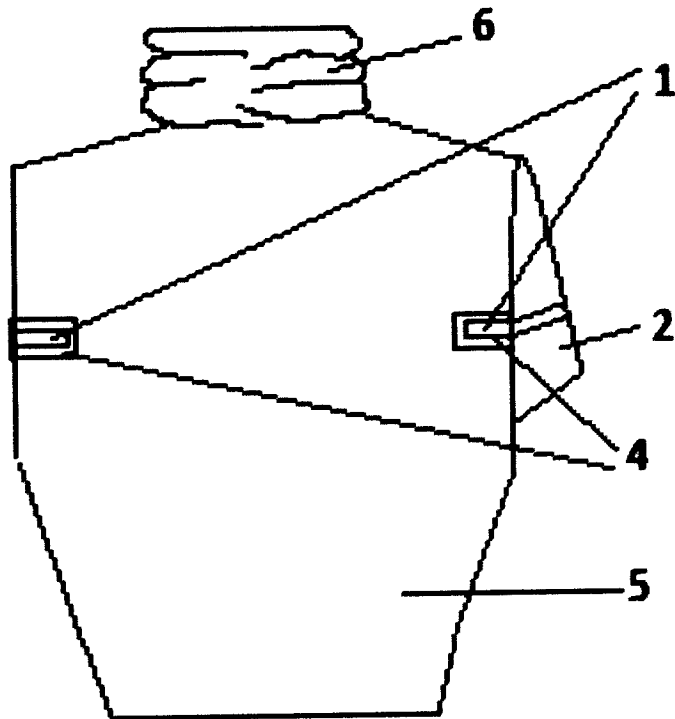

FIG.2

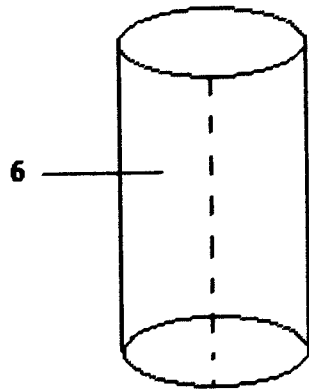

FIG.3

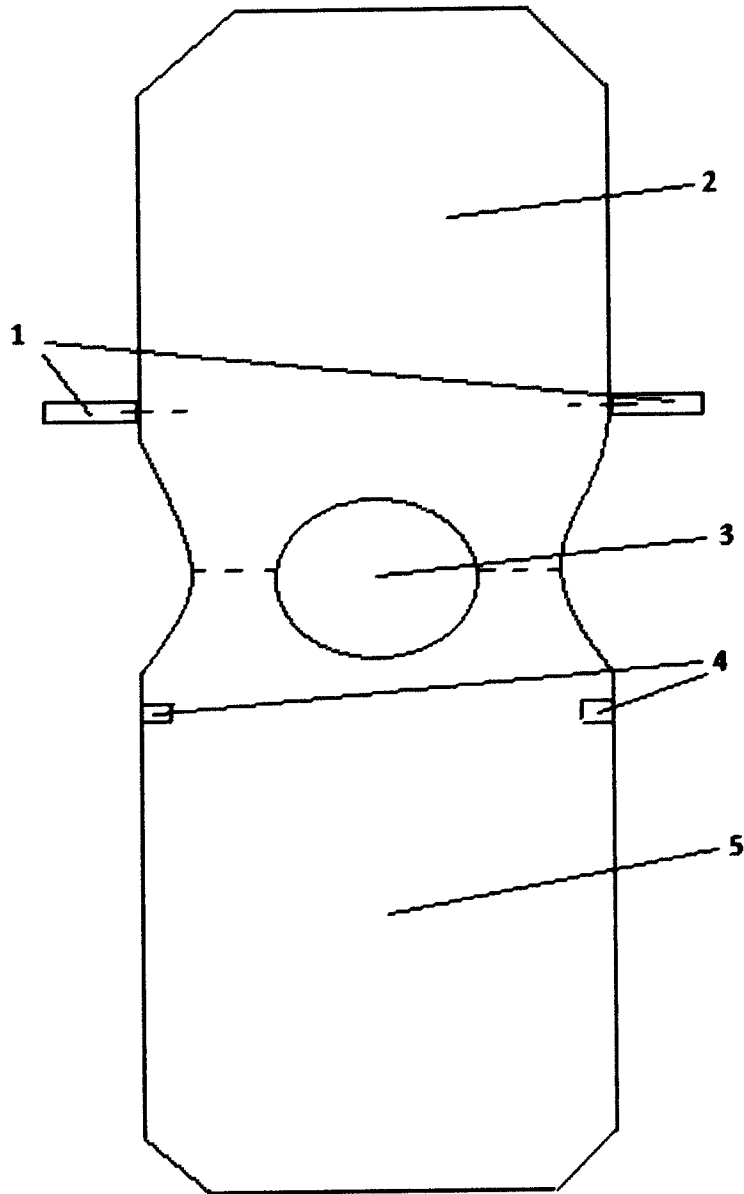

FIG.4