

(19)
(12)

(KR)
(Y1)

(51) 。 Int. Cl.7
G01F 1/58

(45)
(11)
(24)

2003 08 25
20-0324696
2003 08 16

(21) 20-2003-0018449
(22) 2003 06 12

(73) () 176-255

(72) 176-255

(74)

:

가 :

(54) 가

가

가

가
(Transmitter)

가
가

가 가

가

가 .

1

2 가

3 2 1-1'

4 가

5 가

* *

50. 가

60. 61.

62. 63.

64. 65.

66. 68.

69.

70. 71.

72.

80. 81.

102. 103.

104.

, , 가

.

,

.

(Transmitter)

.

.

1 .

1 (1) 가 (11) (12) (13)가 , (11) ()가 , (11) (30) (Flange,) (14) (10) , (10) 가 (11) (Earth) (12, 13) (10) (21) (14) (40) , (10) (10) (20) .

가 .

(10) PCB((20)) (1)

, (10) (20) PCB가 (20) (10) PCB() .

(10) (12, 13)

, (20)가 (10) (21)

(10) (11) 가 (12) (13)가 (11) (20) 가 (가 80%) PCB() (21) ()

, (11) 가 가 .

4) (10) (11) (14) (40) , (1 (41) (41) (42) (43)가 , (40))

, (42) (1) (30) 가 (40)

, (11) PVC() (40) PVC() 가

, (30) (10) (14) (10) (31) (31) (10) (14) 가 (14) (14) (31) (31)

가 , 가 가

가 , 가 20%, 80% (0) ,

1 가

PCB(가)가 가 가 (Transmitter)

가

가

가

가

가

가

가

가

가
(Transmitter)

2 4

가

(50)가

2

가

(50)

, 3 2 1-1'

2 3
(61)

(64), (61)

가
(62),

(63)

(50)

(60)

(65)가

가
(62),

(63)

(50)

(64) 가 (61)

(64)

(61)

가

(61) 가 가 20%, 80%

(64)

(71) (OFF)가
(61) 가

(64) 1
(72)

(70)
(0)

가
(62, 63)가

(64)
(66)
(70)

(61)

가
(70) PCB(73)
(71)

(74)
(ON)

(72)

(72)

(72)
(72)

(75)

(60) (65)
(61)

(0) 가

(61)

, (50) (60) (61) (0) .
 (65) .
 (62, 63) (64) 가 (61) ,
 (65) (61) .
 (61) (62, 63, 64) (67)가 .
 (67) , .
) (60) (61) (61) (62, 63, 64) (65) , (61)
 (67) (68)가 .
 (68) (60) (62, 63, 64), (65) (66)
 (80)가 .
 (60) (80) PCB(,)(73)가 (60) ,
 (70) (81) .
 (68) (90) (Flange,)(69) (60) (68)
 .
 (70) (60) .
 (70) (60) (62, 63, 64) (65) (66)
 PCB(73)
 4 가
 (60) (62, 63, 64) (70) (72)
 .
 4 (62, 63, 64) (66)
 (70) PCB(73) (AMP)(76) (77) (74) (72)
 , 가 (50) .
 (90) .
) 가 (50)
 .
 (60) (68) 가 (69) (91) (69) (91) 가 ,
 (68) (69) (91) (90) 가 .
 , (65)가 .
 B(73) (60) (80) 가 (66) (50) (90) (70) PC
 가 .
 (70) (61) 가 (71) (64) (OFF) , (72) (0)
 .
 가 (64) (61) 가
 (62, 63)가 (66) (70) PCB(73) (74)

(72) 가 , (70) (71) (ON) ,
 (72) .
 5 가 (50) 가
 .
 5 , (100) 가 (101)가 .
 (101) 가 (100) (102) , ((103)가 (104) .
 102) (104) (102) (105) . , (105)
 (100) (106) (102) (104) (105)
 (Hexagon Range) (102) .

가 , 가 가 가
 가 가 .
 가 가
 가 가 .
 가 가
 , , 가
 가가 .

(57)

1.

가 , 가 ,
 가 , ,
 ,
 가 가

2.

1 가 , 가 .

3.

1 , 가 (OFF) , (0)
 가 .

4.

1 가 , .

5.

1 ,

PCB가

가

가

6.

1 ,

가

가

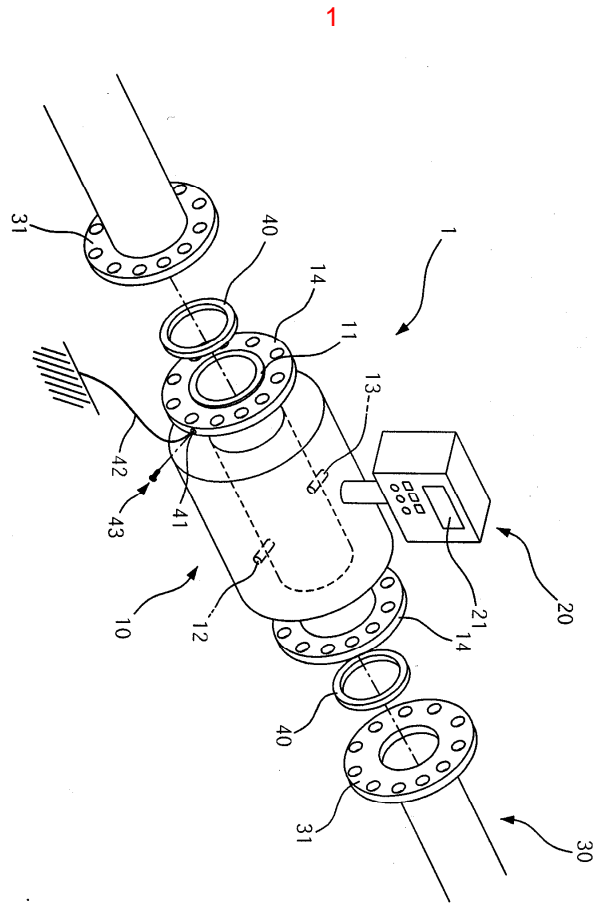

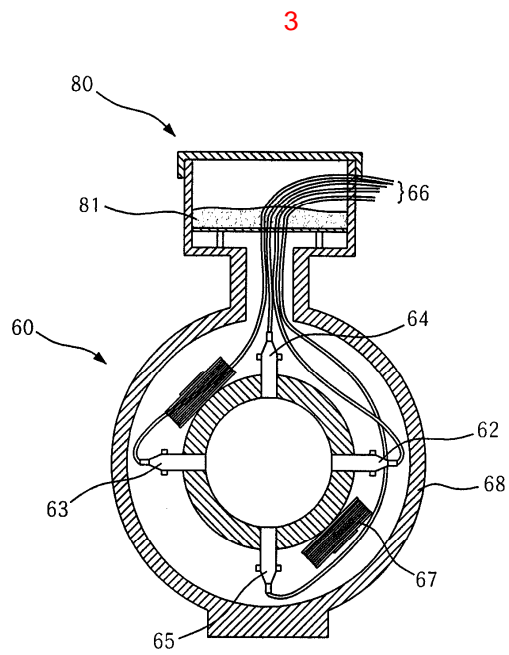
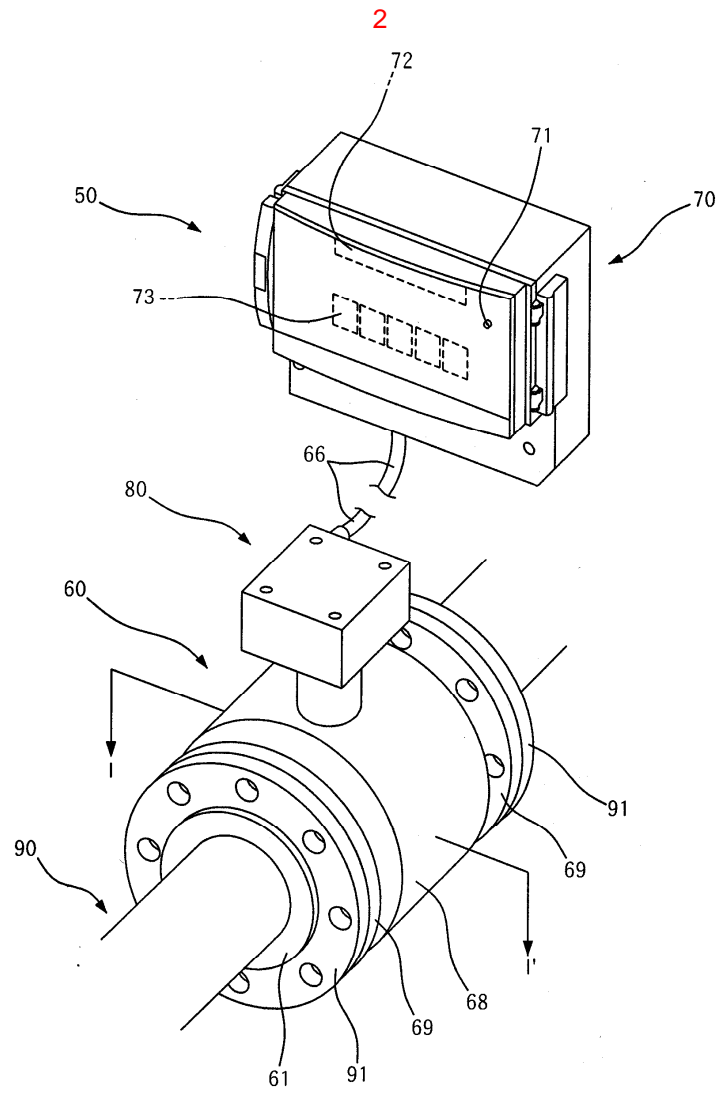

4

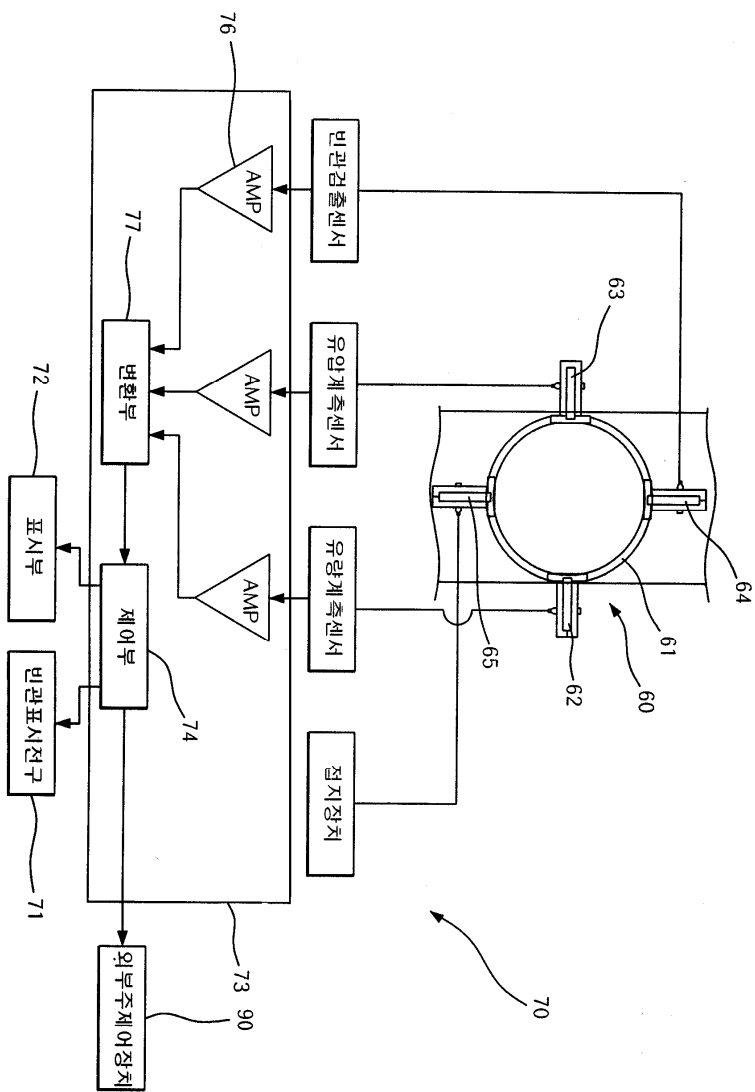

5

