



## (12) 发明专利申请

(10) 申请公布号 CN 105708157 A

(43) 申请公布日 2016.06.29

(21) 申请号 201410736954.9

(22) 申请日 2014.12.04

(71) 申请人 上海市格致中学

地址 200001 上海市黄浦区广东路 615 号

(72) 发明人 严波

(74) 专利代理机构 上海申新律师事务所 31272

代理人 夏海天

(51) Int. Cl.

A47B 41/00(2006.01)

权利要求书1页 说明书2页 附图1页

### (54) 发明名称

带枕头的课桌

### (57) 摘要

本发明公开了一种带枕头的课桌,包括课桌和枕头,所述枕头设置在所述课桌上,还包括支架,所述支架一端连接所述枕头,另一端通过一翻转装置固定在所述课桌桌面下端,所述翻转装置包括一铰链,所述铰链一端连接所述支架,另一端连接所述课桌桌面下端。本发明结构简单,枕头能够上下翻转地设置在课桌上,可以在中午休息的时候,让学生睡眠质量更好。

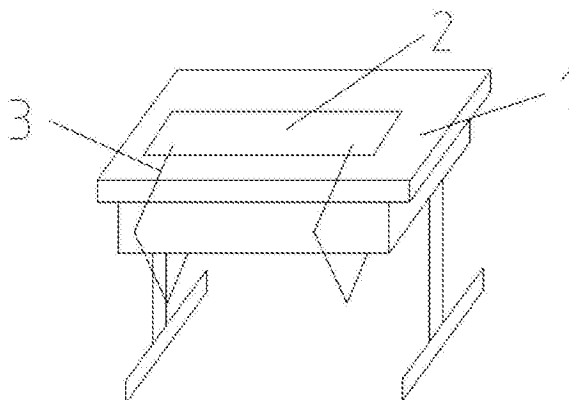

1. 一种带枕头的课桌,其特征在于:包括课桌和枕头,所述枕头设置在所述课桌上。
2. 根据权利要求1所述的带枕头的课桌,其特征在于:还包括支架,所述支架一端连接所述枕头,另一端通过一翻转装置固定在所述课桌桌面下端。
3. 根据权利要求2所述的带枕头的课桌,其特征在于:所述翻转装置包括一铰链,所述铰链一端连接所述支架,另一端连接所述课桌桌面下端。

## 带枕头的课桌

### 技术领域

[0001] 本发明涉及一种课桌,尤其涉及一种带枕头的课桌。

### 背景技术

[0002] 现在学生的学习生活基本是在课桌上完成,包括写字,看书等,然而现在的课桌设计都很简单,仅仅包括桌面和桌腿,这样的设计往往桌面非常的硬,学生在中午休息的时候,会感到非常不舒服,这样导致学生的睡眠质量就不好,直接影响下午的听课效率。

### 发明内容

[0003] 为了解决上述难题,本发明提供了一种带枕头的课桌,解决了现有课桌桌面很硬,影响学生中午睡眠质量的问题。

[0004] 为了达到上述目的,本发明采用如下技术方案:

[0005] 一种带枕头的课桌,包括课桌和枕头,所述枕头设置在所述课桌上。

[0006] 上述的带枕头的课桌,其中,还包括支架,所述支架一端连接所述枕头,另一端通过一翻转装置固定在所述课桌桌面下端。

[0007] 上述的带枕头的课桌,其中,所述翻转装置包括一铰链,所述铰链一端连接所述支架,另一端连接所述课桌桌面下端。

[0008] 采用以上技术方案,能够达到如下有益效果:

[0009] 1、课桌上带有枕头,能够让学生中午睡眠质量更好,提高下午的听课效果;

[0010] 2、枕头能够上下翻转,在学习的时候可以翻下去,不会影响正常学习。

### 附图说明

[0011] 图1是本发明带枕头的课桌结构示意图。

### 具体实施方式

[0012] 下面结合附图和具体实施例对本发明作进一步说明,但不作为本发明的限定。

[0013] 如图1所示,一种带枕头的课桌,包括课桌1和枕头2,所述枕头2设置在所述课桌1上。

[0014] 上述的带枕头的课桌,其中,还包括支架3,所述支架3一端连接所述枕头2,另一端通过一翻转装置固定在所述课桌1桌面下端。

[0015] 上述的带枕头的课桌,其中,所述翻转装置包括一铰链,所述铰链一端连接所述支架3,另一端连接所述课桌1桌面下端。

[0016] 本发明的课桌1上带有枕头2,在学生休息的时候,可以获得更好的睡眠质量,直接提高了下午听课效果;枕头2通过支架3及翻转装置固定在课桌1桌面下端,可以学习的时候,将枕头2翻转下去,不会影响学习,非常方面。

[0017] 以上所述仅为本发明较佳的实施例,并非因此限制本发明的实施方式及保护范

围,对于本领域技术人员而言,应当能够意识到凡运用本发明说明书及图示内容所作出的等同替换和显而易见的变化所得到的方案,均应当包含在本发明的保护范围内。

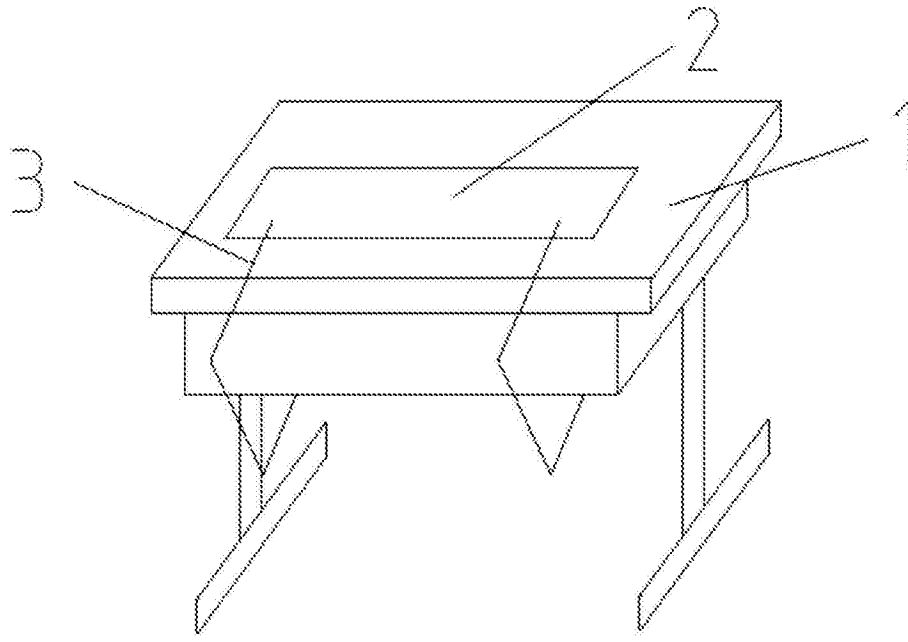

图 1