

19



OFICINA ESPAÑOLA DE  
PATENTES Y MARCAS

ESPAÑA



11 Número de publicación: **2 981 252**

51 Int. Cl.:

**E04B 1/00** (2006.01)

**E04F 10/00** (2006.01)

**E04D 13/064** (2006.01)

12

TRADUCCIÓN DE PATENTE EUROPEA

T3

86 Fecha de presentación y número de la solicitud internacional: **21.04.2021 PCT/IB2021/053273**

87 Fecha y número de publicación internacional: **28.10.2021 WO21214671**

96 Fecha de presentación y número de la solicitud europea: **21.04.2021 E 21727216 (0)**

97 Fecha y número de publicación de la concesión europea: **15.05.2024 EP 4139531**

54 Título: **Marquesina de terraza**

30 Prioridad:

**21.04.2020 BE 202005264**

45 Fecha de publicación y mención en BOPI de la traducción de la patente:

**08.10.2024**

73 Titular/es:

**RENSON OUTDOOR (100.0%)  
Polydore Rensonstraat 8  
9770 Kruisem, BE**

72 Inventor/es:

**DE FRENE, JOOST;  
LEMIEGRE, KRISTOF;  
DE MEULEMEESTER, LENNART;  
BRABANT, PIETER;  
COLPAERT, STIJN y  
DE RYCKE, THOMAS**

74 Agente/Representante:

**DURAN-CORRETJER, S.L.P**

ES 2 981 252 T3

Aviso: En el plazo de nueve meses a contar desde la fecha de publicación en el Boletín Europeo de Patentes, de la mención de concesión de la patente europea, cualquier persona podrá oponerse ante la Oficina Europea de Patentes a la patente concedida. La oposición deberá formularse por escrito y estar motivada; sólo se considerará como formulada una vez que se haya realizado el pago de la tasa de oposición (art. 99.1 del Convenio sobre Concesión de Patentes Europeas).

**DESCRIPCIÓN**

Marquesina de terraza

5 **Sector técnico**

La presente invención se refiere a una marquesina de terraza

10 **Técnica actual**

10 Dichas marquesinas de terraza se instalan generalmente para aislar o despejar una zona exterior. Por ejemplo, dichos dispositivos de protección son colocados a menudo cerca de casas, restaurantes, tiendas, etc. para proteger una terraza exterior o similar de la luz solar, de las precipitaciones y/o del viento, o a la inversa, para permitir temporalmente la luz solar. Estas marquesinas de terraza pueden ser implementadas, por ejemplo, en forma de toldos, pérgolas, verandas, aparcamientos para automóviles, un pabellón, etc.

20 Dicha marquesina de terraza, habitualmente comprende un armazón de techo que está soportado, como mínimo parcialmente, por medio de columnas. Excepcionalmente, el armazón del techo puede estar soportado también por otra construcción techada. El armazón del techo está construido, en general, con varias vigas que componen uno o varios armazones a los que puede estar sujeto el relleno del techo. Las propias vigas, están a menudo compuestas por una pluralidad de perfiles individuales. Dicho armazón de techo está habitualmente soportado por cuatro (o más) columnas entre las cuales puede estar dispuesto un relleno de pared. De manera similar, se pueden utilizar menos columnas en el caso de que el armazón del techo esté soportado por otras estructuras tales como una pared de una estructura ya existente.

25 El relleno del techo puede ser fijo o móvil, por ejemplo, un techo retráctil. El relleno del techo puede estar compuesto, por ejemplo, por una tela o pantalla enrollable, listones que giran sobre su eje, o segmentos que puedan deslizarse uno sobre otro. Los segmentos pueden ser paneles que están fabricados parcialmente de cristal (laminado) o de plástico, tal como PC o PMMA. Dependiendo de la elección del material, la transmisión de la luz y la robustez del techo pueden ser ajustadas para la aplicación deseada. El relleno de la pared también puede ser fijo o móvil. Ejemplos de ello son una tela o una pantalla enrollables, o móviles, es decir, paneles deslizantes o plegables.

30 Además, se han desarrollado diversos tipos de columnas que incluyen también otras funciones además de la función general de soporte. Por ejemplo, las columnas pueden estar adaptadas también para proporcionar cables de alimentación a equipos eléctricos y/o incluir tubos de desagüe para descargar las precipitaciones, y/o comprender perfiles de guía para una pantalla. Preferentemente la columna debe ser capaz de abarcar todas las funciones mencionadas anteriormente y tener un acabado exterior tan estético como sea posible.

40 La Patente BE 2014/0015 da a conocer una marquesina de terraza construida con vigas y columnas. En concreto, la marquesina de terraza comprende un pilar de soporte, dotado de una cavidad para descargar la precipitación que caiga en la marquesina de la terraza, hacia la superficie del suelo y, como mínimo, dos vigas, dotada cada una de ellas de un canalón interno para descargar la precipitación incidente en la marquesina de la terraza, hacia una cara extrema de la viga. Se utilizan cabezales para conectar las vigas al pilar de soporte. En concreto, está dispuesto un cabezal por cada viga, el cual forma la conexión entre cada viga y el pilar de soporte. Concretamente, el cabezal formado de manera integral comprende una parte superior que está fijada por medio de tornillos a una cara extrema de la viga, en concreto enroscando los tornillos en el interior de los canales para tornillos en las vigas, dispuestos para este propósito. Una clavija que se extiende hacia abajo desde la parte superior está dispuesta en la cavidad del pilar de soporte.

50 No obstante, se ha hallado que la marquesina de terraza dada a conocer en la Patente BE 2014/0015 en determinadas condiciones meteorológicas, por ejemplo, con un viento y/o unas precipitaciones excesivas, se puede hundir bajo cargas elevadas.

55 La Patente EP N 3 587 697 A1 da a conocer una marquesina de terraza construida a partir de columnas y vigas. En concreto, la marquesina de terraza comprende un pilar de soporte, dotado de una cavidad para la descarga de las precipitaciones que incidan en la marquesina de terraza, hacia la superficie del suelo y, como mínimo, dos vigas, cada una de las cuales está dotada de un canalón interno para descargar las precipitaciones que incidan en la marquesina de la terraza en una cara extrema de la viga. Se utilizan cabezales para conectar las vigas al pilar de soporte. En concreto, está dispuesto un cabezal por cada viga que forma la cara extrema de la viga delantera. Además, está dispuesta una pieza de esquina en forma de L, que sirve de conexión de esquina entre una columna y las vigas, estando la pieza de esquina unida de manera fija a los cabezales y a la superficie superior del pilar de soporte.

65 Un inconveniente de la pieza de esquina en forma de L conocida es el complejo diseño que se requiere para la funcionalidad necesaria. En primer lugar, es necesario realizar varias aberturas en la pieza de esquina (por

una parte, para el desagüe del agua y, por otra parte, para los cables). Además, se precisa también una pared vertical en la superficie inferior para el desagüe del agua. Otro inconveniente de la pieza de esquina en forma de L conocida es que solamente es adecuada para conectar dos vigas que formen esquina con un pilar de soporte. No obstante, son también posibles puntos de conexión en una marquesina de terraza en la que se encuentran más de dos vigas (por ejemplo, una conexión en T con tres vigas o una conexión transversal con cuatro vigas) o cuando dos vigas se encuentran una con la otra. La pieza de esquina en forma de L conocida no es adecuada para conectar un nodo de este tipo.

### Descripción de la invención

Un objetivo de la presente invención es dar a conocer una marquesina de terraza con un elemento de conexión de esquina más sencillo.

Este objetivo se consigue por que el elemento de conexión de esquina está dispuesto con una, o preferentemente, varias patas de soporte que se extienden hacia el pilar de soporte.

Las patas de soporte son un modo sencillo de salvar la diferencia de altura entre la conexión del elemento de conexión de esquina con las vigas y la conexión del elemento de conexión de esquina con la columna de soporte, dejando pasos abiertos para el desagüe del agua. Esta diferencia de alturas está presente habitualmente, de tal manera que el canalón de la viga, en concreto el canalón interno de la viga, puede estar comunicado con la columna de soporte. Debido a las patas de soporte, el elemento de conexión de esquina está formado, por consiguiente, de manera más simple que la pieza de esquina en forma de L conocida, puesto que no es preciso realizar aberturas independientes.

En una realización de la presente invención, el canalón es un canalón interno y el elemento de conexión de esquina está dispuesto como mínimo con un paso, preferentemente como mínimo con dos pasos, en el que cada paso conecta el canalón de una viga con la cavidad del pilar de soporte y en el que, preferentemente, cada paso está dispuesto entre dos patas de soporte. Esto permite evacuar la precipitación incidente en la marquesina de terraza hacia la superficie del suelo por medio de las vigas y el pilar de soporte, sin necesidad de tubos de desagüe visibles exteriormente. Los pasos están formados, preferentemente, entre los pilares de soporte, de tal manera que durante la fabricación del elemento de conexión de esquina no se precisan operaciones adicionales para realizar los pasos.

En una realización de la presente invención, como mínimo una pata y, preferentemente, cada una de las patas de soporte, están unidas al pilar de soporte, en concreto, a la superficie superior del pilar de soporte. Preferentemente, esta unión está formada mediante medios de conexión tales como pernos que se extienden a través de la totalidad de la pata de soporte. Alternativamente, es posible también unir como mínimo una y, preferentemente, cada pata de soporte, a una superficie lateral del pilar de soporte. La utilización de las patas de soporte para la sujeción al pilar de soporte es ventajosa, puesto que las patas de soporte entonces realizan una doble función, concretamente la sujeción y salvar la diferencia de alturas, como ya se ha descrito anteriormente. La sujeción de las patas de soporte a la superficie superior del pilar de soporte proporciona una mejor transferencia de fuerzas entre las patas de soporte y el pilar de soporte, si se compara con las patas de soporte sujetas a una pared lateral del pilar de soporte. Además, los medios de conexión que se extienden a través de las patas de soporte permiten un montaje más fácil, ya que pueden ser montados desde la parte superior del elemento de conexión de esquina. De este modo, se evita también que se deben colocar elementos adicionales entre las patas de soporte y el pilar de soporte. En otras palabras, existe una conexión directa entre ellos.

En una realización de la presente invención el elemento de conexión de esquina incluye una parte superior a la cual están sujetos de manera fija los cabezales, extendiéndose cada pata de soporte desde la parte superior hasta el pilar de soporte. La parte superior proporciona una interconexión sólida entre las vigas, con lo que las cargas de apoyo son ejercidas sobre el pilar de soporte por medio de las patas de soporte.

En una realización ventajosa de la presente invención, la parte superior del elemento de conexión de esquina tiene una forma sustancialmente de viga y tiene cuatro paredes laterales en las que, desde los puntos de esquina entre las paredes laterales, en cada caso una pata de soporte se extiende desde la parte en forma de viga hacia el pilar de soporte. De manera alternativa o adicional, la parte superior del elemento de conexión de esquina está dispuesta, como mínimo, con dos paredes laterales, estando cada cabezal sujeto a una pared lateral del elemento de conexión de esquina. Habitualmente, cada elemento de conexión de esquina tendrá un número de lados como mínimo igual al número de vigas a unir, de tal manera que las diferentes conexiones con las vigas no se influyen entre sí. Además, el montaje de pared a pared entre los cabezales y el elemento de conexión de esquina es ventajoso, debido a que tiene como resultado una superficie de contacto máxima para transmitir las fuerzas de compresión, por ejemplo, las debidas a las cargas de viento lateral. La parte superior en forma de viga es ventajosa, debido a que el mismo elemento de conexión de esquina puede ser utilizado entonces para una conexión de esquina tanto entre dos, como entre tres o cuatro vigas.

5 En una realización más ventajosa de la presente invención, cada cabezal está dotado, como mínimo, de una abertura para pernos, y el elemento de conexión de esquina está dotado de la correspondiente abertura para pernos en cada lado de la pared, estando configuradas dichas aberturas para pernos para la sujeción de un cabezal en el elemento de conexión de esquina.

10 En una realización más ventajosa de la presente invención, cada cabezal está dotado, como mínimo de un gancho configurado para engancharse al extremo superior de cada pared lateral del elemento de conexión de esquina para sujetar el cabezal a la primera pieza.

Estas realizaciones más ventajosas hacen posible sujetar los cabezales al elemento de conexión de esquina de diferentes maneras o de diversos modos al mismo tiempo. Los ganchos son fáciles de utilizar y pueden ser utilizados, por ejemplo, durante la instalación, sin tener que soportarlos, sujetándolos con los pernos.

15 En una realización de la presente invención cada cabezal está dotado de un conducto que está conectado a dicho canalón. El conducto puede servir para salvar la distancia entre la viga y la cavidad en la columna.

20 En una realización de la presente invención la marquesina de terraza comprende, además, un desagüe, en el que el lado superior del desagüe está dispuesto como mínimo con una cavidad de inserción que está posicionada en dicho paso. Preferentemente, dicho conducto está recibido, como mínimo parcialmente, en dicha cavidad de inserción. Si es necesario, la cavidad de inserción puede asimismo salvar una parte o la totalidad de la distancia entre la viga y la cavidad en la columna. No obstante, preferentemente, las cavidades de inserción están previstas para recibir, como mínimo parcialmente, el conducto correspondiente. Esto, en general, evita fugas en el desagüe que se extiende a través de diferentes elementos.

25 En una realización ventajosa de la presente invención, la marquesina de terraza comprende, además, un desagüe, en el que dicho desagüe comprende un tubo descendente posicionado en el interior de la cavidad del pilar de soporte. De este modo, el riesgo de fugas se reduce aún más en comparación con la situación en la que el desagüe sale hacia la propia cavidad.

30 En una realización de la presente invención, el elemento de conexión de esquina está formado de manera integral. Un elemento de conexión de esquina formado de manera integral es preferente, debido a la mayor rigidez y a la limitación del trabajo de montaje respecto a un elemento de conexión de esquina compuesto por múltiples componentes.

35 En una realización de la presente invención, cada pata de soporte está formada por un elemento de barra, preferentemente un elemento de barra hueco. Un elemento de barra hueco es ventajoso, puesto que permite la unión al pilar de soporte mediante medios de sujeción que se extienden a través de las patas de soporte.

#### 40 **Breve descripción de los dibujos**

La invención será descrita a continuación con más detalle haciendo referencia a la siguiente descripción y a los dibujos adjuntos.

45 La figura 1 muestra una vista esquemática de una marquesina de terraza según la invención.

La figura 2 muestra una realización de la marquesina de terraza con un relleno de pared.

La figura 3 muestra una sección transversal a través de la viga de pivotamiento externa de la marquesina de terraza de la figura 2.

La figura 4 muestra una sección transversal a través de la columna de la marquesina de terraza de la figura 2.

50 La figura 5 muestra una vista, en perspectiva, de la viga de pivotamiento de la figura 3, con un cabezal montado en la misma.

Las figuras 6A y 6B muestran una vista, en perspectiva, del cabezal de la figura 5.

La figura 7 muestra una vista, en perspectiva, de la columna de la marquesina de terraza de la figura 2.

55 La figura 8 muestra una vista, en perspectiva, de la conexión de esquina de dos vigas con una columna de soporte.

Las figuras 9A y 9B muestran más detalles de una pieza tensora para la conexión entre una viga y la columna, en la marquesina de terraza de la figura 2.

La figura 10 muestra la misma vista, en perspectiva, que la de la figura 8, con las vigas suprimidas y un desagüe para el agua añadido.

60 La figura 11 muestra una vista, en perspectiva, del desagüe para el agua de la figura 10.

#### **Realizaciones de la invención**

65 A continuación, se describirá la presente invención utilizando realizaciones concretas y con referencia a determinados dibujos, pero la invención no está limitada a las mismas y solamente está definida por medio de las reivindicaciones. Los dibujos mostrados en esta memoria son solamente representaciones esquemáticas

y no son limitativos. En los dibujos, las dimensiones de ciertos componentes se pueden mostrar ampliadas lo cual, por consiguiente, significa que los componentes en cuestión no están mostrados a escala, y esto solamente con fines ilustrativos. Las dimensiones y los tamaños relativos no corresponden necesariamente a las realizaciones prácticas reales de la invención.

5

Adicionalmente, los términos tales como “primero”, “segundo”, “tercero” y similares son utilizados en la descripción y en las reivindicaciones para distinguir entre elementos similares, y no indican necesariamente un orden secuencial o cronológico. Los términos en cuestión son intercambiables en las circunstancias apropiadas, y las realizaciones de la invención pueden funcionar en otras secuencias distintas de las descritas o mostradas en esta memoria.

10

El término “comprendiendo” y los términos derivados, tal como son utilizados en las reivindicaciones, no deben ser considerados como que están limitados a los medios indicados a continuación; el término no excluye otros elementos o etapas. El término debe ser interpretado como una especificación de las propiedades mencionadas, números enteros, etapas o componentes referenciados, sin excluir la presencia o la adición de una o varias propiedades adicionales, números enteros, etapas, componentes o grupos del mismo. El alcance de una expresión tal como “un dispositivo que comprende los medios A y B” no está por consiguiente limitado solamente a dispositivos que se compongan exclusivamente de los componentes A y B. Por otra parte, lo que se pretende es que, para los fines de la presente invención, los únicos componentes relevantes sean A y B.

15

20

Con referencia a la figura 3, cada referencia a una orientación de las vigas debe ser interpretada con referencia a la posición cuando está montada en la marquesina de terraza. De este modo, existen cuatro orientaciones, a saber, encima, debajo, lado exterior y lado interior. En esta memoria, “encima” se refiere a la parte de la viga que está o estará orientada hacia la superficie superior (el cielo, por ejemplo el cielo abierto), “debajo” se refiere a la parte que está o estará orientada hacia el plano del terreno (el suelo, por ejemplo el suelo de la terraza), “lado exterior” a la parte de la viga que está o estará orientada alejada del techo, es decir alejada del relleno del techo (es decir, el lado izquierdo en la figura 3) y “lado interior” a la parte de la viga que está o estará orientada hacia el lado interior del techo, es decir hacia el relleno del techo (es decir, el lado derecho en la figura 3).

25

30

El término “sustancialmente” incluye variaciones de  $\pm 10\%$  o menos, preferentemente  $\pm 5\%$  o menos, más preferentemente  $\pm 1\%$  o menos, y más preferentemente  $\pm 0,1\%$  o menos de la situación especificada, en la medida en que las variaciones sean aplicables a la función en la invención dada a conocer. Se debe entender que el término “sustancialmente A” se considera que también incluye “A”.

35

La figura 1 muestra una marquesina 1 de terraza para una superficie del suelo, por ejemplo, una terraza o un jardín. La marquesina de terraza comprende una pluralidad de columnas 2 que soportan diferentes vigas 3, 4, 5. Las columnas y las vigas juntas forman armazones a los cuales pueden estar sujetos rellenos 6 de pared y/o coberturas de techo 7, tal como se describe más adelante. La marquesina 1 de terraza comprende tres tipos de vigas 3, 4, 5, a saber:

40

- una viga 3 que, en el exterior de la marquesina de terraza sirve de viga 3 exterior de pivotamiento;
- una viga 4 que, centrada en la marquesina de terraza, sirve de viga 4 central de pivotamiento; y
- una viga 5 que sirve como de viga 5 tensora.

45

Asimismo, se comprenderá que las vigas 3, 4, 5 pueden estar sujetas a otras estructuras, por ejemplo, una pared o una fachada, en vez de apoyarse solamente sobre las columnas 2, tal como se muestra en la figura 1. De este modo, la marquesina 1 de terraza puede ser utilizada en general para proteger un espacio abierto, así como un espacio interior.

50

La figura 2 muestra una marquesina 1 de terraza con un relleno 6 de pared. La marquesina 1 de terraza tiene cuatro columnas 2 de soporte que soportan un armazón, también denominado armazón de techo. La estructura está formada por dos vigas 3 de pivotamiento externas y dos vigas 5 tensoras, estando dispuesta entre ellas una cobertura 7 de techo.

55

En las realizaciones mostradas, la cobertura 7 de techo está formada mediante listones que están sujetos de manera giratoria por sus caras extremas a las vigas 3 de pivotamiento. Los listones pueden girar entre una posición abierta y una posición cerrada. En la posición abierta, existe un espacio intermedio entre los listones a través de los cuales, por ejemplo, se puede introducir aire en el espacio situado debajo o puede salir de este espacio situado debajo. En la posición cerrada, los listones forman un techo cerrado con el que se puede proteger el espacio situado debajo, por ejemplo, del viento y/o de las precipitaciones, tales como lluvia, granizo o nieve. Para el desagüe de las precipitaciones los listones están habitualmente dispuestos en pendiente hacia una o ambas vigas 3 de pivotamiento.

60

65

Los listones están fabricados habitualmente de un material rígido. Este material puede ser, por ejemplo,

aluminio. El aluminio tiene muchas ventajas como material, puesto que es al mismo tiempo robusto y ligero. Puede resistir situaciones meteorológicas adversas y requiere poco mantenimiento. No obstante, otros materiales son también adecuados y sus ventajas o inconvenientes se supone que son conocidos para los expertos. El listón puede ser fabricado utilizando diversas técnicas dependiendo del material, incluyendo extrusión, corte, fraguado, fundición, soldadura, etc. La técnica de fabricación adecuada se supone que es conocida para el experto. Preferentemente, los listones son fabricados por medio de un proceso de extrusión. Opcionalmente, elementos de relleno de, por ejemplo, policarbonato, vidrio, madera, etc. pueden ser utilizados para llenar los listones huecos, como mínimo parcialmente, por ejemplo, para obtener un aspecto diferente del listón.

Adicionalmente, en una realización, en su posición abierta, los listones pueden ser dispuestos opcionalmente de manera deslizable en la marquesina 1 de terraza, con el fin de aumentar más las opciones de control en lo que se refiere a incidencia de la luz, calor radiante y ventilación.

Más en general, la cubierta 7 del techo es estacionaria o móvil. Una cubierta de techo móvil comprende en general, por ejemplo, listones inclinables o deslizantes (tal como se ha descrito anteriormente) y/o pantallas enrollables/desenrollables y/o paneles deslizantes. Los elementos individuales de la cubierta 7 de techo móvil en la posición cerrada forman un techo sustancialmente estanco, con lo que el espacio situado por debajo puede ser protegido, por ejemplo, del viento y de las precipitaciones tales como lluvia, granizo o nieve. Esta cubierta 7 de techo es habitualmente desaguada hacia las vigas 3, 4 de pivotamiento y, desde allí, directamente o a través de las vigas 5 tensoras hacia las columnas 2. Mediante el deslizamiento y/o la rotación de los listones y/o de los paneles y/o mediante enrollado como una pantalla, la cubierta 7 del techo puede ser abierta y/o cerrada, como mínimo parcialmente, con el objeto de poder determinar la incidencia de la luz, del calor radiante, de la ventilación, las precipitaciones, etc. en el espacio por debajo de la cubierta 7 del techo, según se desee.

Los rellenos 6 de pared están habitualmente previstos para proteger las aberturas de debajo de la marquesina 1 de la terraza entre las columnas 2. Los rellenos 6 de pared pueden ser fijos o móviles. Las paredes laterales móviles comprenden, por ejemplo, pantallas enrollables/desenrollables y/o elementos de pared que están dispuestos de manera deslizante unos con respecto a otros, etc. Las paredes laterales fijas pueden estar fabricadas de diversos materiales, tales como plástico, cristal, metal, tela, madera, etc. También son posibles combinaciones de diferentes rellenos 6 de pared.

La figura 2 muestra un relleno de pared en forma de una pantalla enrollable/desenrollable 6. La pantalla 6 se extiende entre dos columnas adyacentes 2 y puede ser desenrollada desde la viga 3 de pivotamiento externa. La pantalla 6 sirve principalmente como pantalla para el viento y/o el sol.

En general, las vigas 3, 4, 5 están fabricadas de uno o varios perfiles tal como se describe más adelante. Los perfiles están habitualmente fabricados de un material rígido. Este material puede ser, por ejemplo, aluminio. El aluminio tiene muchas ventajas como material para perfiles, ya que es al mismo tiempo robusto y ligero, puede resistir situaciones meteorológicas adversas y requiere poco mantenimiento. No obstante, otros materiales son también adecuados y sus ventajas o inconvenientes se supone que son conocidos para los expertos. Un perfil puede ser fabricado utilizando diversas técnicas dependiendo del material, incluyendo extrusión, corte, fraguado, fundición, soldadura, etc., siendo la extrusión la técnica preferida. La técnica de fabricación apropiada se supone que es conocida para el experto.

En general, las vigas 3, 4, 5 de la marquesina 1 de terraza son huecas, tal como se muestra en la figura 3. Las vigas 3, 4, 5 están compuestas de una pluralidad de perfiles. En lo que sigue, se explican brevemente los diferentes perfiles de las vigas y su interconexión. No es preciso decir que se pueden idear diversas variantes tanto en la composición de las vigas como en la interconexión de los perfiles, así como que el diseño específico de los perfiles puede diferir. Adicionalmente, también es posible que la funcionalidad de diferentes perfiles sea combinada en un mismo perfil fabricado de manera integral; por ejemplo, es posible formar un perfil de base 12 junto con el perfil exterior 13 del canalón como un perfil de núcleo formado integralmente.

Para formar las vigas 3, 4, 5, los perfiles son conectados entre sí de una manera específica. En general, se utilizan conexiones con clavijas y/o conexiones con ganchos. En una conexión con clavijas, un elemento elástico (no mostrado) está presente habitualmente en un elemento hembra, por ejemplo, un elemento de ranura, en el que se acopla un elemento macho, por ejemplo, una clavija. Por lo tanto, una conexión con clavija incluye en general un elemento elástico de enclavamiento macho y hembra, pero a este fin puede estar dispuesto un elemento elástico adicional, aunque este no es necesariamente el caso. La elasticidad puede ser también proporcionada a partir del diseño de los elementos macho y hembra. Las conexiones mediante gancho habitualmente implican dos elementos con un diseño tal que se enganchan uno con el otro. No existe elemento elástico y la conexión se separa desplazando los elementos alejándolos uno de otro en la dirección correcta.

Además, en general, para cada interconexión de dos perfiles se utilizan dos conectores independientes. Esto

mejora la rigidez de la conexión, pero principalmente contribuye al posicionado mutuo de los perfiles. El hecho es que si solamente se utiliza una conexión para dos perfiles, existe más holgura en el posicionado mutuo, lo que puede dar origen a un posicionado divergente, en concreto debido a la fuerza del viento y/o a las precipitaciones.

5

La figura 3 muestra una sección transversal a través de la viga 3 de pivotamiento externa de la marquesina de terraza de la figura 2. La viga 3 de pivotamiento externa está prevista para ser colocada en el exterior de la marquesina 1 de la terraza y debe proporcionar desagüe para el agua de las precipitaciones que inciden en la marquesina de la terraza. En concreto, esta precipitación, por ejemplo, puede ser recogida por medio de un

10 techo 7 de listones que desagua la precipitación a esta viga 3 de pivotamiento. El relleno de techo 7 evacúa la precipitación a la viga 3 de pivotamiento en donde es recogida por el canalón externo 28. Entre el canalón externo 28 y la cavidad 27, está dispuesta la pared intermedia 211, que está dotada de una o varias aberturas, por ejemplo, una serie de perforaciones, de tal manera que la precipitación desde el canalón externo 28 es desviada hacia la cavidad 27. Esto es debido a que el fondo del canalón externo 28 está preferentemente en pendiente hacia la cavidad 27. La cavidad 27 sirve de canalón interno para el paso de la precipitación desde una o varias vigas 3 de pivotamiento contiguas a una columna 2 que, junto con esta precipitación, puede abandonar la marquesina 1 de la terraza, tal como se describe más adelante.

10

15

La viga 3 de pivotamiento está compuesta por un cierto número de perfiles, a saber, un perfil de base 12, un perfil de doble canalón 13, una cubierta frontal 14, un perfil de cobertura 15, un perfil de conexión 16 y un perfil extremo 19. La cavidad 25 para la pantalla está formada por el perfil de base 12, el perfil de doble canalón 13 y la cubierta frontal 14. La cavidad 25 de la pantalla está prevista para contener una pantalla 6 que puede ser enrollada y desenrollada, la cual sirve de pared lateral de la marquesina 1 de la terraza, tal como se muestra en la figura 2. El perfil de cobertura 15 sirve para cerrar una zona técnica 26 en la viga 3 de pivotamiento externa. Este espacio técnico 26 puede servir para alojar medios de accionamiento para inclinar los listones de la cubierta 7 del techo y/o para el cableado, por ejemplo, para la iluminación, etc. La cubierta frontal 14 y el perfil de cobertura 15 son ambos desmontables. Como resultado, la cavidad 25 de la pantalla y el espacio técnico 26 son accesibles, de tal manera que se pueden realizar dichas modificaciones, ajustes y/o reparaciones si fuera necesario.

20

25

30

La cubierta frontal 14 habitualmente forma el lado exterior de la viga 3 de pivotamiento externa y está unida al perfil de base 12 a través de un perfil de conexión 16. En las realizaciones mostradas, la cubierta frontal 14 está dotada, además, de un nervio de refuerzo 41 y de una ranura 42. El nervio de refuerzo 41 contribuye a la rigidez de la cubierta frontal 14 y es útil para conseguir la resistencia requerida con cargas elevadas, especialmente cuando se salvan longitudes relativamente largas. La ranura 42 está dispuesta para disponer en la misma un soporte (no mostrado) que sirve de apoyo para la pantalla 6 cuando está siendo enrollada. Alternativamente, la ranura 42 u otra pared puede servir como de dicho apoyo para enrollar la pantalla.

35

La viga 3 de pivotamiento comprende también un espacio 32 entre la sección de cobertura 15 y una parte de la sección de base 12. La sección de doble canalón 13 está también dotada de los espacios 29, 30 que están cerrados con la ayuda del perfil extremo 19, en general, en forma de U.

40

Además, la viga 3 de pivotamiento externa está también dotada de canales 115, 116, 117, 208, 219, 220 para tornillos, para atornillar un cabezal en un extremo de esta viga 3 con la ayuda de tornillos o pernos, con el objeto de conectar la viga con una columna de la marquesina 1 de la terraza. El canal 115 para tornillos está dispuesto en el lado inferior del perfil de base 12; el canal 116 para tornillos está dispuesto centrado en el perfil de base 12 en la cavidad 25 de la pantalla; el canal 117 para tornillos está dispuesto en la parte superior del perfil de base 12 en el espacio técnico 26; el canal 208 para tornillos está dispuesto en la esquina superior exterior del canalón interno 27; y los canales 219, 220 para tornillos están dispuestos por debajo del canalón interno 27 en cualquier lado del mismo. Por supuesto, son también posibles más o menos canales para los tornillos y/o la colocación de los mismos puede ser diferente.

45

50

La marquesina 1 de terraza de la figura 2 comprende asimismo dos vigas 5 tensoras. No se muestra la sección transversal de las mismas, puesto que es muy similar a la de la viga 3 de pivotamiento, siendo la diferencia principal la ausencia de un canalón externo 28. En la viga 5 tensora están también dispuestos canales para tornillos, para atornillar un cabezal en un extremo de esta viga 5 con la ayuda de tornillos o pernos para conectar la viga a una columna de la marquesina 1 de la terraza. Preferentemente, los canales de los tornillos de la viga tensora tienen el mismo posicionamiento que en la viga 3 de pivotamiento.

55

En la figura 4 se muestra una sección transversal de la columna 2 de la marquesina 1 de la terraza. La columna 2 comprende una parte de núcleo, formada integralmente (indicada en general con el número de referencia 70). En concreto, la parte 70 de núcleo está formada mediante un perfil del mismo tipo o de un tipo similar a los perfiles de las vigas 3, 4, 5. El perfil 70 está fabricado habitualmente de un material rígido. Este material puede ser aluminio, por ejemplo. El aluminio tiene muchas ventajas como material para perfiles, especialmente debido a que al mismo tiempo es robusto y ligero. No obstante, otros materiales tales como acero, acero inoxidable, madera, plástico, etc. también son adecuados y sus ventajas o inconvenientes se

60

65

supone que son conocidos para los expertos. El perfil puede ser fabricado utilizando diversas técnicas dependiendo del material, incluyendo extrusión, corte, fraguado, fundición, soldadura, etc., siendo la extrusión la técnica preferida. La técnica de fabricación apropiada se supone que es conocida para el experto.

5 El perfil 70 sirve como pilar de soporte para la marquesina 1 de la terraza. En concreto, casi la totalidad del peso de las vigas 3, 4, 5 y el de los elementos conectados a las mismas, tales como las paredes laterales 6 o la cubierta 7 del techo es soportado por el pilar 70 de soporte.

10 En las realizaciones mostradas, el perfil 70 del núcleo tiene una forma sustancialmente cuadrada. Por ello, cada perfil 70 del núcleo tiene cuatro paredes laterales 71, teniendo cada una de ellas un exterior 72 y un interior 73. Cada exterior 72 está dotado de dos medios de montaje 77, en concreto ranuras de montaje, preferentemente medios de conexión hembra de clavija. Estas ranuras 77 sirven para la sujeción de perfiles de acabado 78 por medio de los correspondientes medios de conexión 79, preferentemente una clavija. Se debe comprender que la conexión 79 mediante clavija es solamente un ejemplo de un modo de sujeción de los perfiles de acabado 78 al perfil 70 de núcleo, y que otros modos son conocidos para los expertos. 15 También se debe comprender que no es necesario que las ranuras 77 sean continuas, aunque esto es preferible, puesto que la parte 70 del núcleo está fabricada preferentemente mediante un proceso de extrusión. Las ranuras 77 están posicionadas simétricamente con respecto al centro de una pared lateral 71, de tal manera que los puntos de sujeción de un perfil de acabado 78 a la pared lateral 71 son también 20 simétricos, lo que es ventajoso.

Aunque la utilización de dos medios de montaje 77 para cada pared lateral 71 es preferente, en vista del hecho de que la utilización de dos sujeciones separadas entre dos perfiles permite menos holgura en el posicionamiento mutuo, cuya holgura puede dar origen a un posicionamiento divergente, en particular por la 25 fuerza del viento y/o las cargas de las precipitaciones, una conexión solamente con un medio de montaje por cada pared lateral es también posible. Por otra parte, más de dos medios de montaje pueden estar dispuestos también por cada pared lateral.

30 Se debe comprender que el perfil 70 del núcleo, tal como ha sido descrito anteriormente, no está limitado a una forma sustancialmente cuadrada. Asimismo, las cuatro paredes laterales 71 pueden estar dispuestas en una forma geométrica diferente, por ejemplo, un rectángulo o un paralelogramo. Además, es también posible disponer más o menos paredes laterales 71 por cada perfil 70 del núcleo, en particular son también posibles perfiles 70 de núcleo triangulares, hexagonales u octagonales. Además, el perfil 70 del núcleo puede ser 35 también elíptico, en concreto circular, en cuyo caso el número deseado de ranuras de aplicación está entonces dispuesto en una pared lateral continua que comprende el perfil 70 del núcleo.

40 La columna 2 está dotada, además, de cuatro perfiles de acabado 78, a saber, uno en cada pared lateral 71. Cada perfil de acabado 78 está dotado de una pared exterior 81 plana, el exterior 83 de la cual determina el aspecto visual de la columna 2. En otras palabras, el perfil de acabado 78 oculta el perfil 70 del núcleo en la formación de la marquesina 1 de la terraza. Además, cada perfil de acabado 78 está dotado de clavijas 79, concretamente una clavija para cada ranura de montaje 77. Las clavijas 79 están conectadas a la pared exterior 81 por medio de paredes 82 que sirven de separador. En concreto, la longitud de las paredes 82 45 determina la distancia D entre el exterior 72 de una pared 71 y el interior 84 de la pared exterior 81. Mediante la disposición de separadores 82, se crean asimismo cavidades 85. Una o varias de estas cavidades 85 pueden ser utilizadas para integrar cables eléctricos que sirven para accionar el relleno 6 de la pared, el relleno 7 del techo y/u otros elementos accionados eléctricamente.

La conexión del pilar de soporte 70 a las vigas 3, 4, 5 se describirá haciendo referencia a las figuras 5 a 11.

50 La figura 5 muestra la conexión de un cabezal 60 al extremo de la viga 3 de pivotamiento externa de la figura 3. Para esta conexión, las vigas 3, 5 están dotadas de canales 115, 116, 117, 208, 219, 220 para tornillos, que están dispuestos en la misma ubicación en cada viga. De este modo, el mismo cabezal 60 puede ser conectado con cualquier realización de una viga 3 de pivotamiento externa y de una viga 5 tensora. Como alternativa, es posible asimismo, por supuesto, disponer diferentes cabezales 60 para diferentes vigas 3, 4, 5 55 si la ubicación de los canales para los tornillos varía.

60 El cabezal 60 a utilizar con las vigas 3, 5 se muestra con más detalle en las figuras 6A y 6B. La figura 6A muestra el lado posterior del cabezal 60, es decir, el lado que se aleja de las vigas después de la sujeción. La figura 6B muestra el lado frontal del cabezal 60, es decir, el lado dirigido hacia las vigas después de la sujeción.

65 En el cabezal están dispuestas seis aberturas 62, coincidentes con el posicionamiento de los canales 115, 116, 117, 208, 219, 220 para tornillos. Esto permite que el cabezal 60 sea sujetado por medio de seis pernos 61 que pasan a través de las aberturas 60 a las vigas 3, 5. Se debe comprender que si se desea se pueden utilizar más o menos aberturas y canales para los tornillos. Aunque también es posible disponer los canales de los tornillos en el cabezal y atornillar los pernos desde las vigas en el cabezal, la realización mostrada es

preferente. Esto es debido a que el cabezal se puede hacer más compacto, en concreto más delgado, si no es necesaria la presencia de largos canales para los tornillos.

5 Tal como se muestra en la figura 6A, el cabezal 60 está dotado en su lado posterior de cuatro aberturas 64 y dos ganchos 65. Todos ellos forman un modo alternativo para sujetar el cabezal 60 a la columna 2 tal como se describe más adelante con más detalle.

10 En el lado inferior, el cabezal 60 está dotado de una parte 63 en forma de conducto que está conectada al canalón central 27 de las vigas 3, 5. De este modo, las precipitaciones recogidas en el canalón interno 27 pueden salir del mismo a través del conducto 63. El canalón externo 28 está dotado de un cierre (no mostrado) en su cara extrema, de tal modo que las precipitaciones recogidas en el canalón externo 28 no pueden fluir más que hacia el canalón interno 27. Asimismo, en la pared inferior del cabezal 60 está dispuesto un rebaje 66 en el que puede ser colocada una pieza de retención 34 tal como se describirá más adelante con referencia a las figuras 9A y 9B.

15 La figura 6B muestra también la disposición de una pluralidad de recipientes en el lado delantero del cabezal. En concreto, está dispuesto un conducto para cables 67 en el que puede estar dispuesto un cable eléctrico. El conducto para cables 67 se despliega en un soporte para electrónica 68 en el que se puede colocar la electrónica necesaria, por ejemplo, para el accionamiento de la pantalla 6. Junto con el soporte para electrónica 68 está dispuesto un soporte de pantalla 69 en el que se puede colocar un extremo del rollo de la pantalla.

20 La figura 7 muestra el perfil 70 del núcleo sobre el cual está sujeta de manera rígida una corona 43. En concreto, el perfil 70 del núcleo está dotado en su lado superior de cuatro aberturas 74 (ver figura 4) que son adecuadas para alojar pernos o tornillos 44. En consecuencia, la corona 43 está dotada de cuatro patas 520, en concreto una pata 520 en cada vértice de la corona 43. Entre las patas 520, están dispuestas aberturas 521 que sirven de paso para la evacuación de las precipitaciones. En concreto, tal como se describe más adelante, la parte de conducto 63 de un cabezal 60 y/o un extremo 48 del desagüe 46 del agua encajan en el paso 521. Las patas 520 son huecas, de tal manera que los pernos 44 pueden ser atornillados a través de las patas 520 a la sección 70, para permitir sujetar directamente la corona 71 al perfil 70, tal como se muestra en la figura 10. Como resultado de esta sujeción, el perfil 70 y la corona 43 forman juntos el núcleo 76 de la columna 2, tal como se indica en la figura 8. Es este núcleo 76 el que sirve de elemento estructural, en concreto de soporte para las vigas 3, 5. Se debe comprender que también son posibles otros medios de conexión para sujetar las patas 520 a la parte superior del pilar de soporte 70, tales como utilizar una barra alargada y sujetarla por medio de una o varias clavijas transversales o soldando los componentes entre sí. Asimismo, se puede utilizar una varilla roscada como medio de conexión, estando por ejemplo dispuesta de manera fija en el lado superior del perfil 70, y por encima del cual son deslizadas las patas 520.

25 La corona 43 sirve para la sujeción de las vigas 3, 5 a la columna 2. Con este propósito la corona 43 está dotada de aberturas 45 en las que son atornillados los pernos con el objeto de conectar de manera fija el cabezal 60 a la corona 43. Como alternativa (o adicionalmente) el lado superior de la corona 43 puede ser utilizado para situar los ganchos 65 en la misma para sujetar el cabezal 60 al lado superior de la corona 43. Los ganchos 65 son fáciles de utilizar y pueden ser utilizados, por ejemplo, durante la instalación en primer lugar para enganchar las vigas 3, 5 y, a continuación, sin tener que soportarlas, sujetarlas con los pernos 66. La fijación con pernos 66 es más rígida y es preferente. En la práctica, ambas conexiones son utilizadas simultáneamente. De este modo, los cabezales 60 junto con la corona 43 forman de hecho una conexión de esquina entre las vigas 3, 5 y el pilar de soporte 70.

30 Aunque esta conexión de esquina podría ser fabricada de manera integral, es decir, un elemento integral que combina la funcionalidad de los cabezales y de la corona, es preferible realizar una separación entre la corona 43 y los cabezales 60. En primer lugar, esto permite cambiar el diseño de los cabezales 60 en función de la viga 3, 4, 5 (por ejemplo, el otro cabezal necesario para una viga de pivotamiento central 4) y seguir utilizando solamente una corona 43. Además, dicha conexión de esquina integral es muy difícil de colocar cuando tres o cuatro vigas se reúnen en el mismo pilar de soporte 70.

35 La principal ventaja de la construcción de la columna 2 es que las fuerzas desde las vigas 3, 4, 5, son transmitidas directamente, por ejemplo por su peso o por la fuerza del viento sobre una pared lateral que está sujeta a las vigas 3, 4, 5, al núcleo 76, en concreto a la corona 43 del mismo. En otras palabras, aunque los cabezales 60 están situados entre las vigas 3, 4, 5 y la corona 43, ya no sirven de elemento de soporte para transferir directamente las fuerzas al pilar de soporte 70 que forma el lado inferior de la columna 2.

40 Para reforzar aún más la conexión entre las vigas 3, 4, 5 y el núcleo 76 de la columna 2 se puede hacer uso de una pieza tensora 4 tal como se muestra en las figuras 9A y 9B. La pieza tensora 34 está dotada en su primer lado de dos medios de conexión, en concreto clavijas 38, que encajan en las ranuras de montaje 77 dispuestas en las paredes laterales 71 del perfil 70 del núcleo. En el lado opuesto, la pieza tensora 34 está dotada de un medio de conexión, en concreto un diente 40 que se acopla en el rebaje 66 dispuesto en el lado

inferior del cabezal 60. Al disponer esta pieza de retención 34, existe una conexión adicional entre las vigas 3, 4, 5 y el pilar de soporte 70 de la columna 2.

5 Las figuras 10 y 11 muestran el desagüe de las precipitaciones desde las vigas 3, 4, 5 a la columna 2. El perfil 70 del núcleo es hueco (ver figura 4), lo que permite el desagüe 40 para las precipitaciones. Esta cavidad 75 también puede ser utilizada para integrar cables eléctricos. Sin embargo, la cavidad 85 entre el perfil 70 y los perfiles de acabado 78 es utilizada preferentemente para este objeto, puesto que es más fácilmente accesible después del montaje.

10 El desagüe 46 mostrado está diseñado como un vaso de recogida que comprende en la parte superior dos cavidades de inserción 47 formadas por los extremos 48 (ver figura 11). El conducto 63 de un cabezal 60 está dispuesto en el interior de la correspondiente cavidad de inserción 47. El desagüe 46 mostrado está dispuesto para el acoplamiento de dos vigas 3, 4 en una esquina que está soportada por una columna 2. Un tubo descendente 49 está dispuesto centrado en el desagüe 46 de tal manera que la precipitación recibida  
15 puede ser desviada al lado inferior de la columna 2, donde puede salir de la columna 2 a través de una abertura (no mostrada).

A la vista de la pluralidad de posibles conexiones de esquina entre las vigas 3, 4, 5 de la marquesina de la terraza (ver figura 1), son posibles una serie de diferentes desagües. Estos pueden variar desde un simple  
20 desagüe de esquina, tal como se muestra en las figuras 10 y 11, a un desagüe central en el cual cuatro vigas salen a un paso desde una viga a la otra en la que no está presente ningún tubo descendente 49. De manera opcional, el tubo descendente 49 puede también ser suprimido, de modo que dicha precipitación fluya hacia la cavidad 75 del perfil 70 del núcleo.

25 En una realización, la marquesina 1 de la terraza se construye mediante la realización de las etapas siguientes. En una primera fase, los cabezales 60 son sujetados a las vigas 3, 5. En concreto, sobre el perfil de base 12 y el perfil 13 del canalón. En esta etapa, la corona 43 está también colocada sobre el pilar de soporte 70, de tal manera que se forma el núcleo 76 de la columna. Posteriormente, los cabezales 60 (con parte de las vigas 3, 5 ya en ellos) son enganchados por medio de los ganchos 65 en el núcleo 76, en  
30 concreto en la corona 43. Puesto que la cubierta frontal 14 todavía no ha sido colocada sobre la viga 3, 5, es posible ahora colocar pernos a través de las aberturas 64 en el cabezal 60 para atornillarlo a la corona 43 a través de las aberturas 45 en la misma. En la fase siguiente, se puede colocar la pantalla enrollada en las vigas 3, 5 y/u otro tipo de relleno de pared y/u otros componentes internos tales como la cubierta 7 del techo, la pieza tensora 34, etc. Después de la instalación de todos los componentes internos, habitualmente la  
35 cubierta frontal y/o el perfil de cobertura 15 y/o el perfil extremo 19 son colocados para el acabado.

Aunque ciertos aspectos de la presente invención han sido descritos con respecto a realizaciones concretas, se comprenderá que estos aspectos pueden ser implementados de otras maneras dentro del alcance definido por medio de las reivindicaciones.  
40

**REIVINDICACIONES**

1. Marquesina (1) de terraza, que comprende:

- 5 - un pilar de soporte (70), dotado de una cavidad (75) para la descarga de las precipitaciones que inciden en la marquesina de la terraza hacia la superficie del suelo;  
 - como mínimo, dos vigas (3, 4, 5), cada una de las cuales está dotada de un canalón (27) para la descarga de la precipitación incidente en la marquesina de la terraza hacia una cara extrema de la viga;  
 10 - un cabezal (60), sujeto de manera fija a la cara extrema de dichas dos vigas; y  
 - un elemento (43) de conexión de esquina, sujeto de manera fija al pilar de soporte y a los cabezales en la cara extremas de las vigas,

**caracterizado por que** el elemento de conexión de esquina está dotado de una pata, o preferentemente, de una pluralidad de patas de soporte (520) que se extienden hacia el pilar de soporte (70).

15 2. Marquesina de terraza, según la reivindicación 1, **caracterizada por que** el elemento de conexión de esquina comprende una parte superior a la que están sujetos de forma fija los cabezales, en la que cada pata de soporte se extiende desde la parte superior al pilar de soporte (70).

20 3. Marquesina de terraza, según la reivindicación 2, **caracterizada por que** la parte superior del elemento de conexión de esquina tiene sustancialmente forma de viga y tiene cuatro paredes laterales, en la que desde los vértices entre las paredes laterales, en cada caso se extiende una pata de soporte desde la parte en forma de viga hacia el pilar de soporte (70).

25 4. Marquesina de terraza, según la reivindicación 2 o 3, **caracterizada por que** la parte superior del elemento de conexión de esquina está dotada como mínimo de dos paredes laterales, en la que cada cabezal (60) está sujeto a una pared lateral del elemento de conexión de esquina.

30 5. Marquesina de terraza, según la reivindicación 4, **caracterizada por que** cada cabezal (60) está dotado, como mínimo, de una abertura (64) para pernos y **por que** el elemento de conexión de esquina está dotado de la correspondiente abertura (45) para pernos en cada pared lateral, cuyas aberturas para pernos (45, 64) están configuradas para sujetar un cabezal al elemento de conexión de esquina.

35 6. Marquesina de terraza, según la reivindicación 4 o 5, **caracterizada por que** cada cabezal (60) está dotado, como mínimo de un gancho (65) que está configurado para engancharse en el extremo superior de cada pared lateral del elemento de conexión de esquina para la sujeción de un cabezal en la primera parte.

40 7. Marquesina de terraza, según una de las reivindicaciones anteriores, **caracterizada por que** como mínimo una, y preferentemente cada una de las patas de soporte, está sujeta de manera fija al pilar de soporte, preferentemente a la superficie superior del pilar de soporte.

45 8. Marquesina de terraza, según la reivindicación 7, **caracterizada por que** cada pata de soporte está sujeta de manera fija a la superficie superior del pilar de soporte mediante medios de conexión tales como pernos, que se extienden a través de la totalidad de la pata de soporte.

50 9. Marquesina de terraza, según la reivindicación 7, **caracterizada por que** como mínimo una pata, y preferentemente cada una de las patas de soporte está sujeta de manera fija a una superficie lateral del pilar de soporte.

55 10. Marquesina de terraza, según una de las reivindicaciones anteriores, **caracterizada por que** el elemento de conexión de esquina está formado de manera integral.

60 11. Marquesina de terraza, según una de las reivindicaciones anteriores, **caracterizada por que** cada pata de soporte está formada por un elemento de barra, preferentemente un elemento de barra hueco.

65 12. Marquesina de terraza, según una de las reivindicaciones anteriores, **caracterizada por que** el canalón (27) es un canalón interno, y **por que** el elemento de conexión de esquina está dotado, como mínimo de un paso (521), en la que cada paso conecta un canalón de una viga con la cavidad del pilar de soporte, y en la que, preferentemente, cada paso está dispuesto entre dos patas de soporte.

13. Marquesina de terraza, según una de las reivindicaciones anteriores, **caracterizada por que** la marquesina de terraza comprende, además, un desagüe (46), cuyo desagüe comprende preferentemente un tubo descendente (49) posicionado en el interior de la cavidad del pilar de soporte (70).

14. Marquesina de terraza, según la reivindicación 13, **caracterizada por que** el canalón (27) es un canalón interno y **por que** dispuesto con el elemento de conexión de esquina está dotado, como mínimo, de un paso

(521), en la que cada paso conecta un canalón de una viga con la cavidad del pilar de soporte, y **por que** el desagüe está dispuesto en el lado superior, como mínimo, con una cavidad de inserción (47) situada en dicho paso (521).

- 5 15. Marquesina de terraza, según la reivindicación 14, **caracterizada por que** cada cabezal está dotado de un conducto (63) que se conecta a dicho canalón (27) y **por que** dicho canalón (63) está alojado, como mínimo parcialmente en dicha cavidad de inserción (47).

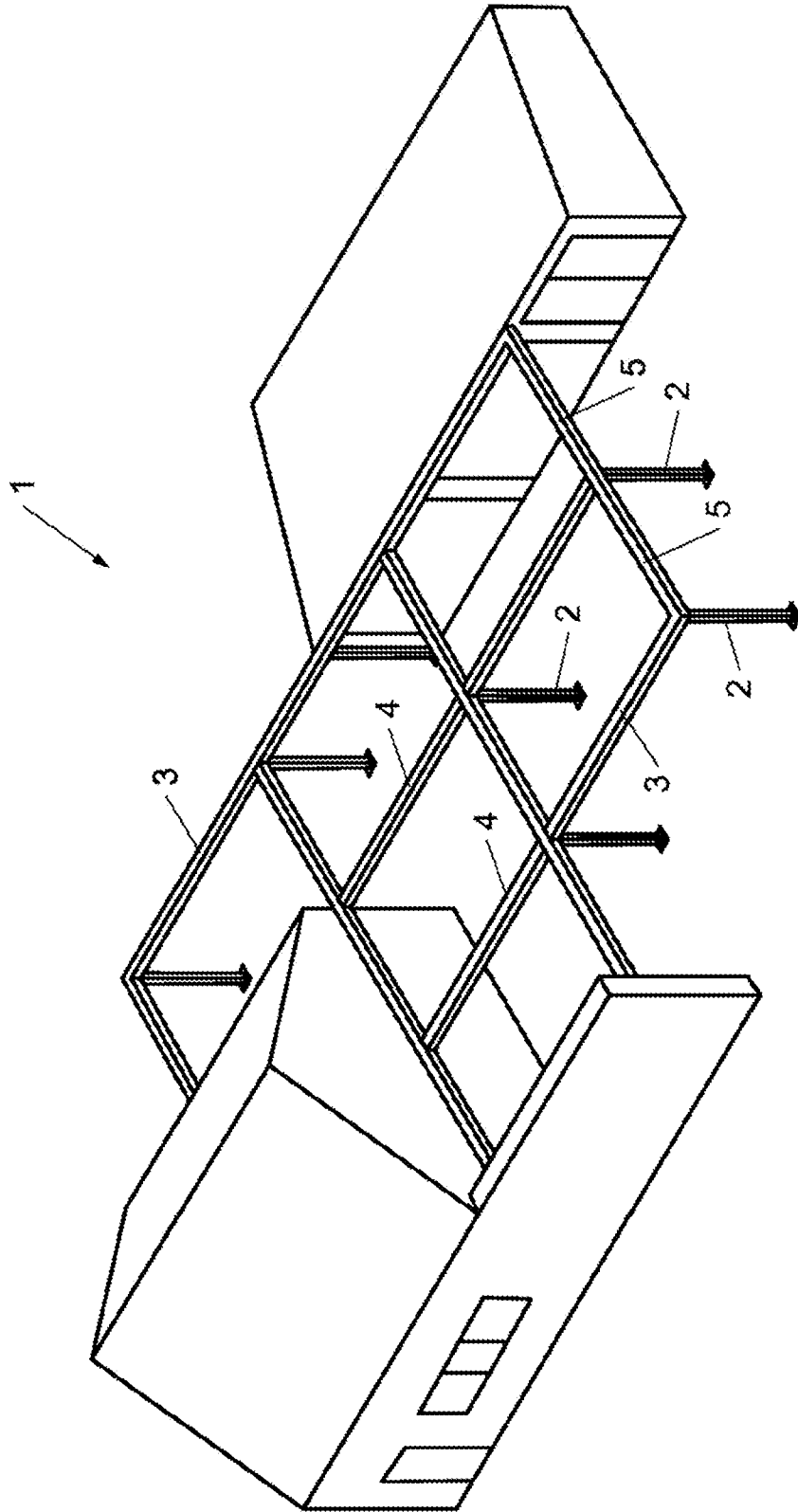

**Fig. 1**

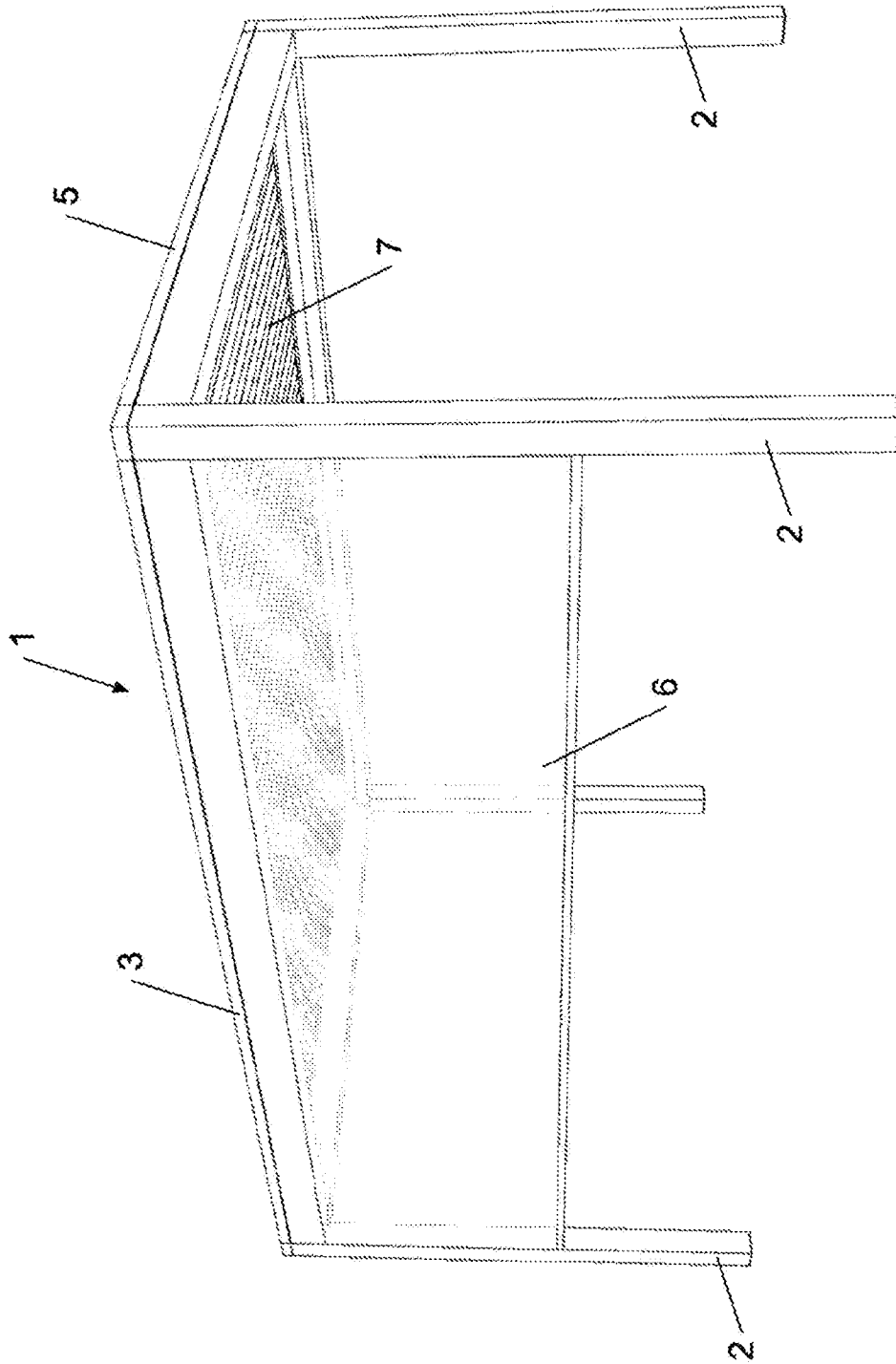

**Fig. 2**

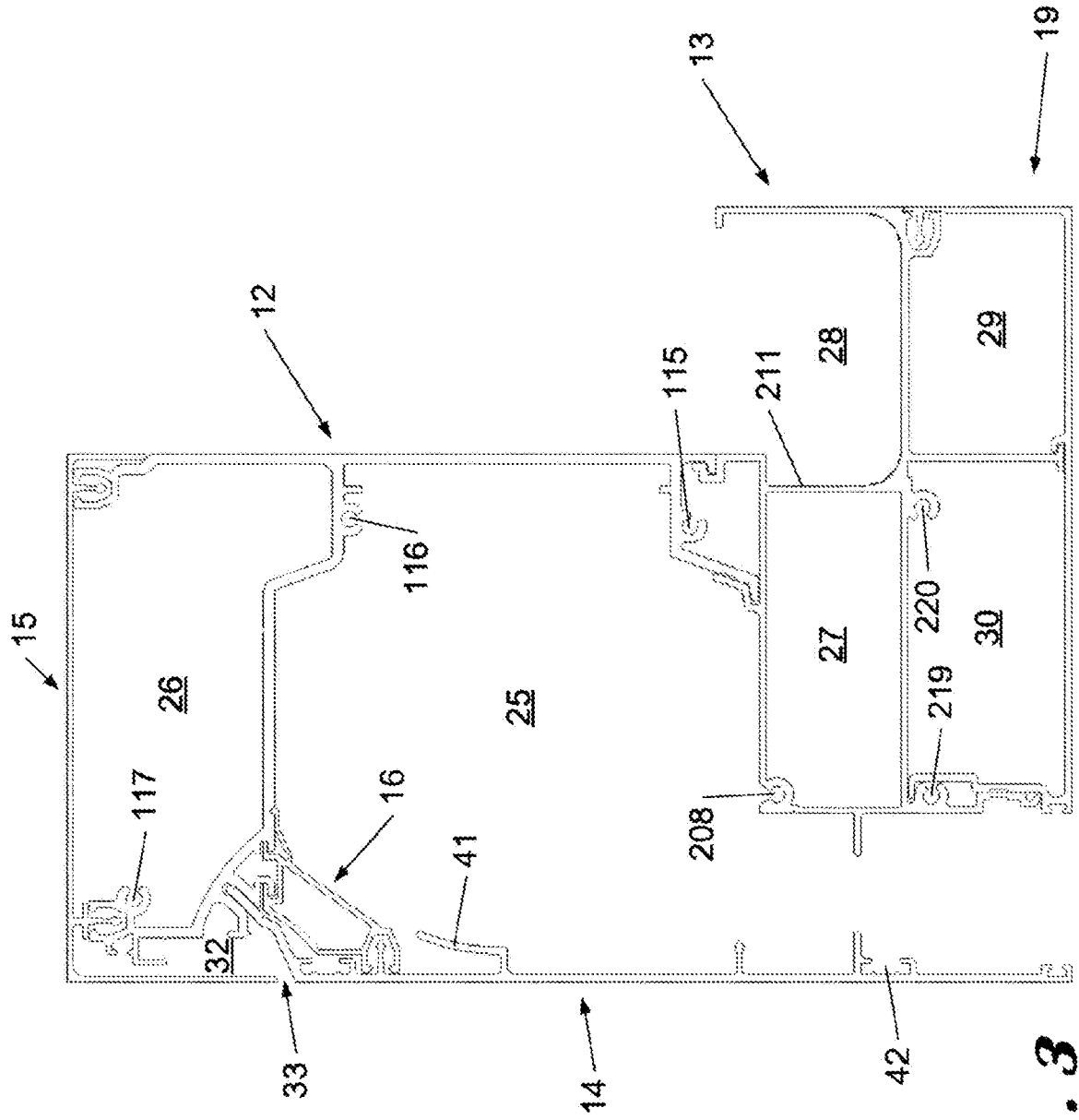

**Fig. 3**

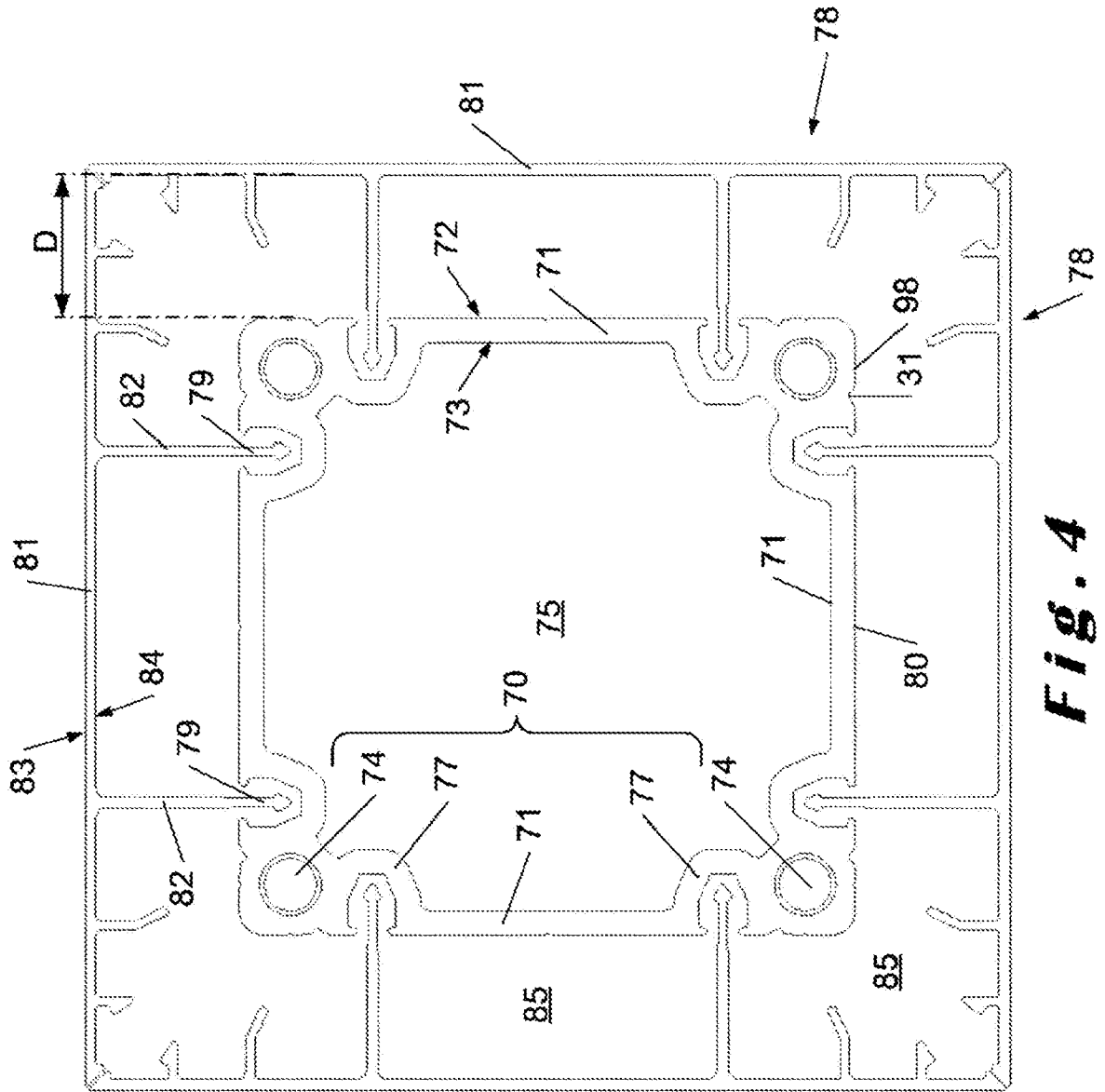

**Fig. 4**

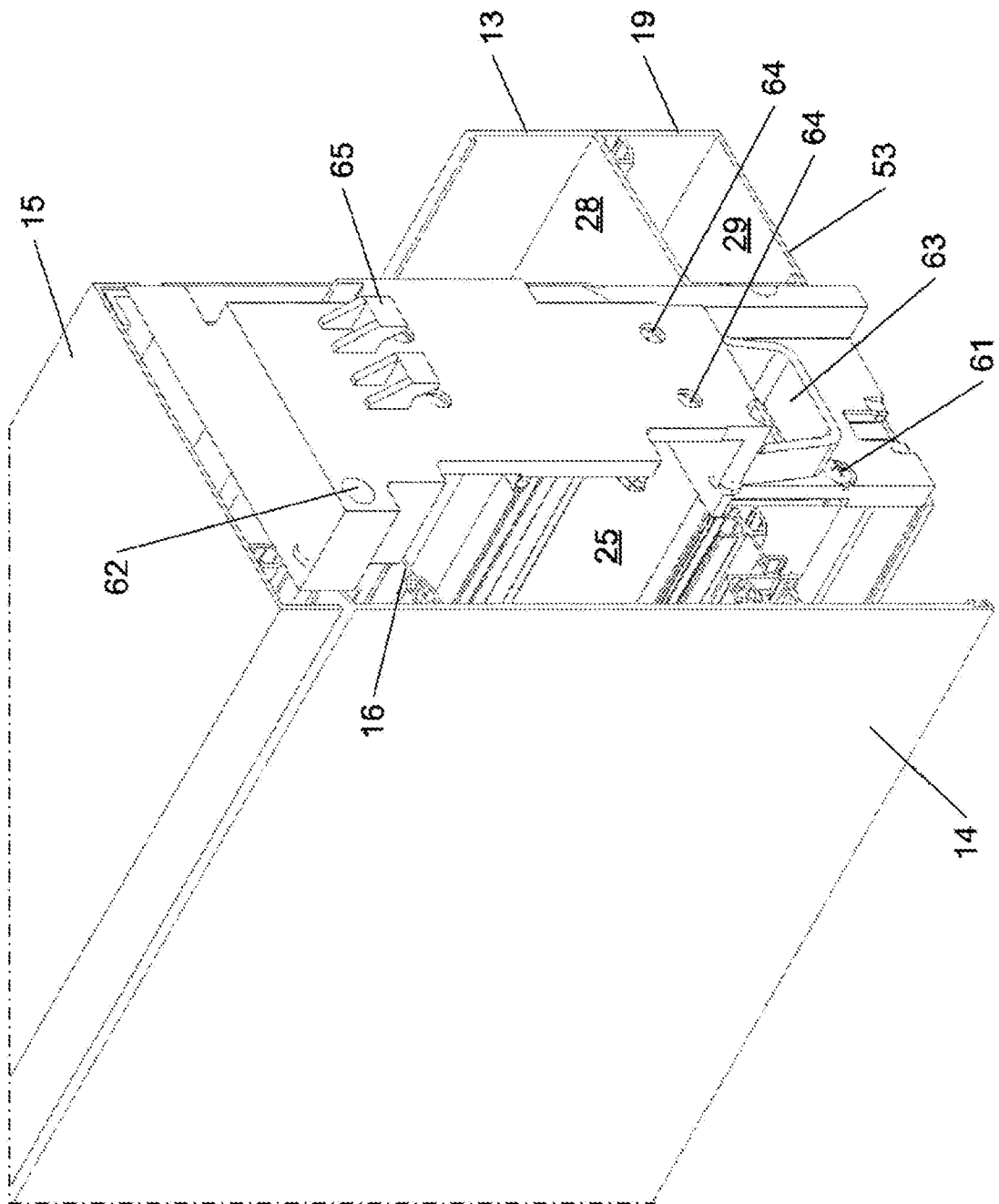

**Fig. 5**

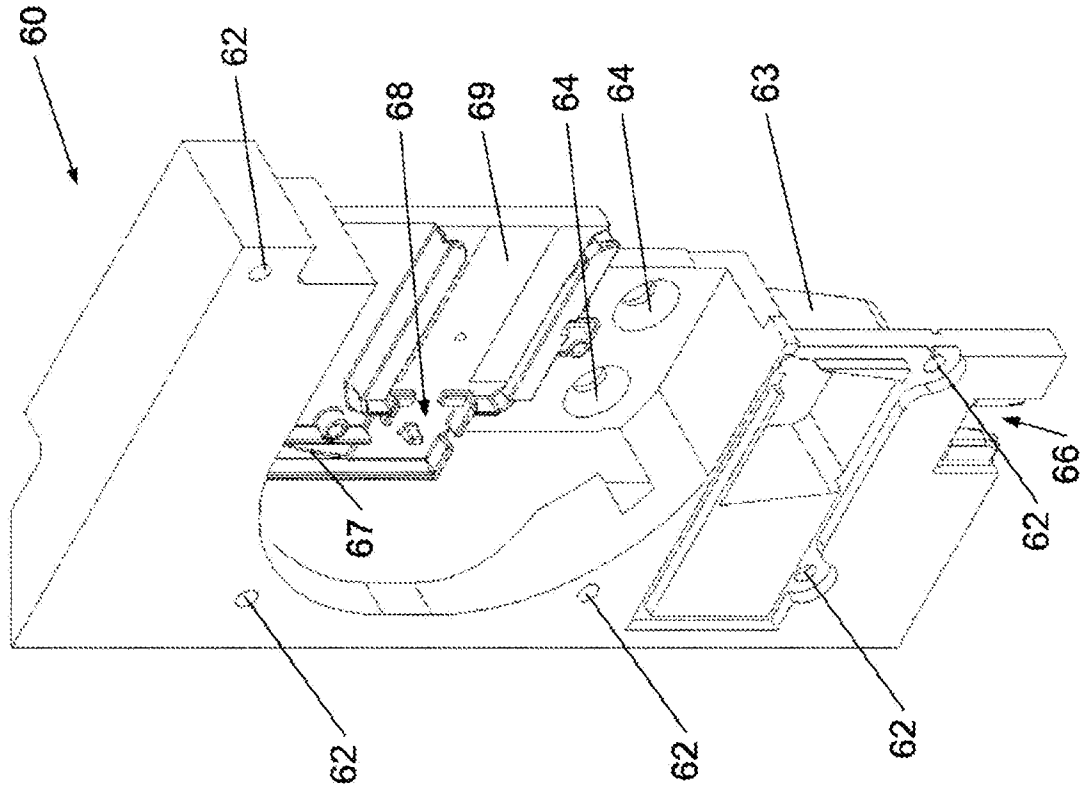

**Fig. 6B**

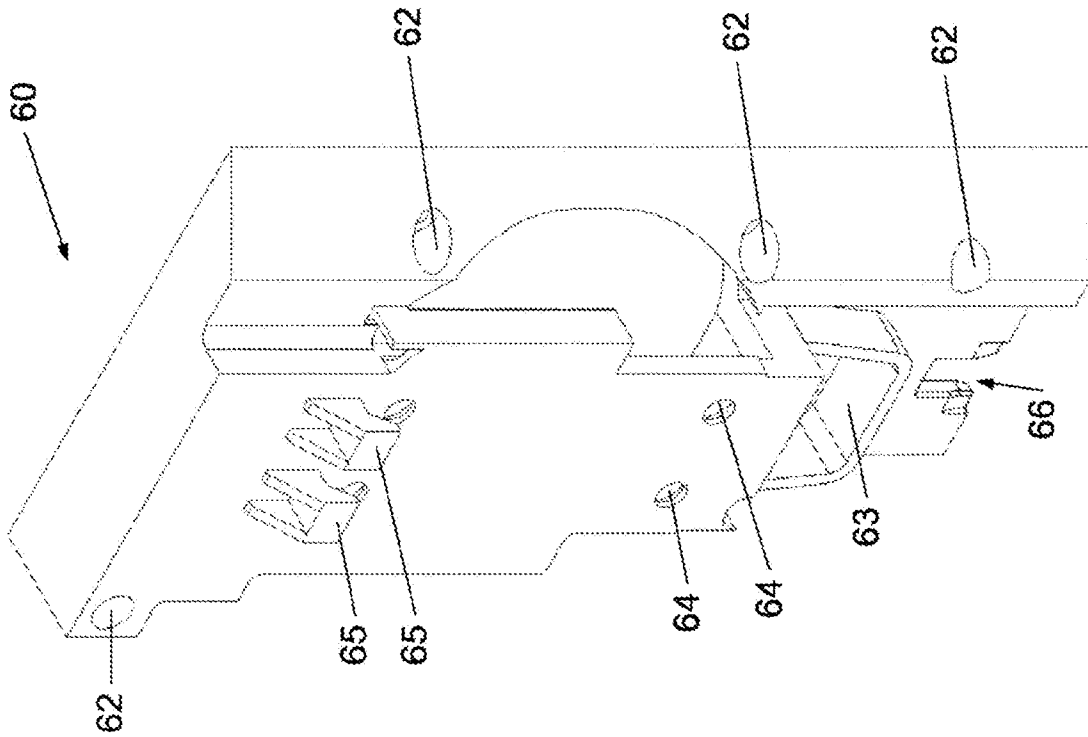

**Fig. 6A**

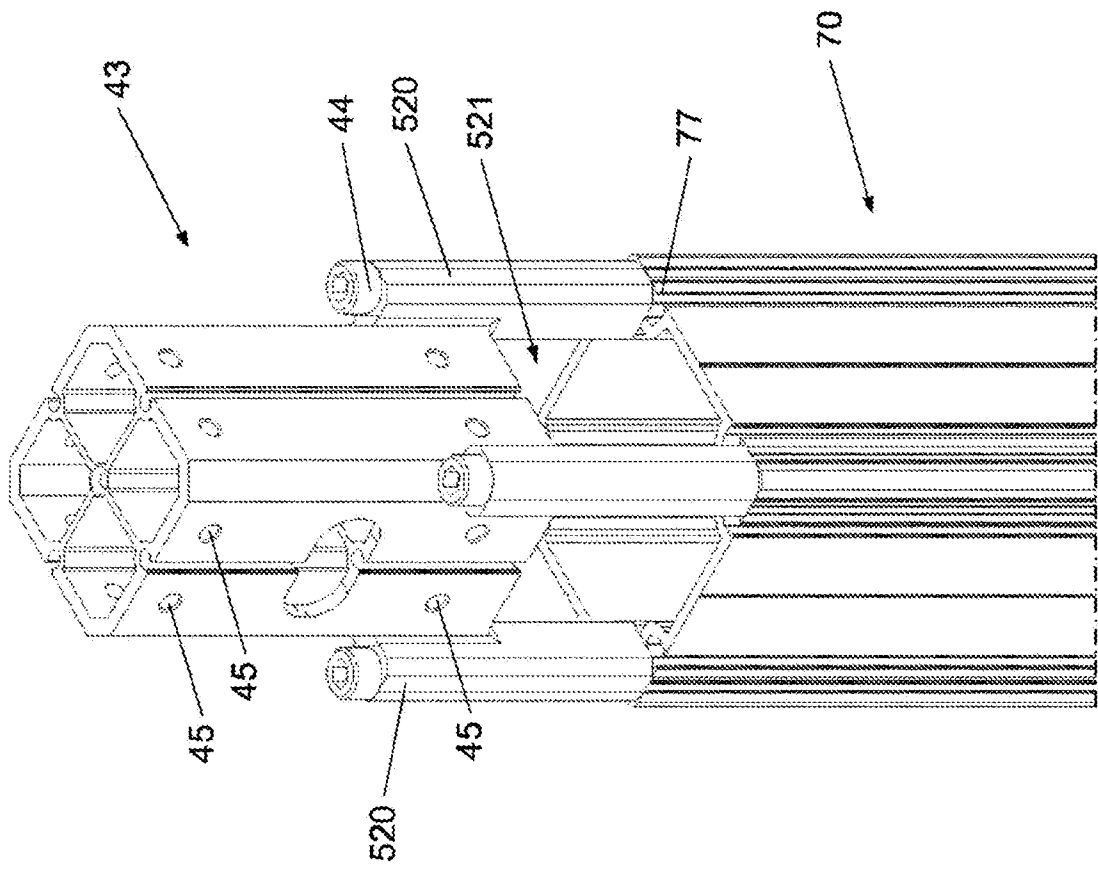

**Fig. 7**

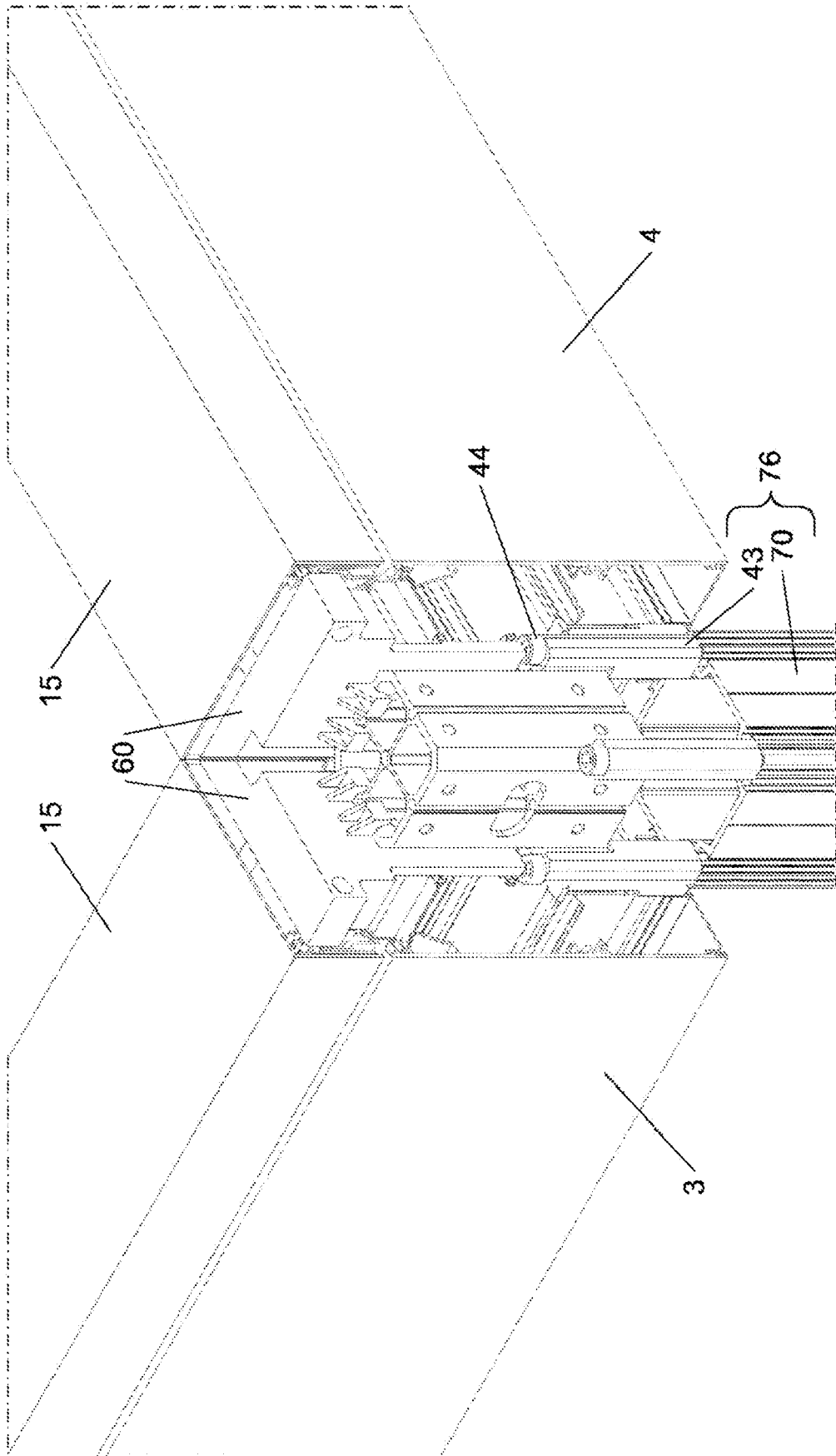

**Fig. 8**

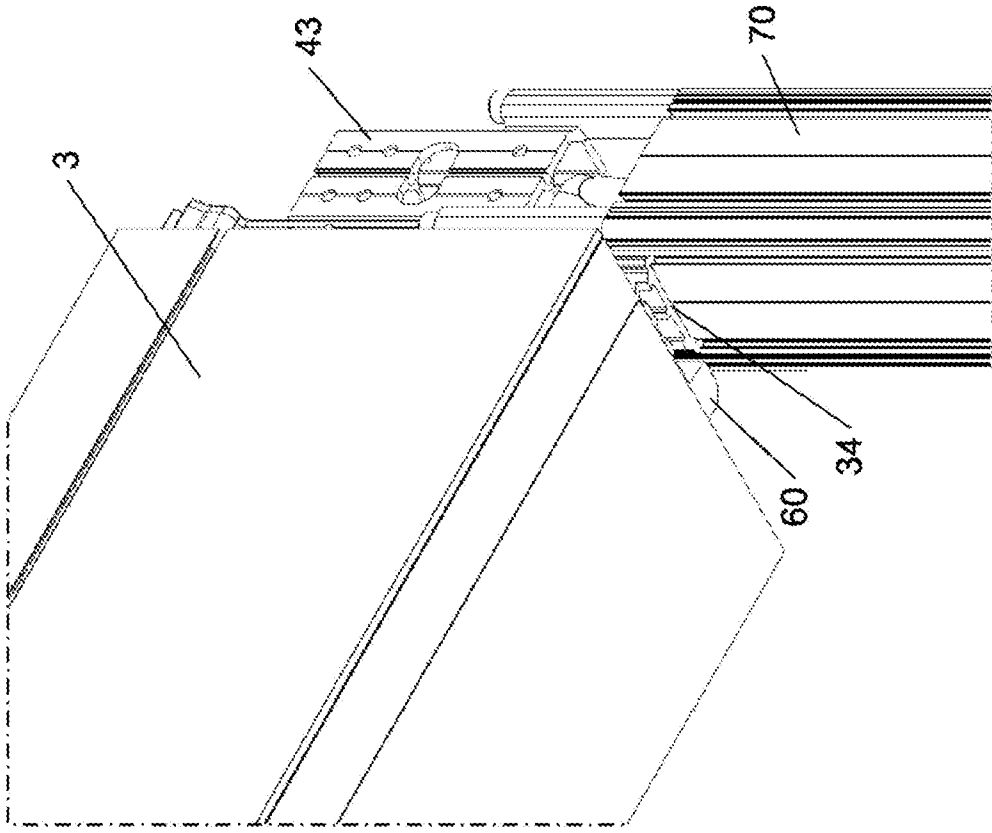

**Fig. 9B**

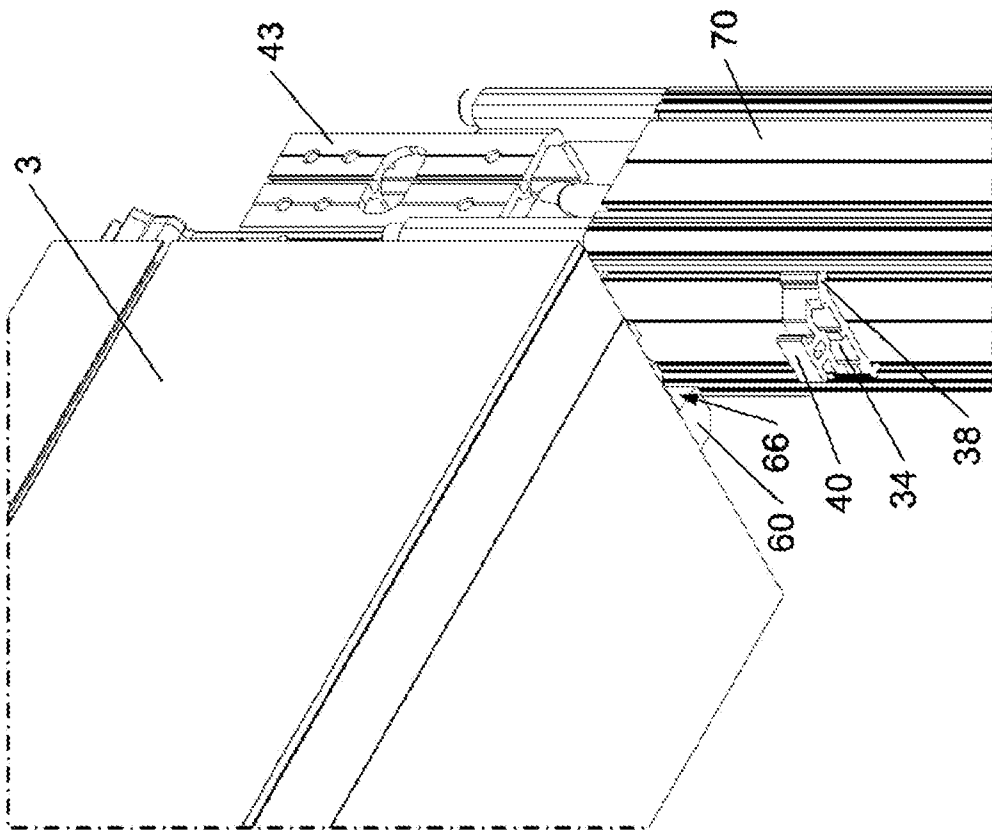

**Fig. 9A**

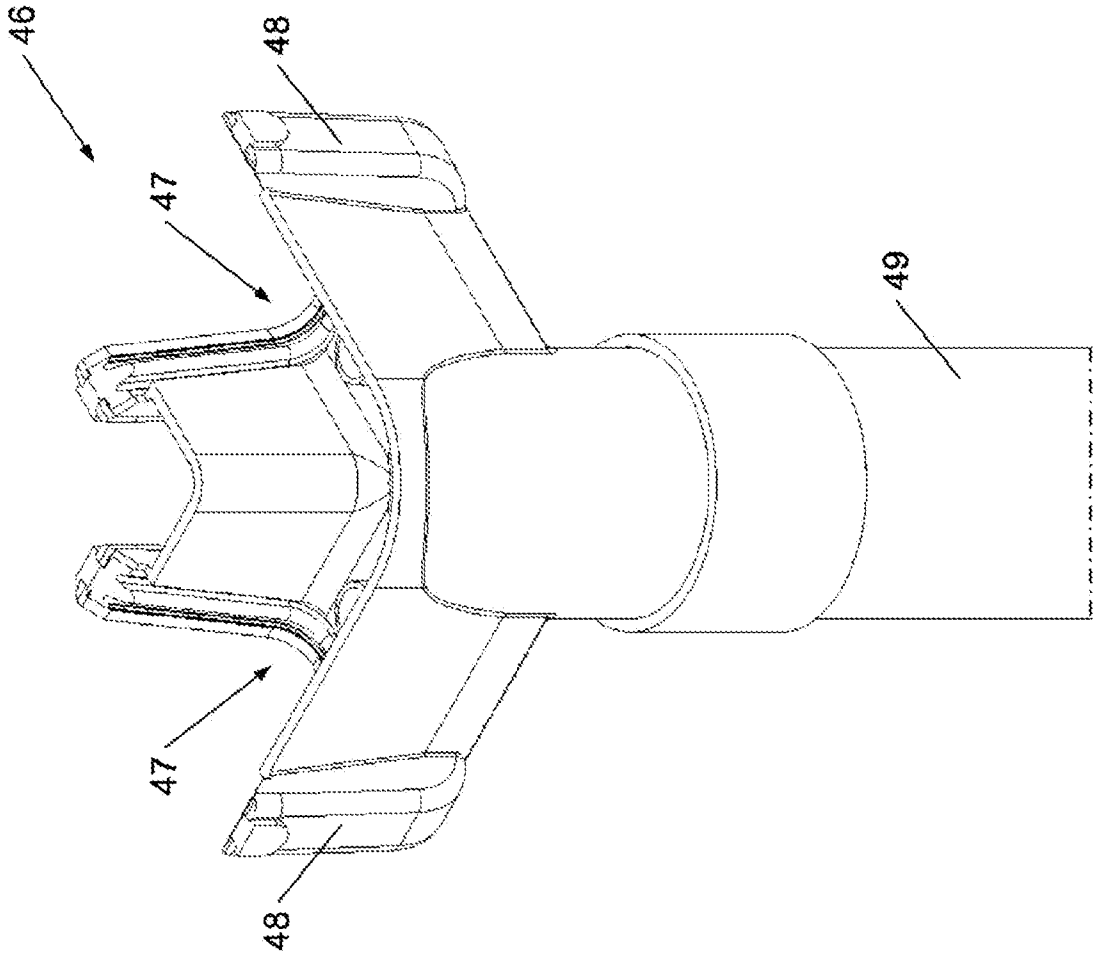

**Fig. 11**

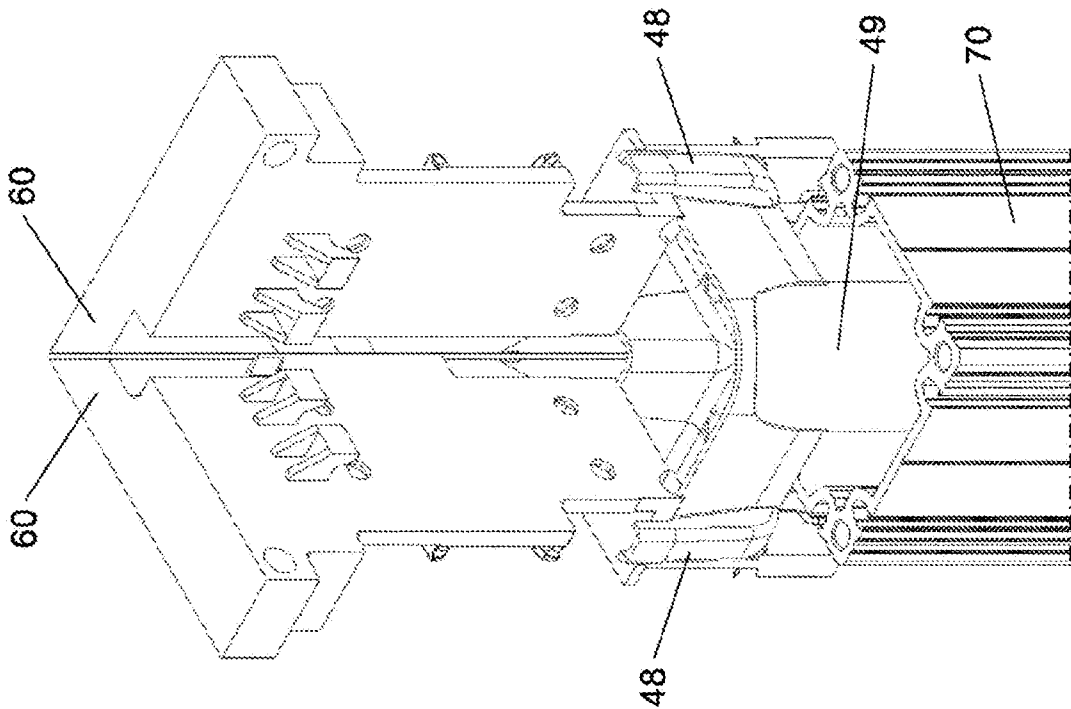

**Fig. 10**

**REFERENCIAS CITADAS EN LA DESCRIPCIÓN**

*Esta lista de referencias citada por el solicitante es únicamente para mayor comodidad del lector. No forman parte del documento de la Patente Europea. Incluso teniendo en cuenta que la compilación de las referencias se ha efectuado con gran cuidado, los errores u omisiones no pueden descartarse; la EPO se exime de toda responsabilidad al respecto.*

**Documentos de patentes citados en la descripción**

• BE 20140015

• EP 3587697 A1