

19



OFICINA ESPAÑOLA DE
PATENTES Y MARCAS

ESPAÑA



11 Número de publicación: **1 122 230**

21 Número de solicitud: 201400131

51 Int. Cl.:

H01Q 1/12 (2006.01)

12

SOLICITUD DE MODELO DE UTILIDAD

U

22 Fecha de presentación:

29.01.2010

43 Fecha de publicación de la solicitud:

10.09.2014

71 Solicitantes:

**TELEVES, S.A.
RUA B. DE CONXO 17
15706 SANTIAGO DE COMPOSTELA (A Coruña)
ES**

72 Inventor/es:

LAGO RAMA, Manuel

54 Título: **ANTENA CON SOPORTE.**

ES 1 122 230 U

DESCRIPCIÓN

ANTENA CON SOPORTE

La presente invención se refiere a una antena con soporte, en particular para la recepción de señales de radio y/o televisión, según el preámbulo de la reivindicación 1.

5 Ya son conocidos diversos tipos de antenas como se refleja en las patentes españolas 200002389, 200002388, 200002387, 200002386 propiedad del solicitante.

Las antenas existentes actualmente en el mercado, han sido desarrolladas para recepción de señales analógicas y/o digitales. Con la implantación de la
10 televisión de alta definición se hacen necesarias antenas con unas características acordes a los nuevos tipos de señales de televisión. El objetivo de la presente invención, es desarrollar una antena que permita unas características acordes a los nuevos tipos de señales digitales para alta definición y que disponga de una robustez suficiente para su instalación en
15 exteriores, al tiempo que una gran simplificación y versatilidad de los elementos que la componen.

Este objetivo se consigue con la antena definida en las reivindicaciones.

La invención tiene una pluralidad de ventajas.

En un ejemplo de antena según la invención, la antena de telecomunicación
20 comprende al menos un elemento para la recepción de las señales y al menos un elemento de soporte de la antena, donde el elemento de soporte se compone de un primer elemento y de un segundo elemento y que el primer elemento y el segundo elemento están unidos en una zona de unión mediante remachado. Esto permite una mayor robustez de la antena.

25 En otro ejemplo de antena según la invención, el primer elemento está constituido por un tubo y el segundo elemento está constituido por una placa. Esto permite una mayor simplificación las piezas que la componen.

En otro ejemplo de antena según la invención, el primer elemento y/o el
30 segundo elemento pueden ser de material metálico o plástico. Esto permite una mayor versatilidad en la fabricación.

En otro ejemplo de antena según la invención, el primer elemento dispone en la zona de unión de un primer refuerzo que puede estar constituido por un anillo.

En otro ejemplo de antena según la invención, el segundo elemento dispone en la zona de unión de un segundo refuerzo que puede estar constituido por una meseta circular. Esto permite una mayor consistencia mecánica de la antena y

En otro ejemplo de antena según la invención, el tubo tiene un diámetro externo
5 comprendido entre 60 mm y 30 mm y/o un diámetro interno comprendido entre 58 mm y 22 mm.

Para una mejor comprensión de la invención, se describe a modo de ejemplo no limitativo una antena de telecomunicación según la invención en base a los dibujos que a continuación se enumeran:

10 La figura 1 es una vista en perspectiva de una antena con soporte constituida de acuerdo con la invención.

La figura 2 muestra el soporte de la antena según la invención.

La figura 1 muestra una antena (1) que comprende al menos un elemento (2) para la recepción de las señales y al menos un elemento de soporte (3) de la
15 antena (1). La figura 2 muestra el soporte (3) de la antena (1), que se compone de un primer elemento (31) y de un segundo elemento (32), donde el primer elemento (31) y el segundo elemento (32) están unidos en una zona de unión (4) mediante remachado.

El primer elemento (31) está constituido por un tubo (311) y el segundo
20 elemento (32) está constituido por una placa (321) con una abertura circular (3211) pasante.

El primer elemento (31) y el segundo elemento (32) pueden ser de material metálico o plástico. El tubo (311) sobrepasa a través de la abertura circular (3211) la placa (321) produciendo un pequeño reborde saliente del tubo (311)
25 que por doblarlo sobre la placa (321) produce el remache con la zona de unión (4).

En la zona de unión (4) el primer elemento (31) dispone de un primer refuerzo (41) constituido por un anillo (411) y el segundo elemento (32) dispone de un segundo refuerzo (42) constituido por una meseta circular (421).

30 El tubo (311) tiene un diámetro externo comprendido entre 60 mm y 30 mm y/o un diámetro interno comprendido entre 58 mm y 22 mm.

El soporte (3) dispone de una abrazadera (5) con tornillo (51) que sujeta el elemento (2) de la antena (1) a dicho soporte (3).

LISTA DE REFERENCIAS

- 1.- Antena con soporte
- 2.- Elemento
- 3.- Soporte, Elemento soporte
- 5 31.- Primer elemento
- 32.- Segundo elemento
- 4.- Zona de unión
- 41.- Primer refuerzo
- 42.- Segundo refuerzo
- 10 311.- Tubo
- 321.- Placa
- 3211,- Abertura circular pasante
- 411.- Anillo
- 421.- Meseta circular
- 15 5.- Abrazadera
- 51.- Tornillo

REIVINDICACIONES

1.- Antena con soporte (1), en particular para la recepción de señales de Radio y/o de Televisión que comprende al menos un elemento para la recepción de las señales (2) y al menos un elemento de soporte de la antena (3), donde el elemento de soporte (3) se compone de un primer elemento (31) y de un segundo elemento (32), caracterizada porque el primer elemento (31) y el segundo elemento (32) están unidos en una zona de unión (4) mediante remachado.

2.- Antena con soporte (1) según reivindicación numero 1 caracterizada porque el primer elemento (31) está constituido por un tubo (311).

3.- Antena con soporte (1) según cualquiera de las reivindicaciones anteriores caracterizada porque el segundo elemento (32) está constituido por una placa (321).

4.- Antena con soporte (1) según cualquiera de las reivindicaciones anteriores caracterizada porque el primer elemento (31) es de material metálico o plástico.

5.- Antena con soporte (1) según cualquiera de las reivindicaciones anteriores caracterizada porque el segundo elemento (32) es de material metálico o plástico.

6.- Antena con soporte (1) según cualquiera de las reivindicaciones anteriores caracterizada porque en la zona de unión (4) el primer elemento (31) dispone de un primer refuerzo (41).

7.- Antena con soporte (1) según cualquiera de las reivindicaciones anteriores caracterizada porque en la zona de unión (4) el segundo elemento (32) dispone de un segundo refuerzo (42).

8.- Antena con soporte (1) según reivindicación número 6 caracterizada porque el primer refuerzo (41) está constituido por un anillo (411).

9.- Antena con soporte (1) según reivindicación número 6 caracterizada porque el segundo refuerzo (42) está constituido por una meseta circular (421).

5 10.- Antena con soporte (1) según cualquiera de las reivindicaciones 2 a 9 caracterizada porque el tubo (311) tiene un diámetro externo comprendido entre 60 mm. y 30 mm. y/o un diámetro interno comprendido entre 58 mm. Y 22 mm.

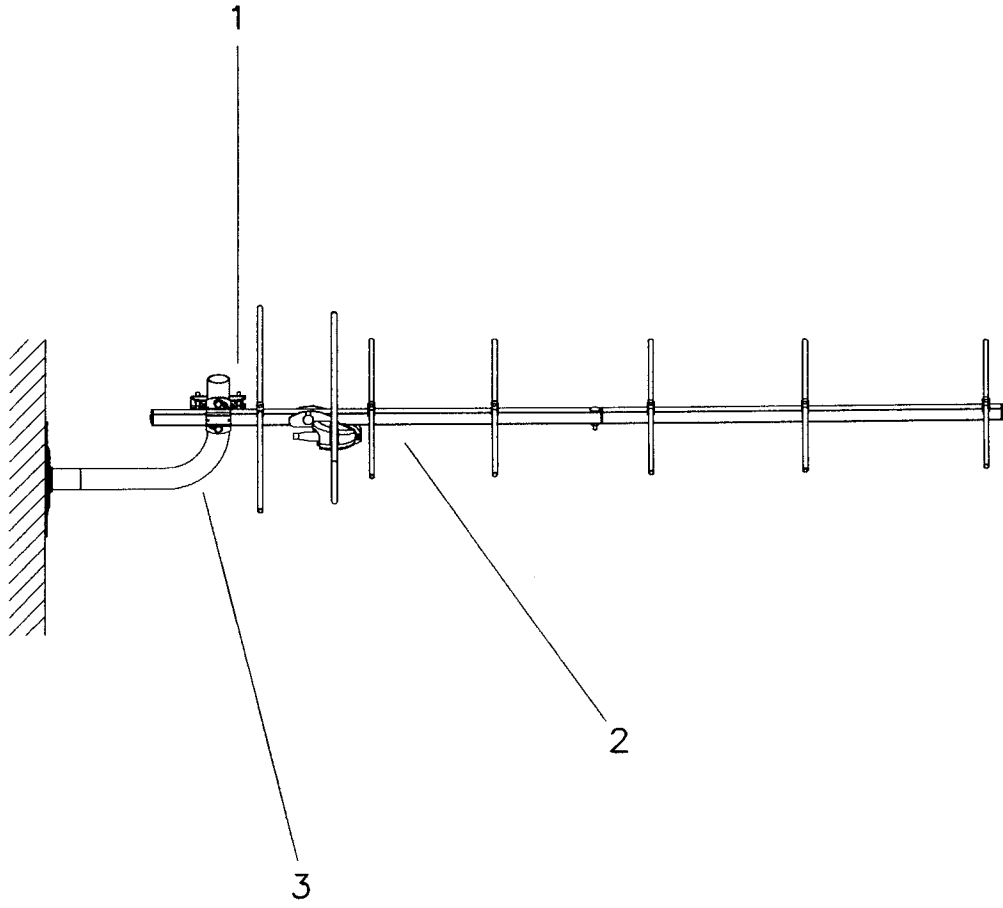

Fig.1

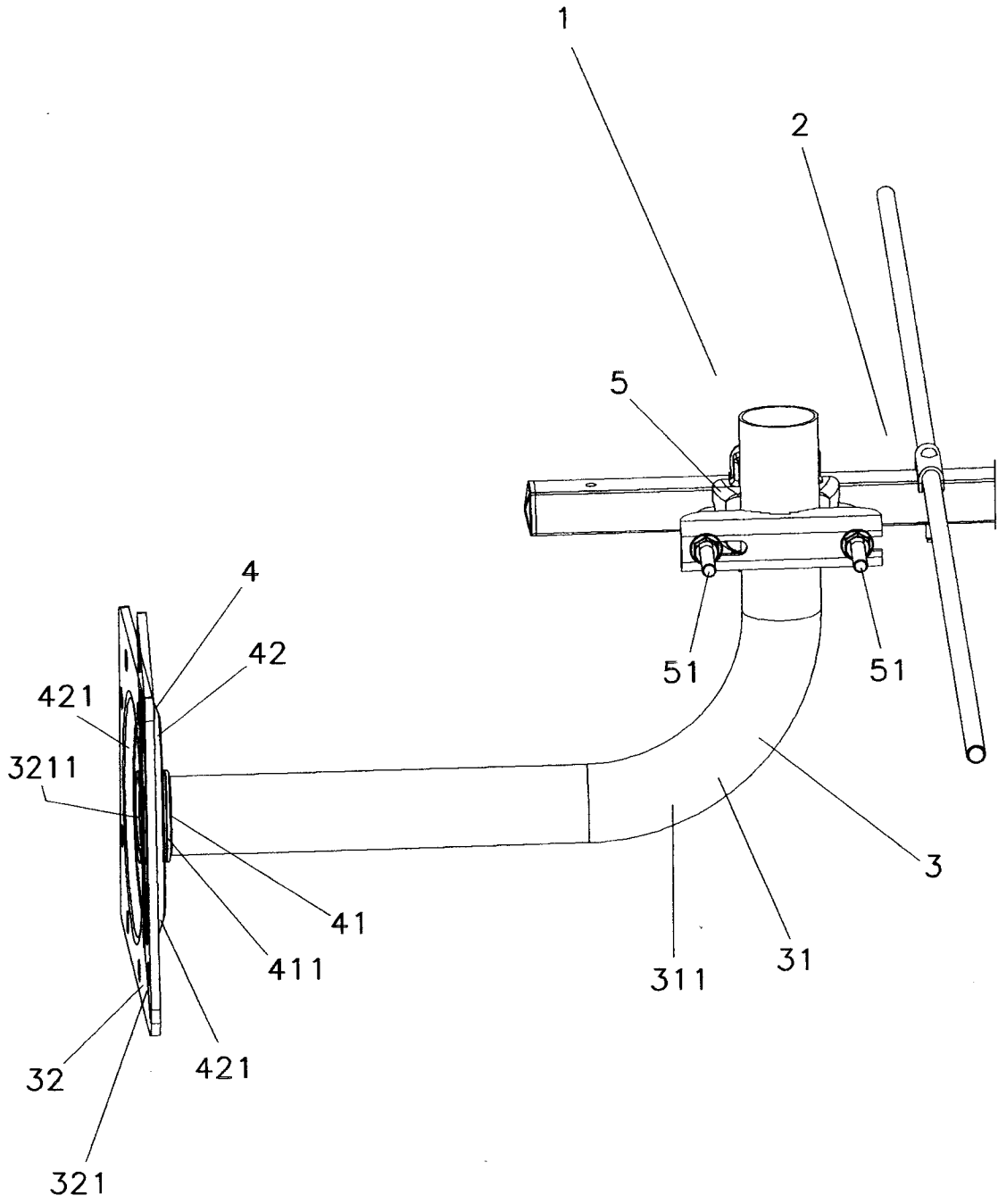

Fig. 2