



(19) 대한민국특허청(KR)
(12) 공개특허공보(A)

(11) 공개번호 10-2016-0042022
(43) 공개일자 2016년04월18일

- | | |
|--|---|
| <p>(51) 국제특허분류(Int. Cl.)
<i>E05F 17/00</i> (2006.01) <i>E06B 3/46</i> (2006.01)</p> <p>(52) CPC특허분류
<i>E05F 17/00</i> (2013.01)
<i>E06B 3/4663</i> (2013.01)</p> <p>(21) 출원번호 10-2016-7006035</p> <p>(22) 출원일자(국제) 2014년07월14일
심사청구일자 없음</p> <p>(85) 번역문제출일자 2016년03월07일</p> <p>(86) 국제출원번호 PCT/EP2014/065045</p> <p>(87) 국제공개번호 WO 2015/018608
국제공개일자 2015년02월12일</p> <p>(30) 우선권주장
13179645.0 2013년08월07일
유럽특허청(EPO)(EP)</p> | <p>(71) 출원인
제이티 인터내셔널 소시에떼 아노님
스위스, 1211 제네바 26, 뤼 드 라 가벨, 1</p> <p>(72) 발명자
슈체박, 마르친
폴란드, 피엘-55-002, 카미니에츠
브로츠라브스키, 슬로네츠나 스트로나, 14</p> <p>(74) 대리인
특허법인 대아</p> |
|--|---|

전체 청구항 수 : 총 15 항

(54) 발명의 명칭 캐비닛 도어

(57) 요약

전시 캐비닛을 위한 도어 유닛. 도어 유닛은 적어도 상부 및 하부 슬라이딩 도어를 고정하기 위한 골격, 및 상기 두 개의 도어를 선택적으로 연결하여 상기 도어 중 첫 번째 것이 열렸을 때 연결 수단이 상기 도어 중 두 번째 것과 결속되어 그것 또한 열리도록 당기고, 상기 도어 중 두 번째 것이 열렸을 때 상기 연결 수단이 탈착되어 상기 첫 번째 도어가 닫힌 상태로 남아있게 하는 연결 수단을 포함한다. 연결 수단은 사용자로부터 숨겨지도록 구성된다.

대표도 - 도1

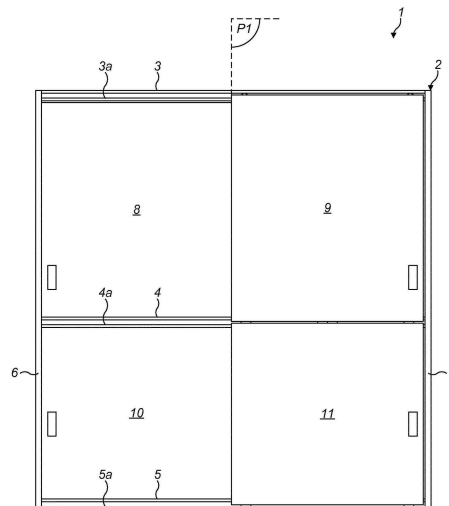

(52) CPC특허분류

E05F 2017/005 (2013.01)
E05F 2017/007 (2013.01)
E05Y 2201/224 (2013.01)
E05Y 2201/64 (2013.01)
E05Y 2201/688 (2013.01)
E05Y 2600/41 (2013.01)
E05Y 2800/676 (2013.01)
E05Y 2900/202 (2013.01)

명세서

청구범위

청구항 1

전시 캐비닛의 도어 유닛에 있어서,

상기 도어 유닛은 적어도 상부 및 하부 슬라이딩 도어(sliding door)를 고정하기 위한 골격; 및

상기 두 개의 도어를 선택적으로 연결하여 상기 도어 중 첫 번째 것이 열렸을 때 연결 수단이 상기 도어 중 두 번째 것과 결속되어 그것 또한 열리도록 당기고, 상기 도어 중 두 번째 것이 열렸을 때 상기 연결 수단이 탈착되어 상기 첫 번째 도어가 닫힌 상태로 남아있게 하는 연결 수단;을 포함하고,

상기 연결 수단은 사용자로부터 숨겨지도록 구성되는

도어 유닛.

청구항 2

제1항에 있어서,

상기 도어들은 그들이 동일한 방향으로 미끄러지도록 배치되는 것을 특징으로 하는

도어 유닛.

청구항 3

제1항 또는 제2항에 있어서,

적어도 상기 상부 및 하부 슬라이딩 도어는 동일한 수직 평면 내에서 미끄러지도록 구성되는 것을 특징으로 하는

도어 유닛.

청구항 4

제3항에 있어서,

상기 연결 수단은 상기 도어들의 슬라이딩 평면과 같은 동일한 수직 평면에 결속되는 것을 특징으로 하는

도어 유닛.

청구항 5

제1항 내지 제4항 중 어느 하나의 항에 있어서,

상기 연결 수단은 각각 뒤편에 설치되거나 상기 상부 및 하부 슬라이딩 도어의 길이 방향 단면에 고정되어 상기 도어 유닛이 캐비닛에 설치되었을 때 그들이 사용자로부터 숨겨지는 것을 특징으로 하는

도어 유닛.

청구항 6

제1항 내지 제5항 중 어느 하나의 항에 있어서,

상기 연결 수단은 인접 부재를 포함하고,

상기 인접 부재는 상기 슬라이딩 도어 중 상기 두 번째 것을 동시에 열도록 상기 슬라이딩 도어 중 상기 첫 번째 것이 열렸을 때 서로 인접하여 결속되고, 상기 슬라이딩 도어 중 상기 첫 번째 것을 닫힌 상태로 남겨두도록 상기 슬라이딩 도어 중 상기 두 번째 것이 열렸을 때 탈착되도록 구성된 것을 특징으로 하는

도어 유닛.

청구항 7

제6항에 있어서,

상기 인접 부재는 상기 슬라이딩 도어 중 상기 첫 번째 것에 부착되고 상기 골격에 미끄러질 수 있게 설치된 적어도 제1 활주 유닛 및 상기 슬라이딩 도어 중 상기 두 번째 것에 부착되고 상기 골격에 미끄러질 수 있게 설치된 적어도 제2 활주 유닛과 일체인 것을 특징으로 하는

도어 유닛.

청구항 8

제7항에 있어서,

상기 활주 유닛은 바람직하게는 상기 상부 및 하부 도어 사이에 위치한 상기 골격 내의 코먼 레일(common rail)에 설치된 롤러 또는 바퀴를 포함하는 것을 특징으로 하는

도어 유닛.

청구항 9

제8항에 있어서,

상기 활주 유닛 각각의 상기 롤러 또는 바퀴는 상기 레일의 동일한 선로에 설치되고, 선로는 바람직하게는 실질적으로 C-형태의 단면을 갖는 것을 특징으로 하는

도어 유닛.

청구항 10

제9항에 있어서,

상기 레일은 상기 적어도 상부 및 하부 슬라이딩 도어 사이 및 상기 두 개의 슬라이딩 도어와 같은 상기 동일한 수직 슬라이딩 평면 내에 위치한 상기 골격의 횡단 레일 부재 내에 제공되는 것을 특징으로 하는

도어 유닛.

청구항 11

제7항 내지 제10항 중 어느 하나의 항에 있어서,

상기 연결 부재의 상기 인접 부재는 결속 상의 충격 및 소음을 흡수하기 위한 감쇠 부재를 포함하는 것을 특징으로 하는

도어 유닛.

청구항 12

제11항에 있어서,

상기 감쇠 수단은 고무 또는 실리콘 가스켓, 피스 또는 슬리브 또는 다른 부드러운 플라스틱 요소를 포함하는 것을 특징으로 하는

도어 유닛.

청구항 13

제1항 내지 제12항에 있어서,

상기 골격은 기준 전시 캐비닛에 새로 장착될 수 있도록 배치되는 것을 특징으로 하는

도어 유닛.

청구항 14

제1항 내지 제13항에 있어서,

하나 또는 그 이상의 도어가 자동적으로 닫힐 수 있도록 하는 하나 또는 그 이상의 도어 닫힘 메커니즘을 더 포함하는 것을 특징으로 하는

도어 유닛.

청구항 15

하나 또는 그 이상의 선반을 포함하는 하우징을 포함하고,

상기 하우징 내에 보관된 제1항 내지 제14항 중 어느 하나의 항의 도어 유닛을 더 포함하는 것을 특징으로 하는 전시 캐비닛.

발명의 설명

기술 분야

[0001] 본 발명은 캐비닛 도어와 관련 있다. 특히, 소매 전시 환경에서 사용하기 위한 캐비닛 도어와 관련 있다.

배경 기술

[0002] 최근 정부가 소매 환경에서 특정 제품의 전시를 제한하면서도 소비자에게 그것들을 판매하는 것은 허락하도록 하는 촉구가 있었다. 예를 들어, 특정 정부는 소매상들의 담배 제품을 전시할 수 있는 능력에 제한을 둔다.

[0003] 이러한 제한의 도입은 소매상들에게 어려움을 야기한다.

[0004] 먼저, 많은 사람들이 이러한 제품을 전시하기 위한 전시 캐비닛에 크게 투자했고, 이러한 제한의 요구를 맞추기 위하여 그러한 전시 캐비닛을 교체해야 하는 잠재적 필요를 마주하고 있다.

[0005] 더불어, 전시에 대한 제한은 소매상이 소비자들이 새롭거나 개선된 제품을 알 수 있도록 만드는 것을 저해할 수

있다.

[0006] 나아가, 이러한 제품을 보관할 수 있는 공간이 있는 적합한 캐비닛 구조 없이는 소매상으로 하여금 제품이 소비자에게 팔리도록 획득되었을 때를 제외하고는 항상 제품의 전시가 방지되는 것을 확신하도록 하기 어렵고, 소매상에게 제한을 위반할 위험을 남긴다.

발명의 내용

해결하려는 과제

[0007] EP 2 565 356 A1은 두 개의 슬라이딩 도어를 고정하기 위한 골격 및 이빨과 골짜기 배열을 가져서 선택적으로 두 개의 도어를 연결하여 도어 중 첫 번째 것이 열렸을 때 도어 중 두 번째 것이 당겨져서 열리고 도어 중 두 번째 것이 열렸을 때 연결 수단이 탈착되어 첫 번째 것이 닫혀있는 상태로 남아있게 하는 연결 수단을 포함한다.

[0008] 이러한 해결책은 도어 유닛의 기능과 제품이 시야에서 감추어지도록 도어를 열고/닫는 것의 효율성의 면에서 특히 만족스러움을 증명한다. 그러나, 이빨과 골짜기 연결 메커니즘은 상당한 닳음을 겪을 수 있고 사용 동안에 시끄러워질 수 있다. 더불어, 이러한 연결 메커니즘은 도어 유닛의 외부로부터 접근 가능하고 쉽게 교체될 수 있다. 도어 유닛에 주어지는 미학적 특징에 대한 효과는 언급할 필요도 없다.

과제의 해결 수단

[0009] 본 발명은 상기 및 다른 문제를 다루고자 한다.

[0010] 본 발명에 따르면 전시 캐비닛을 위한 도어 유닛이 제공되고, 도어 유닛은 이하를 포함한다:

[0011] 적어도 상부 및 하부 슬라이딩 도어를 고정하기 위한 골격; 및 두 개의 도어를 선택적으로 연결하여 도어 중 첫 번째 것이 열렸을 때 연결 수단이 도어 중 두 번째 것과 결속되어 그것 또한 열리도록 당기고, 도어 중 두 번째 것이 열렸을 때 연결 수단이 탈착되어 첫 번째 도어가 닫힌 상태로 남아있게 하는 연결 수단. 바람직하게는 연결 수단은 도어의 어떤 위치에서도 사용자로부터 숨겨진다.

[0012] 도어는 서로 인접하게 위치할 수 있고/거나 동일한 방향으로 미끄러지도록 배치될 수 있다. 연결 수단은, 선행 기술로부터 알려진 이빨과 골짜기 또는 총안 배열과 반대로, 슬라이딩 도어 및 도어의 골격에 대하여 배치되어 첫 번째 문이 열렸을 때 두 개의 문이 서로 결속되도록 하고, 두 번째 문이 열렸을 때 다른 것과 탈착되고 골격의 도어를 작동시키는 사람으로부터 항상 숨겨지도록 배치된다. 이것은 특히 본 발명의 도어 유닛의 보여지는 영역이 무늬가 없고 항상 보여지는 메커니즘으로부터 자유로워 깔끔하고 깨끗한 디자인을 제공한다는 장점을 갖는다. 이것은 또한 어떤 것이 연결 수단 안에 갇히는 가능성을 감소시킬 수 있다.

[0013] 본 발명의 바람직한 실시예에서, 적어도 상부 및 하부 슬라이딩 도어는 동일한 수직 평면 내의 골격 상에서 미끄러진다.

[0014] 이러한 바람직한 실시예에서, 연결 수단 또한 도어의 슬라이딩 평면과 같은 동일한 수직 평면에 결속될 수 있다. 이것은 본 발명의 도어 유닛을 구비한 캐비닛 내의 보관 공간을 방해하지 않는 기능을 유지하면서도 매우 작은 도어 유닛을 제공할 수 있다는 장점을 갖는다.

[0015] 유리하게는, 연결 수단은 각각 뒤편에 설치되거나 상부 및 하부 슬라이딩 도어의 길이 방향 단면에 고정되어 도어 유닛이 캐비닛에 설치되었을 때 그들이 사용자로부터 숨겨지도록 한다. 바람직하게는 연결 수단은 도어의 어떤 위치에서도 사용자로부터 숨겨질 수 있다.

[0016] 더 바람직한 실시예에서, 연결 수단은 인접 부재를 포함하고, 인접 부재는 슬라이딩 도어 중 두 번째 것을 동시에 열도록 슬라이딩 도어 중 첫 번째 것이 열렸을 때 서로 인접하여 결속되고, 슬라이딩 도어 중 첫 번째 것을 닫힌 상태로 남겨두도록 슬라이딩 도어 중 두 번째 것이 열렸을 때 탈착되도록 구성된다.

[0017] 이러한 바람직한 실시예에서, 인접 부재는 슬라이딩 도어 중 첫 번째 것에 부착되고 골격에 미끄러질 수 있게 설치된 적어도 제1 활주 유닛 및 슬라이딩 도어 중 두 번째 것에 부착되고 골격에 미끄러질 수 있게 설치된 제2

활주 유닛과 일체일 수 있다.

- [0018] 또한, 바람직하게는 활주 유닛은 상부 및 하부 도어 사이에 위치한 골격 내의 코먼 레일(common rail)에 설치된 롤러 또는 바퀴를 포함할 수 있다. 레일은 바람직하게는 실질적으로 C 형태의 단면을 갖는다.
- [0019] 또한, 바람직하게는 롤러 또는 바퀴는 레일의 동일한 선로 위에 설치되고, 선로는 바람직하게는 실질적으로 U-형태의 단면을 갖는다. 유리하게는, 레일은 두 개의 슬라이딩 도어 사이 및 두 개의 슬라이딩 도어와 같은 동일한 수직 슬라이딩 평면 내에 위치한 골격의 횡단 부재 내에 제공될 수 있다.
- [0020] 본 발명의 도어 유닛의 더 바람직한 실시예에서 연결 수단의 인접 부재는 결속 상의 충격 및 소음을 흡수하기 위한 감쇠 부재를 포함한다. 이러한 감쇠 및/또는 흡수 수단은 바람직하게는 고무 또는 실리콘 가스켓, 피스 또는 슬리브 또는 충격을 흡수할 수 있고 제조가 저렴하고 닳았을 때 교체하기 쉬운 다른 부드러운 플라스틱 요소를 포함할 수 있다.
- [0021] 본 발명의 도어 유닛의 골격은 기존 전시 캐비닛에 새로 장착될 수 있도록 배치될 수 있다.
- [0022] 유닛은 하나 또는 그 이상의 도어가 자동적으로 닫힐 수 있게 하는 하나 또는 그 이상의 도어 닫힘 메커니즘과 함께 더 제공될 수 있다. 닫힘 메커니즘은 하나 또는 그 이상의 수압 닫힘 메커니즘, 편향된 무게 닫힘 메커니즘, 웨이트 풀리(weighted pulley), 스프링 및 래칫(ratchet), 또는 코일 스프링 구동 메커니즘을 포함할 수 있다.
- [0023] 바람직하게는 도어는 불투명한 물질로 형성될 수 있다.
- [0024] 유닛 및/또는 골격 및/또는 도어는 광고 또는 전시 지향 물질이 쉽게 거기에 고정될 수 있도록 배치될 수 있다.
- [0025] 본 발명의 유닛과 함께하면 소매상이 소비자에 의해 요구된 제품을 획득하면서도 자동적 기반으로 사용자에게 대안적인 물품을 선택적으로 전시하는 것이 가능하다. 게다가, 소매자는 본 발명의 유닛을 새로 장착하여 완전히 새로운 캐비닛을 설치할 필요 없이 전시 제한 요구를 맞출 수 있다.
- [0026] 또한 소매자는 도어의 자동적 닫힘을 통하여 제품이 접근되었을 때만 전시되어 어떠한 도어도 우연히 열린 채로 남겨져 제품이 지속적인 전시에 놓이지 않도록 하지 않는다.
- [0027] 본 발명에 따르면, 하나 또는 그 이상의 선반을 포함하는 하우징을 포함하고, 하우징 내에 보관된 전 항 중 어느 하나의 유닛을 더 포함하는 전시 캐비닛이 제공된다.
- [0028] 본 발명의 실시예는 이하에 동반되는 도면의 부호와 함께 개시될 것이다:

도면의 간단한 설명

- [0029] 도 1은 두 개의 상부 및 두 개의 하부 슬라이딩 도어를 포함하는 본 발명에 따른 유닛의 전면도이다;
- 도 2a 및 2b는 도 1의 유닛의 상부 및 하부 도어의 수직 쌍의 열린 위치를 보여준다;
- 도 3a 및 3b는 각각 도 2a 및 2b에 보여진 열린 위치의 도어 유닛의 후면도를 보여준다;
- 도 4는 도 3의 열린 위치의 유닛의 상부 및 하부 도어 사이의 연결 메커니즘의 확대도를 보여준다;
- 도 5는 도어가 닫힌 위치에서의 도 1의 유닛의 후면도를 보여준다;
- 도 6은 도 1의 닫힌 위치에서의 유닛의 상부 및 하부 도어 사이의 연결 메커니즘의 확대도를 보여준다;
- 도 7 및 8은 각각 도어들 중 하나만이 열린 위치에 있고, 다른 도어는 닫혀있는 도 1의 도어의 전면 및 후면도를 보여준다.

발명을 실시하기 위한 구체적인 내용

- [0030] 도 1에 대하여 언급하면, 본 발명에 따른 도어 유닛 1은 위, 중간 및 바닥 횡단 레일 부재 3, 4, 5 및 횡단 레일 부재 3, 4, 5의 끝에 연결된 수직 측면 부재 6, 7로부터 형성된 골격 2을 포함한다. 도어 유닛은 유닛으로 배송되거나 대안적으로 이미 설치된 존재하는 전시 캐비닛 주변에 새로 장착되도록 구성될 수 있는 캐비닛 골격에 부착될 수 있다.

- [0031] 두 개의 상부 도어 8, 9는 위 및 중간 횡단 레일 부재 3, 4에 미끄러질 수 있게 설치되고, 두 개의 하부 도어 10, 11는 중간 및 바닥 횡단 레일 부재 4, 5에 미끄러질 수 있게 설치된다. 바람직하게는 상부 및 하부 도어는 예를 들어 무늬가 없거나 환원된 나무 또는 폴리비닐클로라이드, PEEK, 폴리우레탄 또는 유사한 것과 같은 압출되거나 조형된 경질 플라스틱 물질과 같은 불투명 물질로 만들어질 수 있다.
- [0032] 본 발명에 따르면, 상부 및 하부 도어 8, 9, 10, 11은 횡단 레일 부재 3, 4, 5에 하나의 상부 및 하나의 하부 도어로 구성된 쌍으로 설치된다. 도어 각 쌍 9, 10; 9, 11은 서로로부터 오프셋되어 각각의 수직 슬라이딩 평면 p1, p2에서 미끄러진다. 따라서, 도 1 및 2a에 보여지는 것처럼 상부 및 하부 도어 9, 11로 만들어진 첫 번째 쌍은 제1 또는 전면 슬라이딩 평면 P1에 미끄러질 수 있게 설치되고, 도 2b 및 3a에 보여지는 것처럼 상부 및 하부 도어 8, 10로 만들어진 두 번째 쌍은 제2 또는 후면 슬라이딩 평면 P2에 미끄러질 수 있게 설치된다. 도 1 및 2로부터 쉽게 이해될 수 있는 것처럼, 수직 슬라이딩 평면 P1 및 P2는 평행하고 오프셋되어 상부 슬라이딩 도어 8, 9는 위 및 중간 횡단 레일 부재를 따라서 그들 각각의 슬라이딩 평면 P1, P2에서 동시에 미끄러질 수 있다. 유사하게, 하부 도어 10, 11는 중간 및 바닥 횡단 레일 부재 4, 5를 따라 그들 각각의 슬라이딩 평면 P1, P2에서 미끄러질 수 있다. 이것은 바람직하게는 각각 두 개의 슬라이딩 선로를 포함하는 횡단 레일 부재 3, 4, 5에 의해 달성될 수 있다. 제1 또는 전면 선로 3a, 4a, 5a는 예를 들어 전면 슬라이딩 평면 P1 내 도어 9, 11를 지지하기 위한 고전적 C-형태 단면이고, 제2 또는 후면 선로 3b, 4b, 5b는 예를 들어 후면 슬라이딩 평면 P2 내 도어 8, 10를 지지하기 위한 전면 선로와 대칭적인 고전적 C-형태 단면일 수 있다.
- [0033] 슬라이딩 도어 8, 9, 10, 11은 도 1에 보여지는 것과 같은 닫힌 위치와 도 2a 및 2b에 보여지는 열린 위치 사이에서 횡단 레일 부재 3, 4, 5에서 미끄러진다. 닫힌 위치일 때와 도어 유닛 1이 캐비닛에 장착되었을 때 골격 2에 부착된 캐비닛의 내용물은 사용자에게 보이지 않는다.
- [0034] 도 3 내지 5에 보여지는 것처럼, 본 발명의 도어 유닛 1의 바람직한 실시예에서, 슬라이딩 도어 8, 9, 10, 11은 각각 두 개의 상부 및 두 개의 하부 활주 유닛 12에 의해 횡단 레일 부재 3, 4, 5에 미끄러질 수 있게 설치된다. 활주 부재 12 각각은 도면에 도시된 것과 같이 동일 할 수 있고, 임의의 적합한 수단 (나사, 못 등)에 의해 횡단 레일 부재 3, 4, 5의 전면 또는 후면 레일 선로 3a, 4a, 5a; 3b, 4b, 5b 중 하나와 결속되거나 바람직하게는 안에 보관된 롤러/휠 122를 지지하는 도어의 뒤 표면에 고정된 설치 판 또는 본체 121를 포함할 수 있다. 모든 슬라이딩 도어 8, 9, 10, 11의 닫힌 위치에서 도어 유닛 1의 후면도를 보여주는 도 5 및 8에서 더 분명하게 볼 수 있듯이, 동일한 전면 슬라이딩 평면 내에서 미끄러지는 도어 9, 11에 연결된 활주 유닛 12는 횡단 레일 부재 3, 4, 5의 전면 선로 3a, 4a, 5a에 잠복된 그것의 바퀴 122를 갖고, 동일한 전면 슬라이딩 평면 P2 내에서 미끄러지는 도어 9, 10에 연결된 활주 유닛 12는 횡단 레일 부재 3, 4, 5의 후면 선로 3b, 4b, 5b에 잠복된 그것의 바퀴 122를 갖는다.
- [0035] 활주 유닛 12이 도면에 보여지거나 설명된 형태 및/또는 구조와 다를 수 있음을 이해해야 한다. 예를 들어, 바퀴 또는 롤러 122는 시스템의 간결함을 향상시키고 도어가 미끄러질 때 활주 유닛이 캐비닛 안에 저장된 물품에 접촉하는 것을 방지하기 위해 각각의 도어의 단면 내에 만들어진 하우징에 들어 맞는 활주 유닛 12에 고정될 수 있다.
- [0036] 본 발명에 따르면 도 4 및 6에 상세히 나타난 것처럼, 도어 유닛 1은 후면 및 전면 슬라이딩 평면 P1, P2 각각에서 짝지어진 상부 및 하부 도어 8, 10 및 9, 11을 선택적으로 연결하기 위한 연결 수단 13을 더 포함한다. 도면에 나타난 바람직한 실시예에서 연결 수단 13은 각각의 도어의 활주 유닛 12 중 적어도 하나와 통합되고 일부이며 활주 유닛 12(또는 도어가 미끄러질 때 다른 활주 유닛과 접촉할 수 있는 활주 유닛의 한 편)의 바퀴 122의 앞으로 연장되는 인접 부재 또는 스톱퍼 123를 포함한다. 동일한 평면 P1, P2에서 미끄러지는 상부 및 하부 도어 쌍의 연결 수단의 접합 상의 충격과 소음을 흡수하기 위하여, 인접 부재는 바람직하게는 고무 또는 실리콘 가스켓, 피스 또는 슬리브 또는 다른 부드러운 플라스틱 요소를 포함하는 감쇠 수단 14을 구비한다.
- [0037] 동일한 평면 P1, P2에서 미끄러지는 상부 및 하부 도어 사이의 선택적인 결속을 보장하기 위하여 중간 횡단 레일 부재 4에서 미끄러지는 각각의 상부 도어 8, 9의 적어도 하나의 활주 유닛 12 및 중간 횡단 레일 부재 4에서 미끄러지는 각각의 하부 도어 10, 11의 적어도 하나의 활주 유닛 12는 상응하는 도어에 설치되어 접합 부재 123가 도어의 닫힌 위치에서 서로 접하여 결속하도록 한다(도 3a 및 5 참조).
- [0038] 본 발명의 연결 수단 13 때문에, 그리고 특히 도 3a 내지 8에서 볼 수 있는 것처럼, 도어 중 첫 번째 것, 예를 들어 도면에서 볼 수 있듯이 하부 도어 10, 11가 열렸을 때 연결 수단 13은 도어 중 두 번째 것, 예를 들어 상부 도어 8, 9를 당겨 열기 위하여 그것과 결속한다. 반대로, 상부 도어 8, 9 중 하나가 열렸을 때(도 7, 8 참조) 연결 수단 13은 탈착되어 상응하는 쌍의 하부 도어 10, 11는 닫힌 채 남는다. 본 발명에 따르면 유리하게

는 연결 수단 13은 그것의 변경을 방지하고 도어 8, 9, 10, 11을 위한 무늬 없는 전면 표면을 제공하기 위하여 도어 8, 9, 10, 11의 어느 위치에서도 사용자로부터 숨겨지도록 구성된다.

[0039] 두 개의 도어 사이의 연결 수단은 도면에 보여지는 것에 대하여 대안적인 배열로 구성되어 심지어는 상부 도어가 열렸을 때도 하부 도어가 항상 열릴 수 있음을 알아야 한다.

[0040] 나아가, 수단들은 도어들이 접근되지 않았을 때 자동으로 닫히는 것을 보장하기 위하여 하나 또는 그 이상의 슬라이딩 도어에 제공될 수 있다. 부호와 함께 도 3a 내지 8의 이것을 달성할 수 있는 예시적 배열은 그것의 자유 말단이 도어의 닫힌 위치에서의 제2 상부 도어 9의 클로젯 모서리에 연결된 도어 8의 가장자리의 도르래 16에 걸쳐 팽팽한 로프 또는 케이블과 함께 도어 8의 뒤면에 고정된 트레일 메커니즘일 수 있다. 이러한 구성은 상부 도어 8, 9 중 어느 하나가 열렸을 때 이것이 사용자에게 의해 열렸던 도어가 자유롭게 놓이지거나 닫혔을 때 로프를 자동적으로 되감는 트레일 15에 연결된 로프를 당기는 것을 보장한다. 유사한 배열은 도어 유닛 1의 하부 도어 10, 11를 자동적으로 다시 닫는데 사용될 수 있다.

[0041] 닫힘 메커니즘의 다른 예시는 닫힌 위치에서 슬라이딩 도어에 의해 배치된 수압 피스톤 또는 슬라이딩 도어를 닫힌 위치로 다시 편향시키는 회전하는 중량 구성을 포함할 수 있다.

[0042] 상기 설명에서 이해될 것처럼, 본 발명은 소매상이 특정 제품의 전시에 대한 변화하는 제정법을 단순하고 효율적으로 충족시킬 수 있게 하는 세트의 캐비닛 도어를 제공한다. 그것은 또한 소매상이 갠트리 및 저장 관리를 위한 가장 적절하고 지속적인 방식으로 제품을 위치시키고 소매상이 캐비닛 내용물을 감시할 수 있게 한다.

도면

도면1

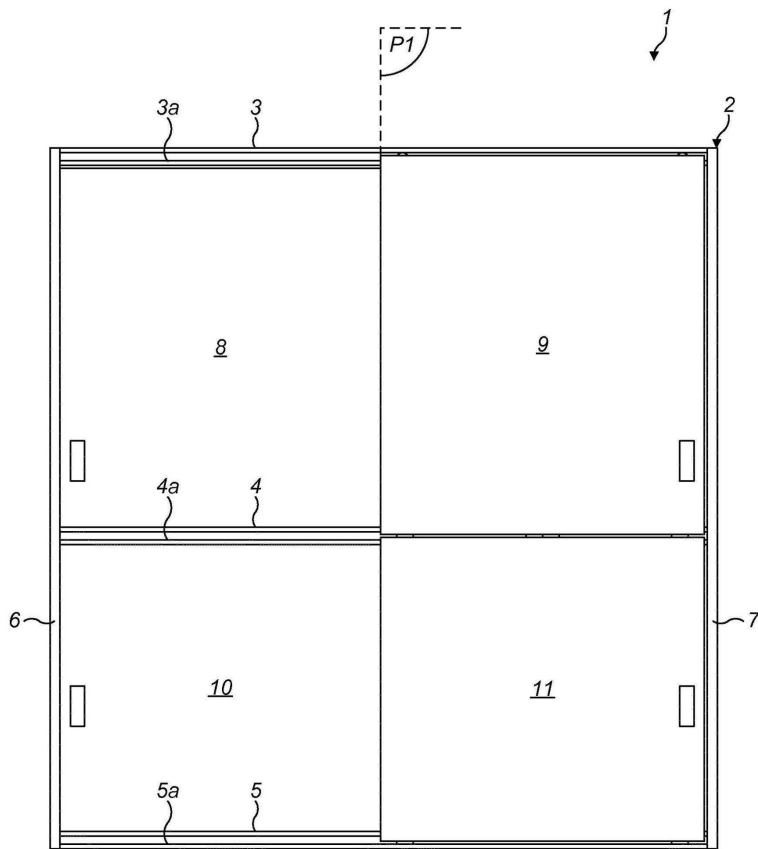

도면2a

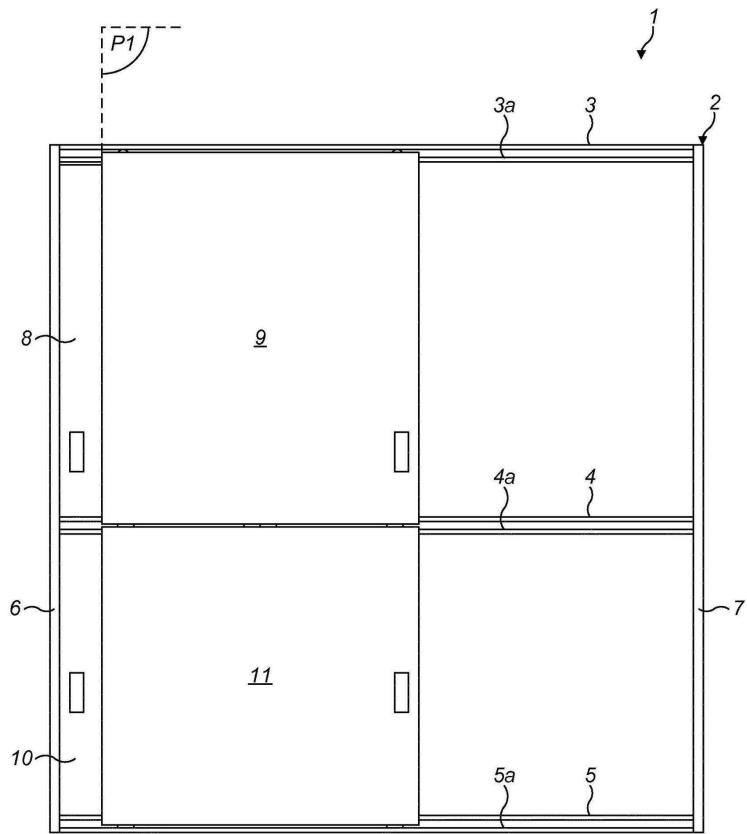

도면2b

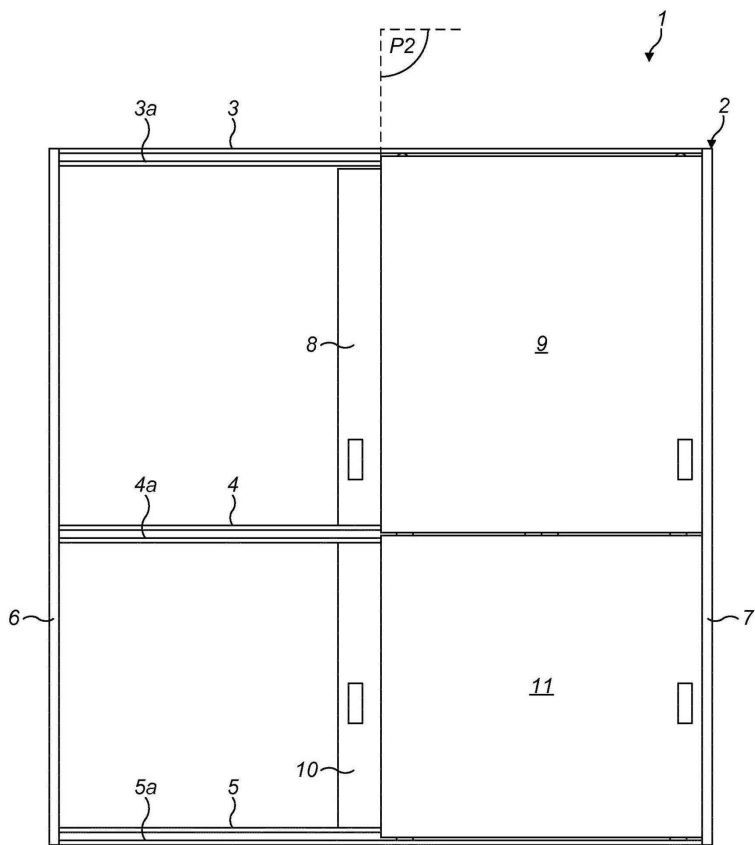

도면3a

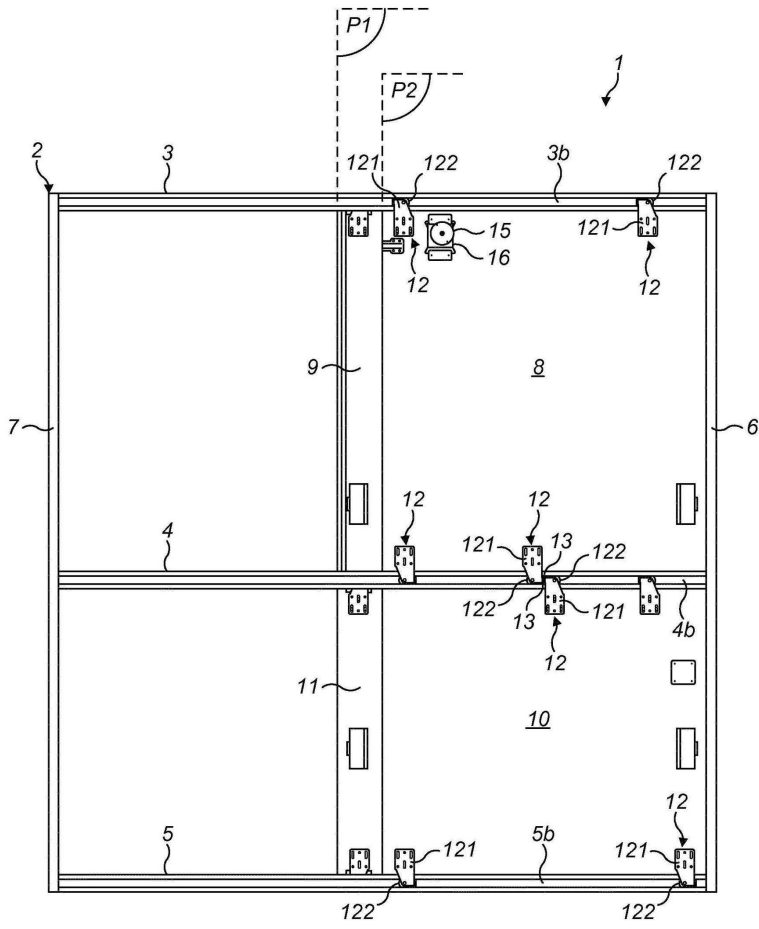

도면3b

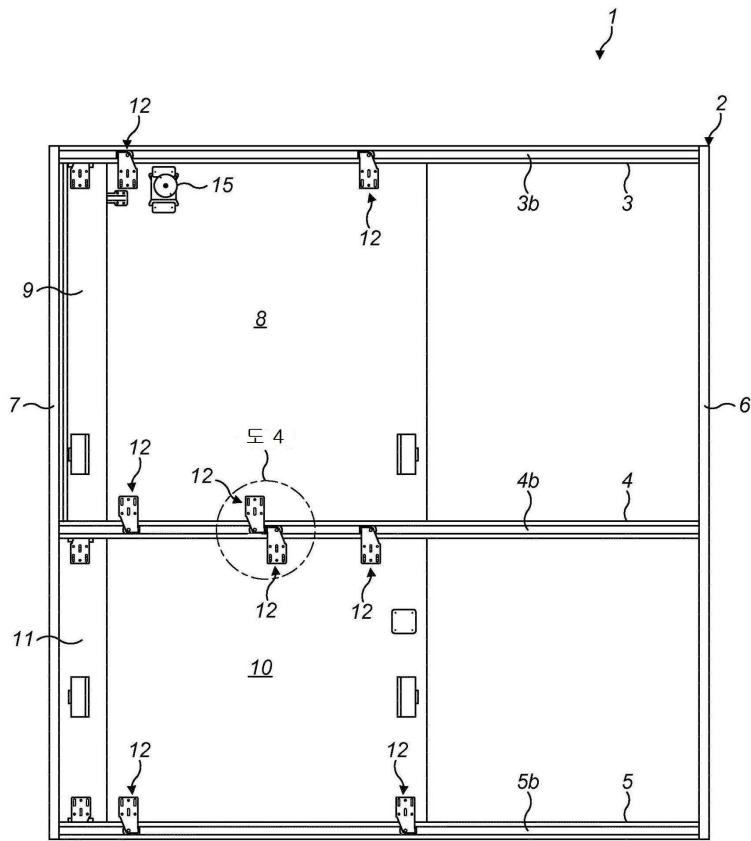

도면4

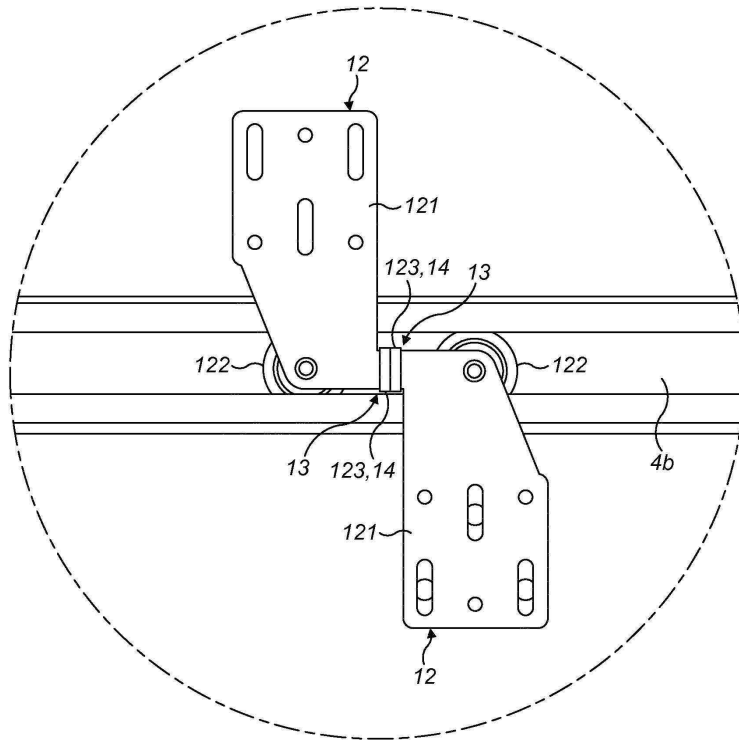

도면5

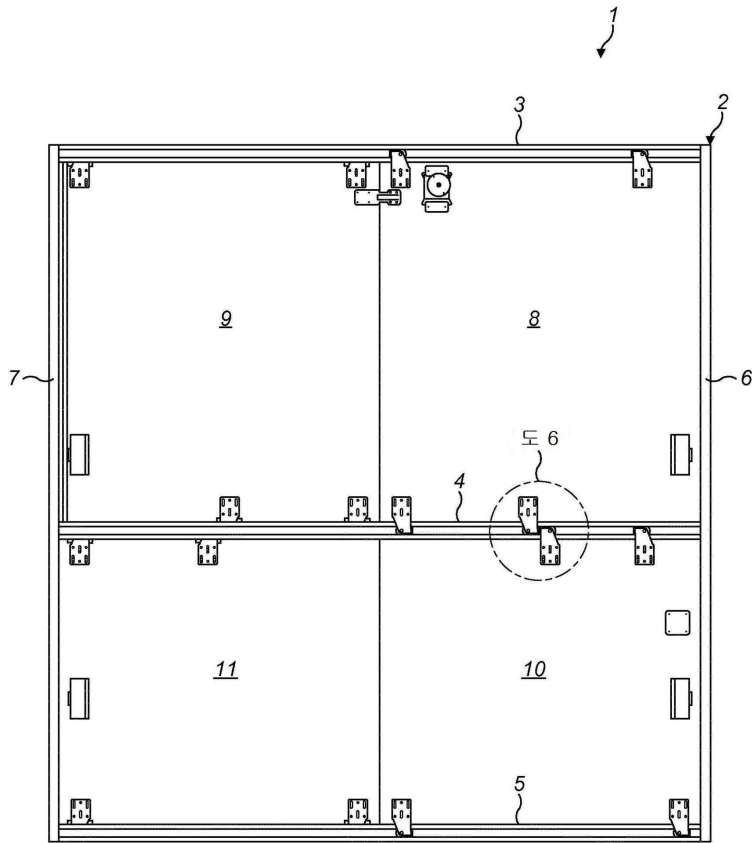

도면6

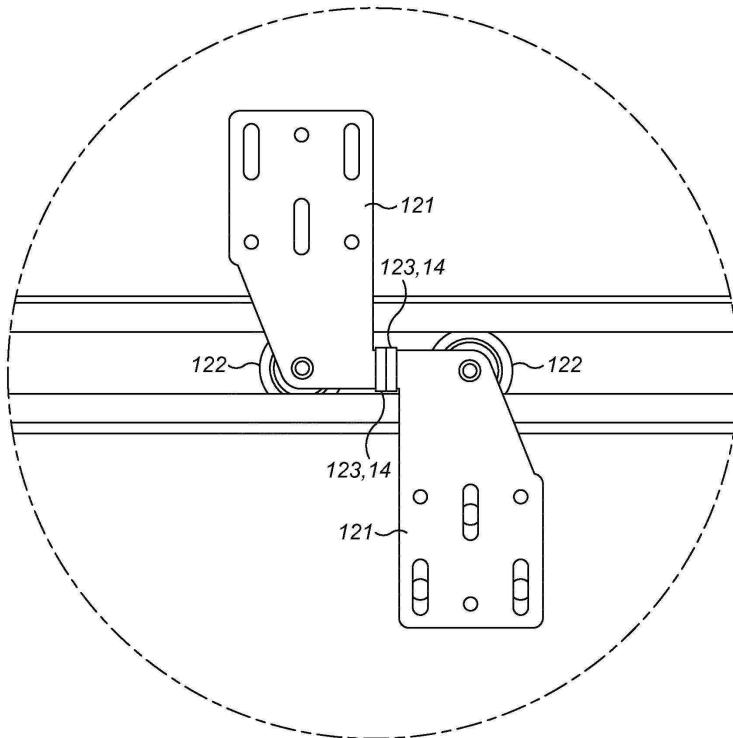

도면7

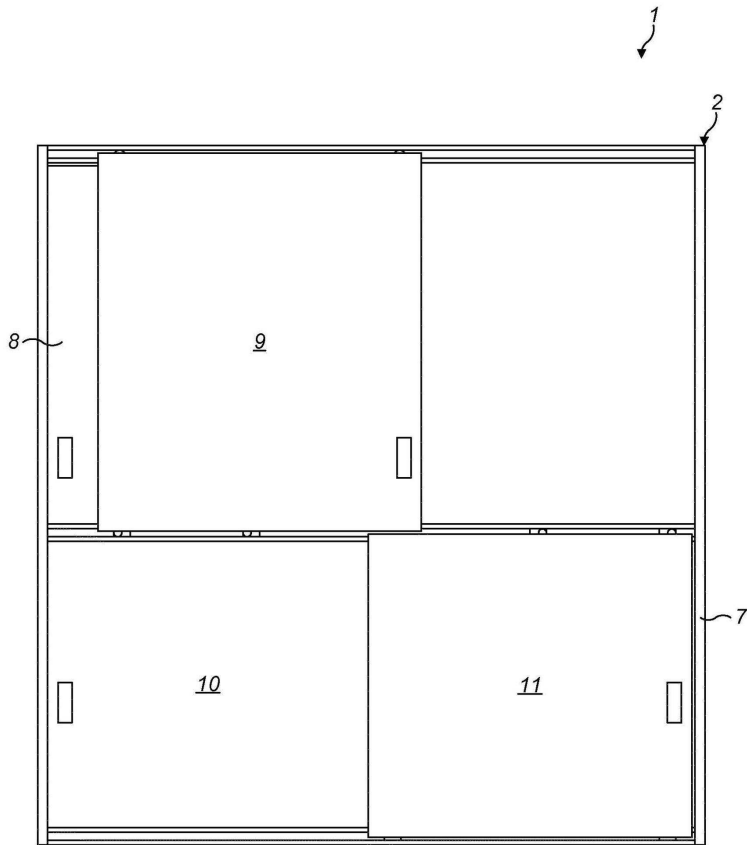

도면8

