

RZECZPOSPOLITA

POLSKA

Urząd Patentowy
Rzeczypospolitej Polskiej

⑫ OPIS OCHRONNY ⑰ PL ⑪ 60657
WZORU UŻYTKOWEGO ⑬ Y1

⑳ Numer zgłoszenia: 107920

⑤ Intel⁷:

㉑ Data zgłoszenia: 04.04.1998

B65C 9/18
G09F 3/10

⑤④

Etykietarka automatyczna do naklejania etykiet samoprzylepnych

④③

Zgłoszenie ogłoszono:

11.10.1999 BUP 21/99

⑦③

Uprawniony z prawa ochronnego:

Pietrzak Adam, Warszawa, PL

④⑤

O udzieleniu prawa ochronnego ogłoszono:

31.08.2004 WUP 08/04

⑦②

Twórca wzoru użytkowego:

Adam Pietrzak, Warszawa, PL

⑤⑦

PL 60657 Y1

1079209/11

Rm GOGBY

Etykietarka automatyczna do naklejania etykiet samoprzylepnych

Przedmiotem wzoru użytkowego jest etykietarka automatyczna do naklejania etykiet samoprzylepnych, zwłaszcza do przedmiotów o owalnym kształcie.

Znanych jest wiele automatycznych etykietarek do nakładania samoprzylepnych etykiet na butelki i inne opakowania o przekroju cylindrycznym. Przykładowo etykietarka taka opisana została w patencie DE 3015281. W rozwiązaniu tym elementem odpowiedzialnym za odklejenie się od nośnej taśmy samoprzylepnych etykiet jest klinowy aplikator, a stałe napięcie taśmy utrzymywane jest przez dwie pary rolek zamontowane na torze przebiegu taśmy przed i za aplikatorem.

Etykietarka do automatycznego naklejania etykiet według wzoru użytkowego stanowi zespół składający się z transportera i etykietarki właściwej posiadającej szpulę odwojową, szpulę nawojową taśmy z samoprzylepnymi etykietami oraz aplikator etykiet ustawiony ukośnie w stosunku do transportera etykietowanych pojemników. Etykietarka zamontowana jest na płycie połączonej z transporterem za pośrednictwem zawiasu, posiada szpulę odwijającą stanowiącą zasobnik z taśmą z etykietami samoprzylepnymi, oporową rolkę pionową, aplikator oraz szpulę nawijającą. Do nawoju taśmy na szpuli odwijającej sprężyste dociśnięty jest pręt, zaś do pionowej rolki dociśnięta sprężyste jest szczotka. W miejscu styku klina aplikatora z transporterem oraz na aplikatorze, w kontakcie z taśmą, osadzony jest czujnik. Czujnik umieszczony na styku klina aplikatora z transporterem jest czujnikiem optycznym, natomiast czujnik na aplikatorze,

w kontakcie z taśmą jest czujnikiem akustycznym.

Rozwiązanie według wzoru użytkowego uwidoczniło na rysunku, na którym przedstawiono etykietarkę w widoku z przodu - fig. 1, w widoku z góry - fig. 2 oraz w widoku z boku - fig. 3.

Etykietarkę według wzoru użytkowego stanowi zespół składający się z transportera 1 i płyty 3, na której zabudowana jest etykietarka właściwa 2. Na płycie 3 zamocowane są dwie szpule : odwijająca 4 i nawijająca 5. Na szpule 4 i 5 nakładana jest taśma 6 z samoprzylepnymi etykietami 7. Pomiedzy szpulami 4 i 5 umieszczony jest, ukośnie w stosunku do transportera 1, aplikator 8 w postaci płaskownika zakończony od strony kontaktu z taśmą 6 klinem 8a o zaokrąglonym ostrzu. Klin 8a aplikatora 8 graniczy z traktoem 9 stanowiącym zespół obrotowych walców 12 oraz rolki napędowej 13, połączonych paskami klinowymi 11. Rolka napędowa 13 jest osadzona na osi silnika 10 usytuowanego pod powierzchnią transportera 1. Napędowa rolka 13 oraz skrajnie od niej oddalony walec obrotowy 12 posiadają wyżłobione rowki pełniące funkcję prowadników pasków klinowych 11. Na płycie 1, pomiedzy szpulami 4 i 5, osadzone są obrotowo pionowe rolki 14, 15 i 16 prowadzące taśmę 6. Do nawoju taśmy 6 na szpuli odwijającej 4 sprężyste docisnięty jest pręt 21 osadzony na osi 22, natomiast do pionowej rolki 14 dociśnięta jest sprężyste, osadzona na osi 24, szczotka 23. Przy klinie 8a aplikatora 8, w kontakcie z etykietowanymi pojemnikami 18, osadzony jest czujnik optyczny 17 kontrolujący podawanie pojemników 18. Natomiast na aplikatorze 8, w kontakcie z taśmą 6, osadzony jest akustyczny czujnik 19 końca etykiety. Płyta 3 połączona jest z transporterem 1 za pośrednictwem zawiasu 29. We wsporniku 30 wykonane jest łukowate wycięcie 27 oraz osadzona jest śruba 28 co umożliwia odchylenie i zablokowanie płyty 3 w stosunku do płaszczyzny transportera 1 w płaszczyźnie pionowej o kąt od 180° do 90° . Pod płaszczyzną płyty 3, bezpośrednio pod rolką 15, zamocowany jest krokowy silnik elektryczny 25 napędzający bezpośrednio rolkę 15 i połączony paskiem klinowym 26 ze szpulą nawijającą 5. Powoduje to przesuwanie się taśmy 6 z etykietami 7 w kierunku aplikatora 8. Przesuw taśmy 6 następuje w momencie, gdy czujnik 17 wykryje zbliżającą się butelkę 18. W tym samym momencie na aplikatorze 8 odrywa się od taśmy 6 etykieta 7 i zaczyna zachodzić na butelkę 18, która jednocześnie zaczyna się obracać pod wpływem traktora 9 i

przesuwać pomiędzy paskami 11 i wykładziną 20 na zewnętrznym brzegu transportera 1. W momencie, gdy czujnik 19 trafi na koniec etykiety, natychmiast zatrzymuje taśmę 6 do chwili, w której czujnik 17 wykryje w kontrolowanym obszarze kolejną butelkę. W momencie zatrzymania przesuwu taśmy stałe jej naprężenie realizowane jest przez wyhamowane rolki 15 i 16 oraz elementy hamujące 21 i 23.

Uchylnie mocowanie etykietarki 2 w stosunku do transportera 1 umożliwia etykietowanie przesuwających się na transporterze 1 pojemników zarówno z boku jak i z góry oraz we wszystkich położeniach pośrednich. Ostry koniec klina 8a aplikatora 8 i ustawienie go pod kątem ostrym do zbliżających się pojemników powoduje, że etykiety 1 z łatwością odrywają się od taśmy 6.



PEŁNOMOCNIK
Wojciech Sójka
rzecznik patentowy

Zastrzeżenia ochronne

1. Etykietarka do automatycznego naklejania etykiet w postaci zespołu składającego się z transportera i etykietarki właściwej posiadającej szpulę odwojową i nawojową taśmy z samoprzylepnymi etykietami oraz aplikator etykiet ustawiony ukośnie w stosunku do transportera etykietowanych pojemników, znamienna tym, że etykietarka (2) zamontowana na płycie (3) połączonej z transporterem (1) za pośrednictwem zawiasu (29), posiada szpulę odwijającą (4), stanowiącą zasobnik z taśmą (6) z etykietami samoprzylepnymi, oporową rolkę pionową (14), aplikator (8) oraz szpulę nawijającą (5), przy czym do nawoju taśmy (6) na szpuli odwijającej (4) sprężyście dociśnięty jest pręt (21), zaś do pionowej rolki (14) dociśnięta sprężyście jest szczotka (23), w miejscu styku klina (8a) aplikatora (8) z transporterem (1) umieszczony jest czujnik (17), zaś na aplikatorze (8), w kontakcie z taśmą (6) znajduje się czujnik (19).
2. Etykietarka według zastrz. 1, znamienna tym, że czujnik (17) jest czujnikiem optycznym.
3. Etykietarka według zastrz. 1, znamienna tym, że czujnik (19) jest czujnikiem akustycznym.

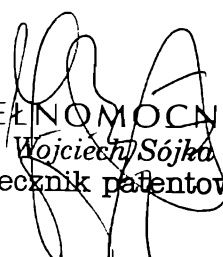
PEŁNOMOCNIK
Wojciech Sójka
rzecznik patentowy

60657

107920

9/2

PEŁNO MOCNIAK
Wojciech Sójka
rzecznik patentowy

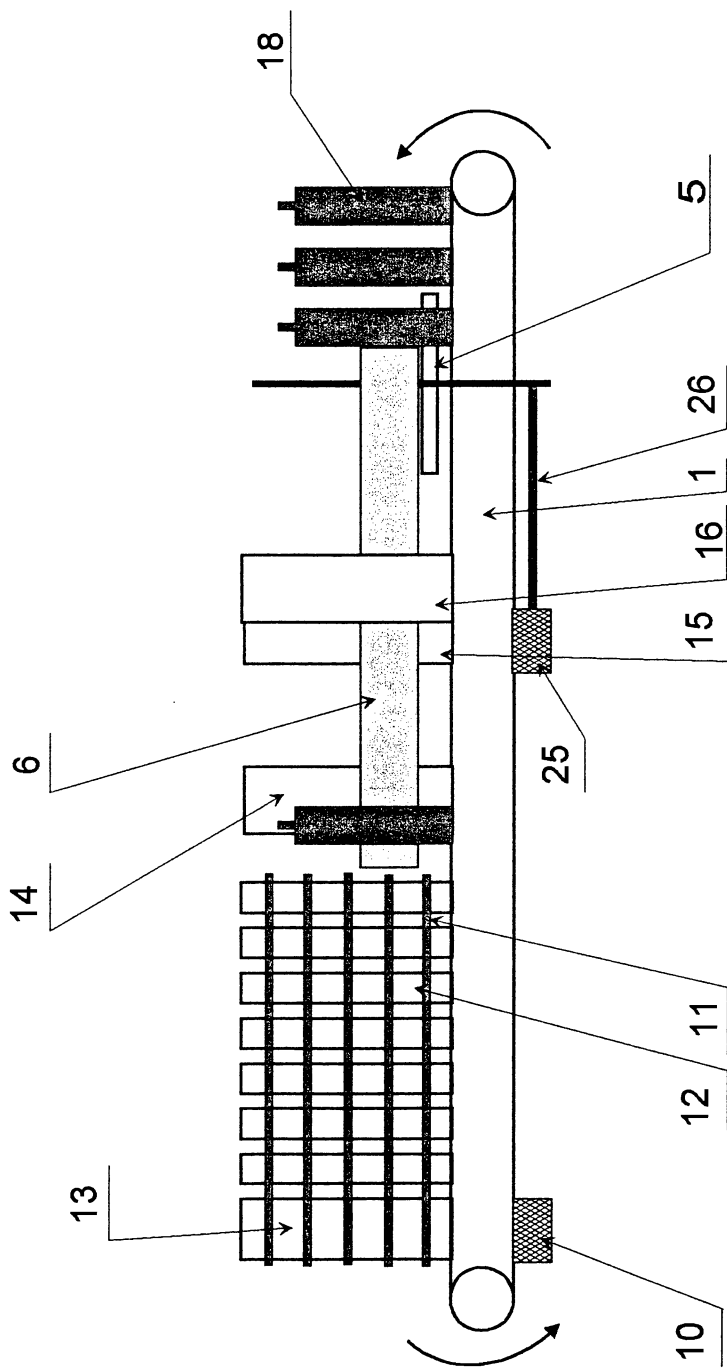

Fig. 1

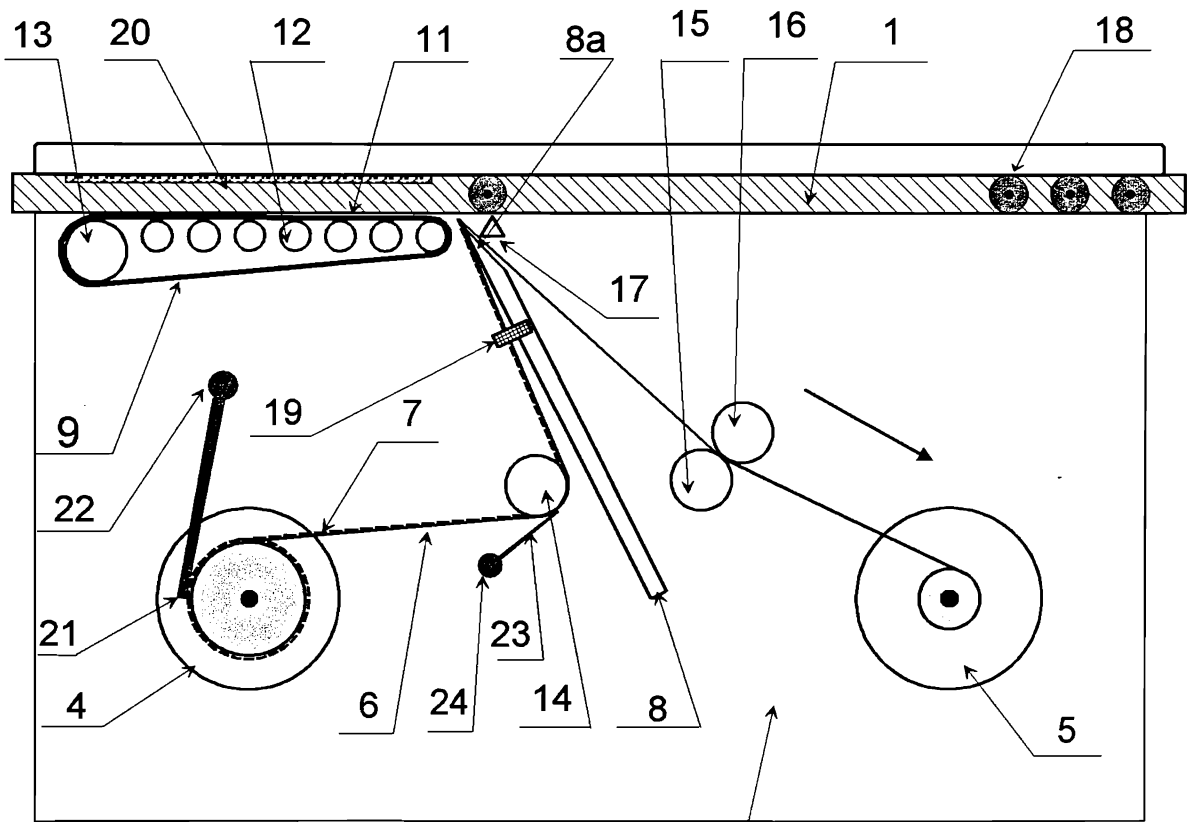

Fig. 2

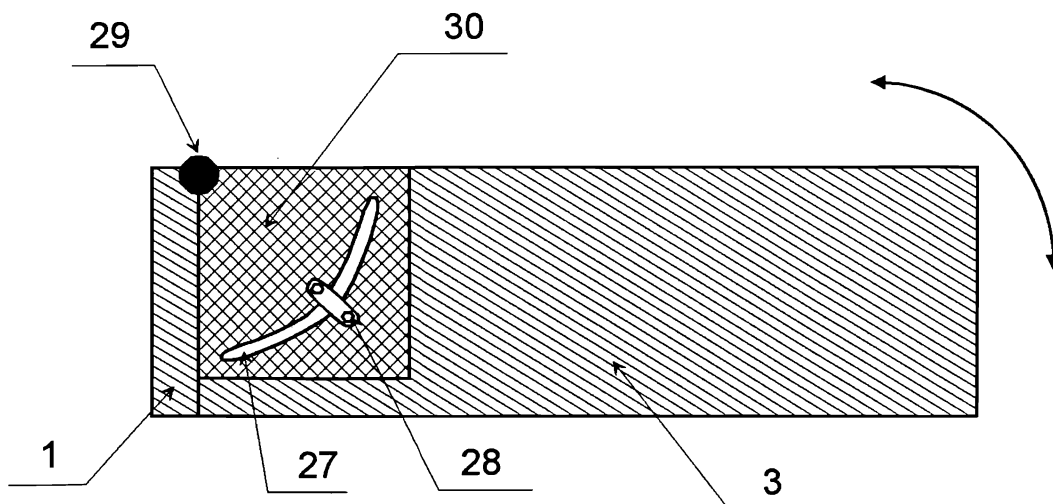

Fig. 3

PEŁNOMOCNIK
Wojciech Sójka
rzecznik patentowy