



(12) 实用新型专利

(10) 授权公告号 CN 213036263 U

(45) 授权公告日 2021.04.23

(21) 申请号 202021208619.9

(22) 申请日 2020.06.24

(73) 专利权人 镇江奥博包装设计有限公司

地址 212000 江苏省镇江市丹徒区工业园区光明路88号

(72) 发明人 宦海霞

(74) 专利代理机构 北京盛凡智荣知识产权代理有限公司 11616

代理人 汪丽丽

(51) Int. Cl.

B65D 6/24 (2006.01)

B65D 25/34 (2006.01)

权利要求书1页 说明书4页 附图2页

(54) 实用新型名称

一种新型瓦楞纸箱

(57) 摘要

本实用新型属于纸箱技术领域,尤其为一种新型瓦楞纸箱,包括箱体侧围板、上盖、底盖,所述箱体侧围板为矩形框体,所述上盖和所述底盖为规格相同的矩形盘体,所述上盖和所述底盖的边侧均设有连接边框,所述连接边框上等距离开设有连接穿孔,所述箱体侧围板上端和下端的外壁均固定连接有连接凸台,所述连接凸台的正面嵌合连接与之配对的连接穿孔,所述箱体侧围板上、下端开口的内侧均嵌合连接有定型框架,所述定型框架的边侧压触所述连接凸台的背面。本实用新型不使用胶带等连接材料,能够节约使用成本,且避免了胶带废弃造成的环境问题;当纸箱完成使用后,从箱体侧围板中取出定型框架,则能够完成对其重新折叠,便于再一次使用。

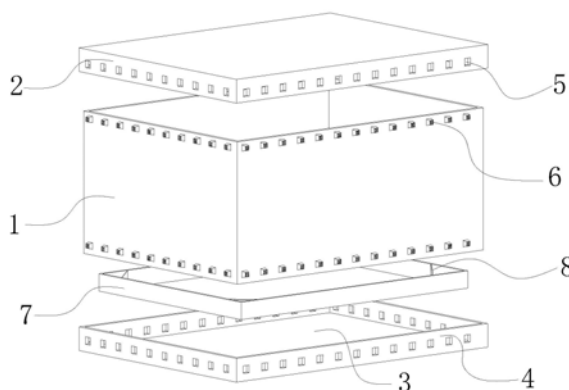

1. 一种新型瓦楞纸箱,包括箱体侧围板(1)、上盖(2)、底盖(3),其特征在于:所述箱体侧围板(1)为矩形框体,所述上盖(2)和所述底盖(3)为规格相同的矩形盘体,所述上盖(2)和所述底盖(3)的边侧均设有连接边框(4),所述连接边框(4)上等距离开设有连接穿孔(5),所述箱体侧围板(1)上端和下端的外壁均固定连接有连接凸台(6),所述连接凸台(6)的正面嵌合连接与之配对的连接穿孔(5),所述箱体侧围板(1)上、下端开口的内侧均嵌合连接有定型框架(7),所述定型框架(7)的边侧压触所述连接凸台(6)的背面,所述定型框架(7)的边角设有加固连杆(8)。

2. 根据权利要求1所述的一种新型瓦楞纸箱,其特征在于:所述箱体侧围板(1)由第一侧板(101)、第二侧板(102)、第三侧板(103)和第四侧板(104)首尾连接构成,所述第一侧板(101)、第二侧板(102)、第三侧板(103)和第四侧板(104)的中部均设有弯折压痕(105)。

3. 根据权利要求1所述的一种新型瓦楞纸箱,其特征在于:所述箱体侧围板(1)、所述上盖(2)和所述底盖(3)的外壁均喷涂有隔水层(9),所述箱体侧围板(1)、所述上盖(2)和所述底盖(3)的内壁均贴合连接有减震海绵垫(10)。

4. 根据权利要求1所述的一种新型瓦楞纸箱,其特征在于:所述底盖(3)的边角穿插有订书钉(11),所述订书钉(11)贯穿所述定型框架(7)并弯折固定。

5. 根据权利要求1所述的一种新型瓦楞纸箱,其特征在于:所述箱体侧围板(1)由瓦楞纸板材料制成,所述上盖(2)和所述底盖(3)以及其边侧的连接边框(4)为一体压制成型的层压纸板,所述定型框架(7)由PET塑料制成。

一种新型瓦楞纸箱

技术领域

[0001] 本实用新型涉及纸箱技术领域,具体为一种新型瓦楞纸箱。

背景技术

[0002] 瓦楞纸箱是瓦楞纸板经过模切、压痕、钉箱或粘箱制成瓦楞纸箱,瓦楞纸箱是一种应用最广的包装制品,用量一直是各种包装制品之首,包括钙塑瓦楞纸箱,半个多世纪以来,瓦楞纸箱以其优越的使用性能和良好的加工性能逐渐取代了木箱等运输包装容器,成为运输包装的主力军,它除了保护商品、便于仓储、运输之外,还起到美化商品,宣传商品的作用。瓦楞纸箱属于绿色环保产品,它利于环保,利于装卸运输;瓦楞纸包括单瓦楞纸板、双瓦楞纸板和三层瓦楞纸板,瓦楞原纸通过上下瓦楞辊对压成型,经上糊辊上浆糊,面纸与成型的瓦楞纸在压力辊与上瓦楞辊切线处贴合成二层瓦楞纸板,再经迂引皮带上天桥到双面机部位与其它单瓦楞纸板、面纸复合成型。

[0003] 目前的瓦楞纸箱存在下列问题:

[0004] 1、目前的瓦楞纸箱封口时需要大量的胶带缠绕固定,导致其重复利用性差,且不环保。

[0005] 2、目前的瓦楞纸箱的防水和减震性较差,导致其中装载的物品容易损坏。

实用新型内容

[0006] (一)解决的技术问题

[0007] 针对现有技术的不足,本实用新型提供了一种新型瓦楞纸箱,解决了目前的瓦楞纸箱封口时需要大量的胶带缠绕固定,导致其重复利用性差,以及防水和减震性较差,导致其中装载的物品容易损坏的问题。

[0008] (二)技术方案

[0009] 为实现上述目的,本实用新型提供如下技术方案:一种新型瓦楞纸箱,包括箱体侧围板、上盖、底盖,所述箱体侧围板为矩形框体,所述上盖和所述底盖为规格相同的矩形盘体,所述上盖和所述底盖的边侧均设有连接边框,所述连接边框上等距离开设有连接穿孔,所述箱体侧围板上端和下端的外壁均固定连接有连接凸台,所述连接凸台的正面嵌合连接与之配对的连接穿孔,所述箱体侧围板上、下端开口的内侧均嵌合连接有定型框架,所述定型框架的边侧压触所述连接凸台的背面,所述定型框架的边角设有加固连杆。

[0010] 作为本实用新型的一种优选技术方案,所述箱体侧围板由第一侧板、第二侧板、第三侧板和第四侧板首尾连接构成,所述第一侧板、第二侧板、第三侧板和第四侧板的中部均设有弯折压痕。

[0011] 作为本实用新型的一种优选技术方案,所述箱体侧围板、所述上盖和所述底盖的外壁均喷涂有隔水层,所述箱体侧围板、所述上盖和所述底盖的内壁均贴合连接有减震海绵垫。

[0012] 作为本实用新型的一种优选技术方案,所述底盖的边角穿插有订书钉,所述订书

钉贯穿所述定型框架并弯折固定。

[0013] 作为本实用新型的一种优选技术方案,所述箱体侧围板由瓦楞纸板材料制成,所述上盖和所述底盖以及其边侧的连接边框为一体压制成型的层压纸板,所述定型框架由PET塑料制成。

[0014] (三)有益效果

[0015] 与现有技术相比,本实用新型提供了一种新型瓦楞纸箱,具备以下有益效果:

[0016] 1、该新型瓦楞纸箱,不使用胶带等连接材料,能够节约使用成本,且避免了胶带废弃造成的环境问题;当纸箱完成使用后,从箱体侧围板中取出定型框架,则能够完成对其重新折叠,便于再一次使用。

[0017] 2、该新型瓦楞纸箱,箱体侧围板、上盖和底盖的外壁均喷涂有隔水层,能够很好地隔水,侧围板、上盖和底盖的内壁均贴合连接有减震海绵垫,能够对装载于其中的物品减震。

附图说明

[0018] 图1为本实用新型主观结构示意图;

[0019] 图2为本实用新型侧剖结构示意图;

[0020] 图3为本实用新型箱体侧围板结构示意图。

[0021] 图中:1、箱体侧围板;101、第一侧板;102、第二侧板;103、第三侧板;104、第四侧板;105、弯折压痕;2、上盖;3、底盖;4、连接边框;5、连接穿孔;6、连接凸台;7、定型框架;8、加固连杆;9、隔水层;10、减震海绵垫;11、订书钉。

具体实施方式

[0022] 下面将结合本实用新型实施例中的附图,对本实用新型实施例中的技术方案进行清楚、完整地描述,显然,所描述的实施例仅仅是本实用新型一部分实施例,而不是全部的实施例。基于本实用新型中的实施例,本领域普通技术人员在没有做出创造性劳动前提下所获得的所有其他实施例,都属于本实用新型保护的范围。

[0023] 实施例

[0024] 请参阅图1-3,本实用新型提供以下技术方案:一种新型瓦楞纸箱,包括箱体侧围板1、上盖2、底盖3,箱体侧围板1为矩形框体,上盖2和底盖3为规格相同的矩形盘体,上盖2和底盖3的边侧均设有连接边框4,连接边框4上等距离开设有连接穿孔5,箱体侧围板1上端和下端的外壁均固定连接有连接凸台6,连接凸台6的正面嵌合连接与之配对的连接穿孔5,箱体侧围板1上、下端开口的内侧均嵌合连接有定型框架7,定型框架7的边侧压触连接凸台6的背面,定型框架7的边角设有加固连杆8。

[0025] 本实施例中,安装时,将底盖3放置于地面或工作台上,将撑开状态的箱体侧围板1嵌入底盖3的开口,此时连接凸台6的正面嵌合连接与之配对的连接穿孔5,完成箱体侧围板1和底盖3的初步连接,然后将第一个定型框架7从箱体侧围板1的内腔嵌入并推送至其底端,使得定型框架7的边侧压触连接凸台6的背面,令其与连接穿孔5紧固的嵌合,此时就完成了箱体侧围板1与底盖3的紧固连接,然后将第二个定型框架7嵌入箱体侧围板1的顶端的开口,此时就实现了对箱体侧围板1开口端的定型和加固;将需要包装的物品放入箱体侧围

板1与底盖3连接构成的矩形腔体后,再扣接上盖2即可完成对其的密封;也可以先将定型框架7嵌入撑开状态的箱体侧围板1的顶端开口和底端开口,再将箱体侧围板1嵌入上盖2或底盖3,并在压力作用下,中实现对三者的整体连接;在此操作过程中,不使用胶带等连接材料,能够节约使用成本,且避免了胶带废弃造成的环境问题;当纸箱完成使用后,从箱体侧围板1中取出定型框架7,则能够完成对其重新折叠,便于再一次使用。

[0026] 具体的,箱体侧围板1由第一侧板101、第二侧板102、第三侧板103和第四侧板104首尾连接构成,第一侧板101、第二侧板102、第三侧板103和第四侧板104的中部均设有弯折压痕105。

[0027] 本实施例中,第一侧板101、第二侧板102、第三侧板103和第四侧板104之间能够根据需求套箍弯折压痕105进行弯折,以便将箱体侧围板1由矩形框折叠成一块纸板,方便容纳于上盖2和底盖3之间。

[0028] 具体的,箱体侧围板1、上盖2和底盖3的外壁均喷涂有隔水层9,箱体侧围板1、上盖2和底盖3的内壁均贴合连接有减震海绵垫10。

[0029] 本实施例中,箱体侧围板1、上盖2和底盖3的外壁均喷涂有隔水层9,隔水层9为油漆层或石蜡层,能够很好地隔水,箱体侧围板1、上盖2和底盖3的内壁均贴合连接有减震海绵垫10,能够对装载于其中的物品减震。

[0030] 具体的,底盖3的边角穿插有订书钉11,订书钉11贯穿定型框架7并弯折固定。

[0031] 本实施例中,底盖3的边角穿插有订书钉11,订书钉11贯穿定型框架7并弯折固定,增强底盖3、箱体侧围板1和定型框架7的连接强度以及承载强度。

[0032] 具体的,箱体侧围板1由瓦楞纸板材料制成,上盖2和底盖3以及其边侧的连接边框4为一体压制成型的层压纸板,定型框架7由PET塑料制成。

[0033] 本实施例中,箱体侧围板1由瓦楞纸板材料制成,瓦楞纸板材料具有良好的可塑性和易加工性,并且造价低廉,能够弯折等性能;上盖2和底盖3以及其边侧的连接边框4为一体压制成型的层压纸板,具有结构坚固、紧凑的优点,适合大批量生产,有利于降低成本,定型框架7由PET塑料制成,其具有结构坚固和成本低的优点,适合大规模使用。

[0034] 本实施例中定型框架7和订书钉11为已经公开的广泛运用于工业生产和日常生活的已知技术。

[0035] 本实用新型的工作原理及使用流程:安装时,将底盖3放置于地面或工作台上,将撑开状态的箱体侧围板1嵌入底盖3的开口,此时连接凸台6的正面嵌合连接与之配对的连接穿孔5,完成箱体侧围板1和底盖3的初步连接,然后将第一个定型框架7从箱体侧围板1的内腔嵌入并推送至其底端,使得定型框架7的边侧压触连接凸台6的背面,令其与连接穿孔5紧固的嵌合,此时就完成了箱体侧围板1与底盖3的紧固连接,然后将第二个定型框架7嵌入箱体侧围板1的顶端的开口,此时就实现了对箱体侧围板1开口端的定型和加固;将需要包装的物品放入箱体侧围板1与底盖3连接构成的矩形腔体后,再扣接上盖2即可完成对其的密封;也可以先将定型框架7嵌入撑开状态的箱体侧围板1的顶端开口和底端开口,再将箱体侧围板1嵌入上盖2或底盖3,并在压力作用下,中实现对三者的整体连接;在此操作过程中,不使用胶带等连接材料,能够节约使用成本,且避免了胶带废弃造成的环境问题;当纸箱完成使用后,从箱体侧围板1中取出定型框架7,则能够完成对其重新折叠,便于再一次使用。

[0036] 最后应说明的是：以上所述仅为本实用新型的优选实施例而已，并不用于限制本实用新型，尽管参照前述实施例对本实用新型进行了详细的说明，对于本领域的技术人员来说，其依然可以对前述各实施例所记载的技术方案进行修改，或者对其中部分技术特征进行等同替换。凡在本实用新型的精神和原则之内，所作的任何修改、等同替换、改进等，均应包含在本实用新型的保护范围之内。



图1



图2

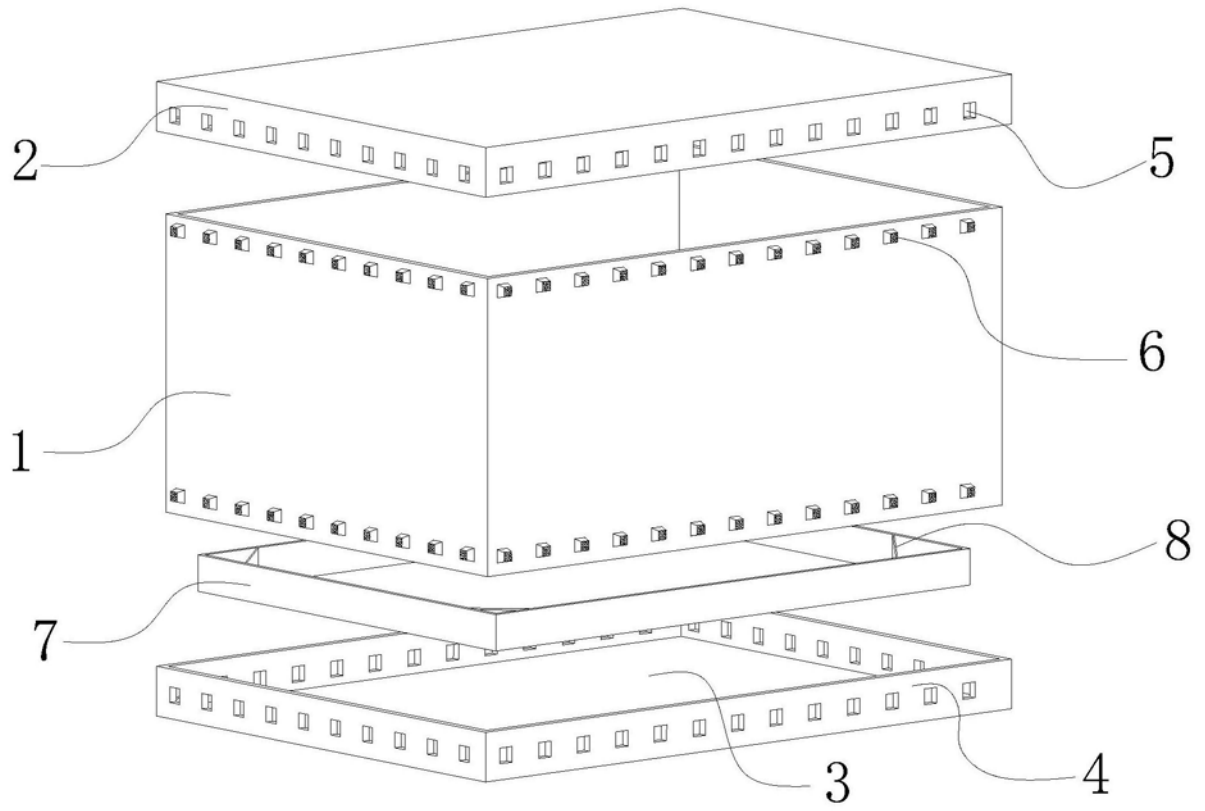
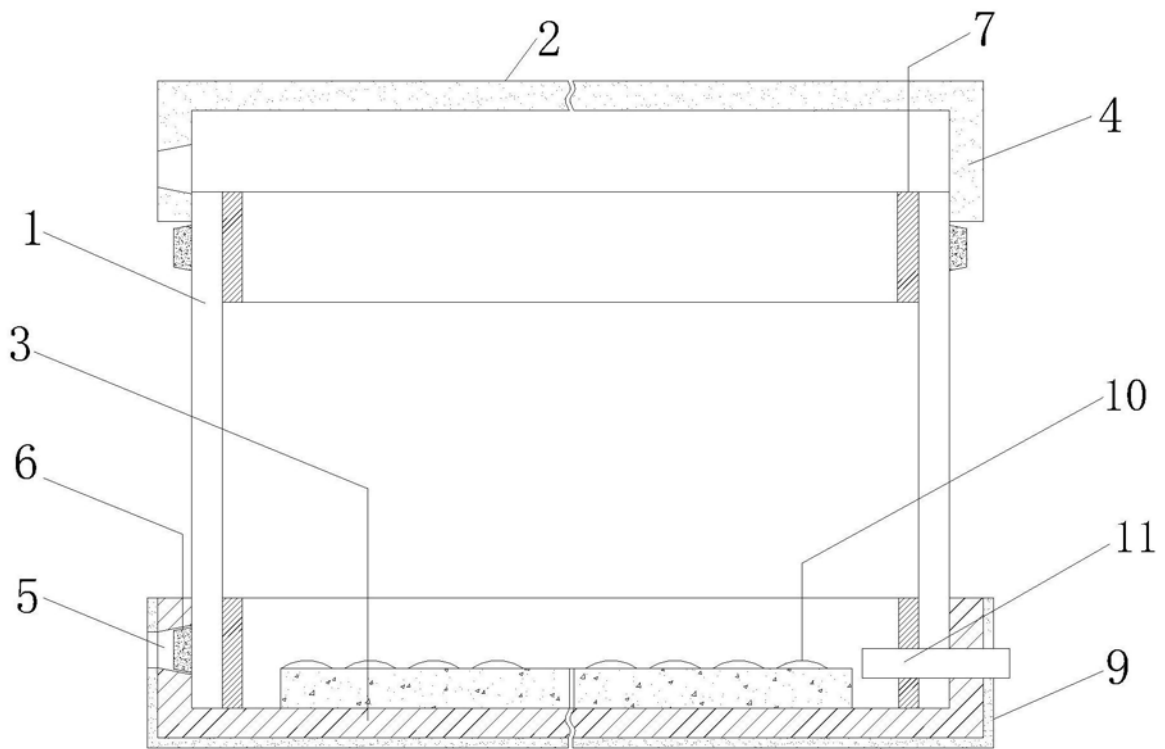
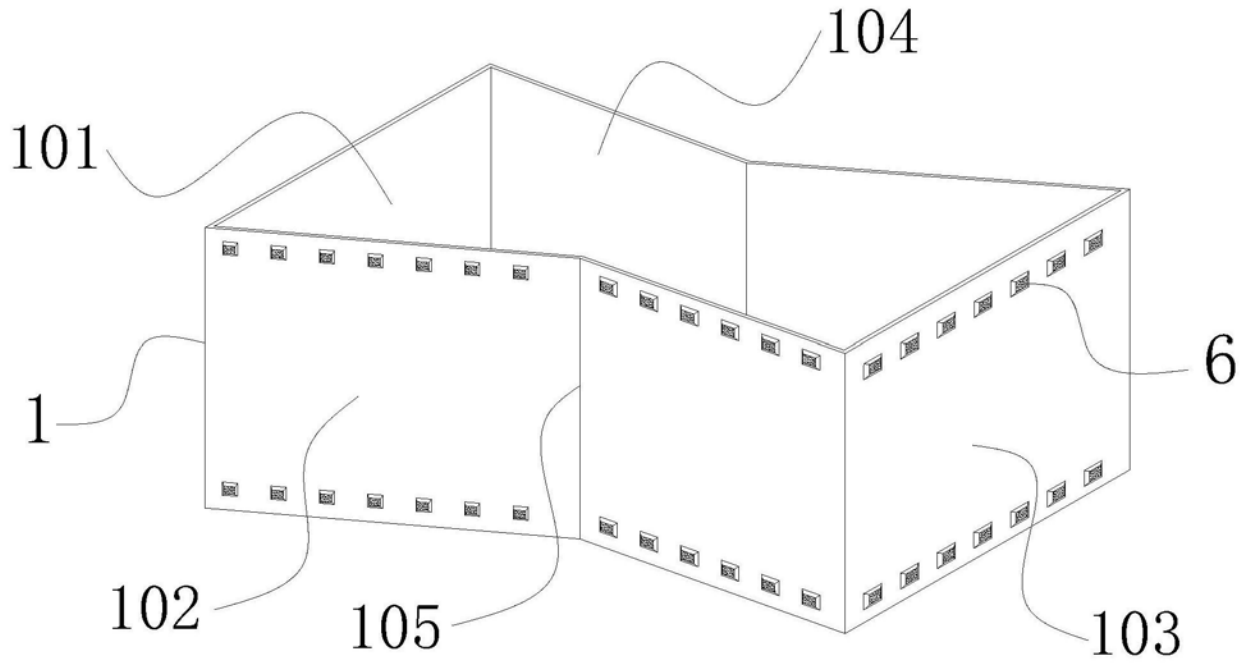

图3