



(12)实用新型专利

(10)授权公告号 CN 211329121 U

(45)授权公告日 2020.08.25

(21)申请号 201922345924.6

(22)申请日 2019.12.24

(73)专利权人 运城学院

地址 044000 山西省运城市复旦西街1155号

(72)发明人 邢颖 张怡 李楠 邓随胜
马国刚

(74)专利代理机构 北京科亿知识产权代理事务
所(普通合伙) 11350

代理人 汤东风

(51)Int.Cl.

B01F 7/18(2006.01)

B01F 15/00(2006.01)

B01F 15/02(2006.01)

权利要求书1页 说明书4页 附图4页

(54)实用新型名称

一种用于食品检测的搅拌机构

(57)摘要

本实用新型公开了一种用于食品检测的搅拌机构,包括:搅拌筒;进料组件。本实用新型涉及搅拌技术领域。该用于食品检测的搅拌机构,通过在安装架上设置有电机,利用电机的输出端固定连接有第一滑动轮上,第一滑动轮的表面设置有牵引绳,利用牵引绳连接到第二滑动轮的表面上,牵引绳通过第二滑动轮的表面连接到膨胀止水条上的凹槽孔,当膨胀止水条在搅拌筒的内部时,液压泵进行抽水使搅拌筒内部填充水,膨胀止水条遇上水会在搅拌筒的内部膨胀,当加大电机的运转速率使第一滑动轮和第二滑动轮表面的牵引绳在膨胀止水条上的凹槽孔进行拉伸,实现了牵引绳可以对膨胀止水条在搅拌筒的内壁进行快速清理的作用。

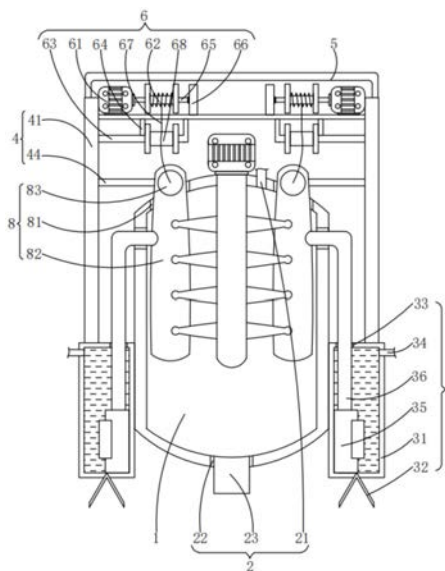

1. 一种用于食品检测的搅拌机构,其特征在于,包括:
搅拌筒;
进料组件,所述进料组件设置于所述搅拌筒上,所述进料组件包括进料口,所述搅拌筒的底部开设有第一凹槽,所述第一凹槽上设置有出料口;
两个清洗组件,两个所述清洗组件均固定于所述搅拌筒的两侧,所述清洗组件包括箱体;
移动组件,所述移动组件设置于箱体的顶部,所述移动组件包括支撑杆;
安装架,所述安装架固定于所述支撑杆上;
滑动组件,所述滑动组件设置于所述安装架上,所述滑动组件包括电机;
两个筒体门,两个所述筒体门均设置于所述搅拌筒的两侧;
洗刷组件,所述洗刷组件设置于搅拌筒上,所述洗刷组件包括第四凹槽。
2. 根据权利要求1所述的一种用于食品检测的搅拌机构,其特征在于:所述箱体的底部固定连接固定架,并且箱体的顶部开设有第二凹槽。
3. 根据权利要求1所述的一种用于食品检测的搅拌机构,其特征在于:所述箱体的右侧设置有进水管,并且箱体的内部设置有液压泵,所述液压泵的顶部设置有出水管。
4. 根据权利要求1所述的一种用于食品检测的搅拌机构,其特征在于:所述支撑杆上开设有第三凹槽,所述第三凹槽上设置有滑轴,所述滑轴上活动连接有滑块。
5. 根据权利要求1所述的一种用于食品检测的搅拌机构,其特征在于:所述电机的输出端活动连接有第一滑动轮,所述支撑杆上固定连接固定杆,所述固定杆上设置有限位块。
6. 根据权利要求5所述的一种用于食品检测的搅拌机构,其特征在于:所述第一滑动轮的右侧设置有转轴,所述转轴的右侧活动连接有固定块,所述第一滑动轮的表面通过设置有牵引绳连接第二滑动轮上。
7. 根据权利要求1所述的一种用于食品检测的搅拌机构,其特征在于:所述第四凹槽上设置有膨胀止水条,所述膨胀止水条的顶部开设有凹槽孔。

一种用于食品检测的搅拌机构

技术领域

[0001] 本实用新型涉及搅拌技术领域,具体为一种用于食品检测的搅拌机构。

背景技术

[0002] 食品检测是确保食品安全的重要环节,食品检测的过程中,经常需要将食品原材料搅拌均匀,然后提取出搅拌后的样品进行检测,在对食品进行搅拌时会产生食品纤维,在对食品检测的搅拌装置进行内部清理。

[0003] 食品检测的搅拌装置在内部进行清理时,食品搅拌装置上容易含有食品断开的纤维,相比大多数的食品检测的搅拌机构内部都缺少清理装置,在对搅拌筒内部清理之后产生的废液也无法完全排除。

实用新型内容

[0004] 针对现有技术的不足,本实用新型提供了一种用于食品检测的搅拌机构,解决了食品检测搅拌装置内部不能完全清理食品残渣的问题。

[0005] 为实现以上目的,本实用新型通过以下技术方案予以实现:一种用于食品检测的搅拌机构,包括:搅拌筒;进料组件,所述进料组件设置于所述搅拌筒上,所述进料组件包括进料口,所述搅拌筒的底部开设有第一凹槽,所述第一凹槽上设置有出料口;两个清洗组件,两个所述清洗组件均固定于所述搅拌筒的两侧,所述清洗组件包括箱体;移动组件,所述移动组件设置于箱体的顶部,所述移动组件包括支撑杆;安装架,所述安装架固定于所述支撑杆上;滑动组件,所述滑动组件设置于所述安装架上,所述滑动组件包括电机;两个筒体门,两个所述筒体门均设置于所述搅拌筒的两侧;洗刷组件,所述洗刷组件设置于搅拌筒上,所述洗刷组件包括第四凹槽。

[0006] 进一步地,所述箱体的底部固定连接固定架,并且箱体的顶部开设有第二凹槽。

[0007] 进一步地,所述箱体的右侧设置有进水管,并且箱体的内部设置有液压泵,所述液压泵的顶部设置有出水管。

[0008] 进一步地,所述支撑杆上开设有第三凹槽,所述第三凹槽上设置有滑轴,所述滑轴上活动连接有滑块。

[0009] 进一步地,所述电机的输出端活动连接有第一滑动轮,所述支撑杆上固定连接有限位杆,所述限位杆上设置有限位块。

[0010] 进一步地,所述第一滑动轮的右侧设置有转轴,所述转轴的右侧活动连接有固定块,所述第一滑动轮的表面通过设置有牵引绳连接第二滑动轮上。

[0011] 进一步地,所述第四凹槽上设置有膨胀止水条,所述膨胀止水条的顶部开设有凹槽孔。

[0012] 与现有技术相比,本实用新型的有益效果是:

[0013] 该用于食品检测的搅拌机构,通过在安装架上设置有电机,利用电机的输出端固定连接第一滑动轮上,第一滑动轮的表面设置有牵引绳,利用牵引绳连接到第二滑动轮

的表面上,牵引绳通过第二滑动轮的表面连接到膨胀止水条上的凹槽孔,当膨胀止水条在搅拌筒的内部时,液压泵进行抽水使搅拌筒内部填充水,膨胀止水条遇上水会在搅拌筒的内部膨胀,当加大电机的运转速率使第一滑动轮和第二滑动轮表面的牵引绳在膨胀止水条上的凹槽孔进行拉伸,实现了牵引绳可以对膨胀止水条在搅拌筒的内壁进行快速清理的作用。

附图说明

[0014] 图1为本实用新型提供的一种用于食品检测的搅拌机构的一种较佳实施例的结构示意图结构示意图;

[0015] 图2为本实用新型图1所示的搅拌筒外部的结构示意图;

[0016] 图3为本实用新型图1所示侧面的结构示意图;

[0017] 图4为本实用新型图1所示的搅拌筒俯视图的结构示意图。

[0018] 图中:1-搅拌筒、2-进料组件、21-进料口、22-第一凹槽、23-出料口、3-清洗组件、31-箱体、32-固定架、33-第二凹槽、34-进水管、35-液压泵、36-出水管、4-移动组件、41-支撑杆、42-第三凹槽、43-滑轴、44-滑块、5-安装架、6-滑动组件、61-电机、62-第一滑动轮、63-固定杆、64-限位块、65-转轴、66-固定块、67-牵引绳、68-第二滑动轮、7-筒体门、8-洗刷组件、81-第四凹槽、82-膨胀止水条、83-凹槽孔。

具体实施方式

[0019] 下面将结合本实用新型实施例中的附图,对本实用新型实施例中的技术方案进行清楚、完整地描述,显然,所描述的实施例仅仅是本实用新型一部分实施例,而不是全部的实施例。基于本实用新型中的实施例,本领域普通技术人员在没有做出创造性劳动前提下所获得的所有其他实施例,都属于本实用新型保护的范围。

[0020] 请参阅图1-4,本实用新型提供一种技术方案:一种用于食品检测的搅拌机构,包括:搅拌筒1;进料组件2,所述进料组件2设置于所述搅拌筒1上,所述进料组件2包括进料口21,所述搅拌筒1的底部开设有第一凹槽22,所述第一凹槽22上设置有出料口23;两个清洗组件3,两个所述清洗组件3均固定于所述搅拌筒1的两侧,所述清洗组件3包括箱体31;移动组件4,所述移动组件4设置于箱体31的顶部,所述移动组件4包括支撑杆41;安装架5,所述安装架5固定于所述支撑杆41上;滑动组件6,所述滑动组件6设置于所述安装架5上,所述滑动组件61包括电机61;两个筒体门7,两个所述筒体门7均设置于所述搅拌筒1的两侧;洗刷组件8,所述洗刷组件8设置于搅拌筒1上,所述洗刷组件8包括第四凹槽81。

[0021] 相比一般的食品检测的搅拌机构上的传动结构,在两侧的支撑杆41上固定安装架5,在安装架5上设置电机61,通过电机61的输出端固定第一滑动轮62,在第一滑动轮62的右侧设置有转轴65,在转轴65的右侧活动安装有固定块66,同时在支撑杆41上固定安装固定杆63,在固定杆63上设置有第二滑动轮68,通过第一滑动轮62的表面设置有牵引绳67连接到第二滑动轮68的表面,牵引绳67通过第二滑动轮68的表面连接到膨胀止水条82顶部的凹槽孔83上,当电机61的输出端带动第一滑动轮62和第二滑动轮68转动的速率逐渐加大时,使膨胀止水条82的顶部在牵引绳67的作用下快速在搅拌筒1的内部上下移动,当清洗液在液压泵35的出水管36的作用下,填充到搅拌筒1的内部,当膨胀止水条82遇到水会快速膨胀

填充到搅拌筒1的内部,使膨胀止水条82在牵引绳67的作用下快速对搅拌筒1内部进行清理。

[0022] 所述箱体31的底部固定连接有固定架32,并且箱体31的顶部开设有第二凹槽33。

[0023] 在箱体31的底部固定安装有固定架32,使固定架32对搅拌筒1有支撑作用,在箱体31的顶部开设有第二凹槽33,第二凹槽33上方便对液压泵35上的出水管36出水。

[0024] 所述箱体31的右侧设置有进水管34,并且箱体31的内部设置有液压泵35,所述液压泵35的顶部设置有出水管36。

[0025] 在箱体31的右侧设置有进水管34,方便进水管34进水到箱体31的内部,在箱体31的内部设置有液压泵35,在液压泵35的顶部设置有出水管36,使液压泵35对搅拌筒1内部灌水。

[0026] 所述支撑杆41上开设有第三凹槽42,所述第三凹槽42上设置有滑轴43,所述滑轴43上活动连接有滑块44。

[0027] 在支撑杆41上开设有第三凹槽42,方便在第三凹槽42上设置有滑轴43,在滑轴43上设置有滑块44,在滑块44上开设有凹槽口,滑轴43与滑块44上的凹槽口相适配。

[0028] 所述电机61的输出端活动连接有第一滑动轮62,所述支撑杆41上固定连接有限位块64。

[0029] 在电机61的输出端活动连接有第一滑动轮62,当电机61的输出端带动第一滑动轮62转动,在支撑杆41上固定连接固定杆63,方便固定杆63上设置有限位块64。

[0030] 所述第一滑动轮62的右侧设置有转轴65,所述转轴65的右侧活动连接有固定块66,所述第一滑动轮62的表面通过设置有牵引绳67连接第二滑动轮68上。

[0031] 在第一滑动轮62的右侧设置有转轴65,对第一滑动轮62转动的同时带动转轴65在固定块66上转动,通过第一滑动轮62转动时,同时带动表面的牵引绳67转动第二滑动轮68。

[0032] 所述第四凹槽81上设置有膨胀止水条82,所述膨胀止水条82的顶部开设有凹槽孔83。

[0033] 在第四凹槽81上设置有膨胀止水条82,使膨胀止水条82在搅拌筒1的内部,同时在膨胀止水条82的顶部开设有凹槽孔83,方便第二滑动轮68表面的牵引绳67连接到凹槽孔83上。

[0034] 工作时,当对食品检测搅拌工作结束时,通过箱体31上的液压泵35的出水管36,对搅拌筒1内部填充清洗液体或者消毒液,当搅拌筒1的内部放入清理液体时,在支撑杆41的顶部安装有安装架5,通过安装架5上的电机61的输出端带动第一滑动轮62运转,第一滑动轮62的右侧设置有转轴65,当第一滑动轮62转动时,通过转轴65在固定块66上转动,在支撑杆41上固定连接有限位块64,使第一滑动轮62的表面设置有牵引绳67连接到第二滑动轮68上,牵引绳67通过在第二滑动轮68的表面连接到膨胀止水条82顶部的凹槽孔83;

[0035] 当膨胀止水条82在搅拌筒1内部进行上下移动时,通过调整电机61输出端运转的速率来改变第一滑动轮62和第二滑动轮68之间的牵引绳67,牵引绳67对膨胀止水条82在搅拌筒1的内部进行上下移动,当膨胀止水条82在充满液体的搅拌筒1上进行清洁,在搅拌筒1的底部设置有出料口23,膨胀止水条82在对搅拌筒1进行清洁完之后通过出料口23进行排出废液。

[0036] 需要说明的是,在本文中,诸如第一和第二等之类的关系术语仅仅用来将一个实体或者操作与另一个实体或操作区分开来,而不一定要求或者暗示这些实体或操作之间存在任何这种实际的关系或者顺序。而且,术语“包括”、“包含”或者其任何其他变体意在涵盖非排他性的包含,从而使得包括一系列要素的过程、方法、物品或者设备不仅包括那些要素,而且还包括没有明确列出的其他要素,或者是还包括为这种过程、方法、物品或者设备所固有的要素。

[0037] 以上所述仅为本实用新型的较佳实施例而已,并不用以限制本实用新型,凡在本实用新型的精神和原则之内,所作的任何修改、等同替换、改进等,均应包含在本实用新型的保护范围之内。



图1



图2

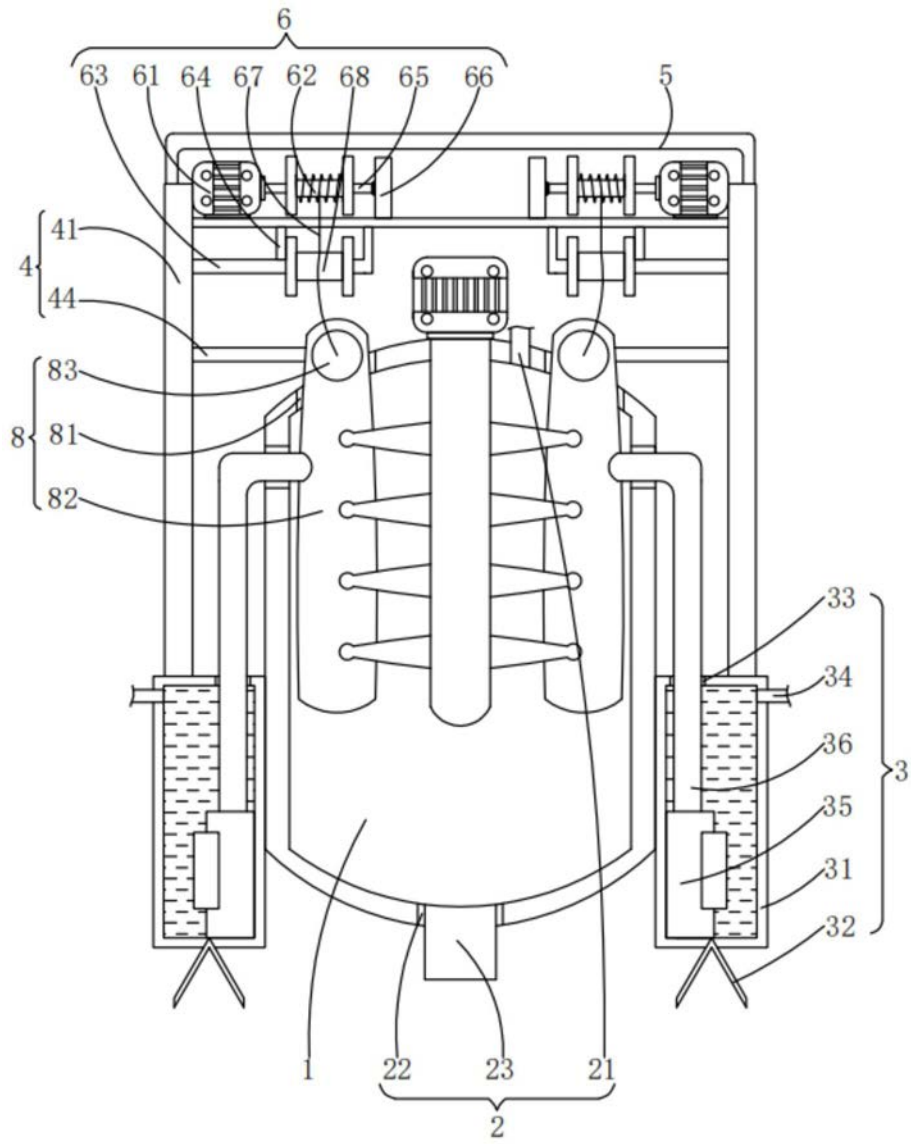

图3

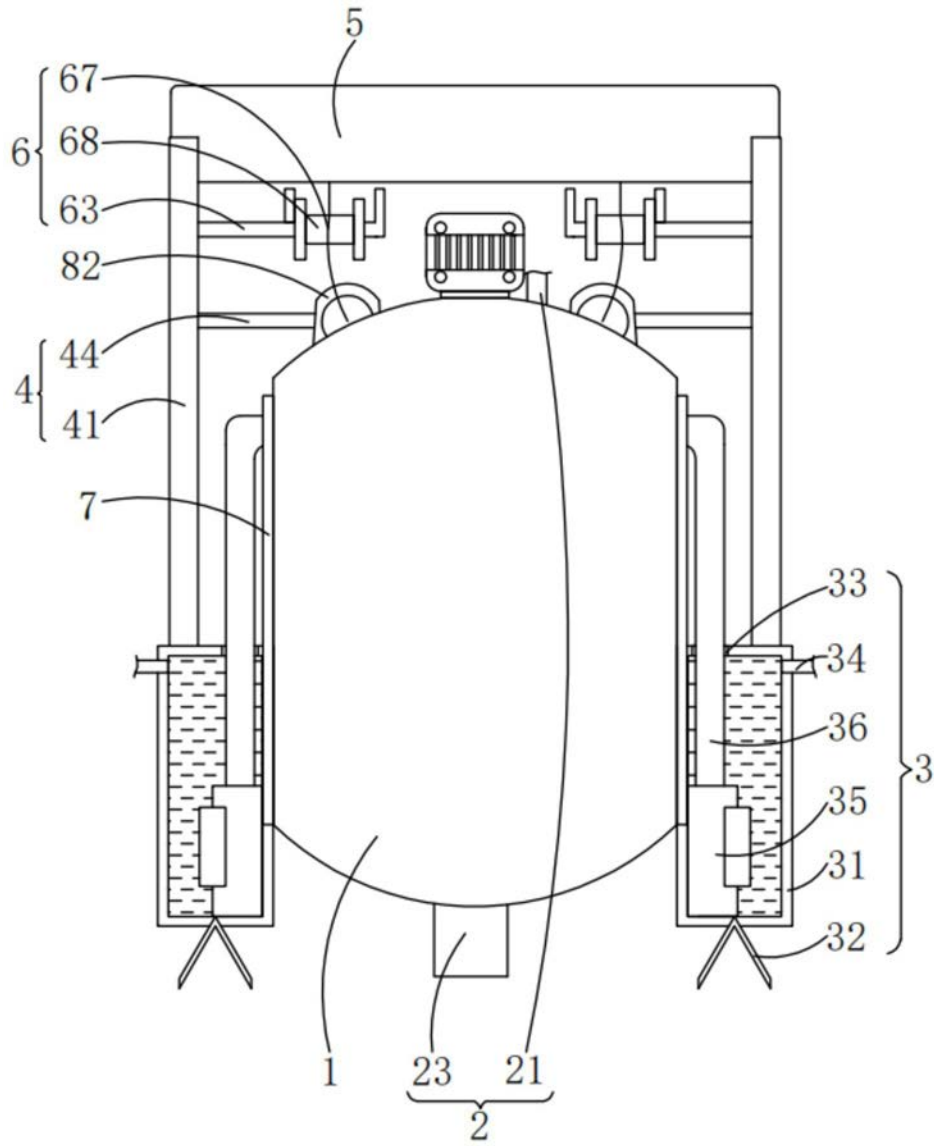
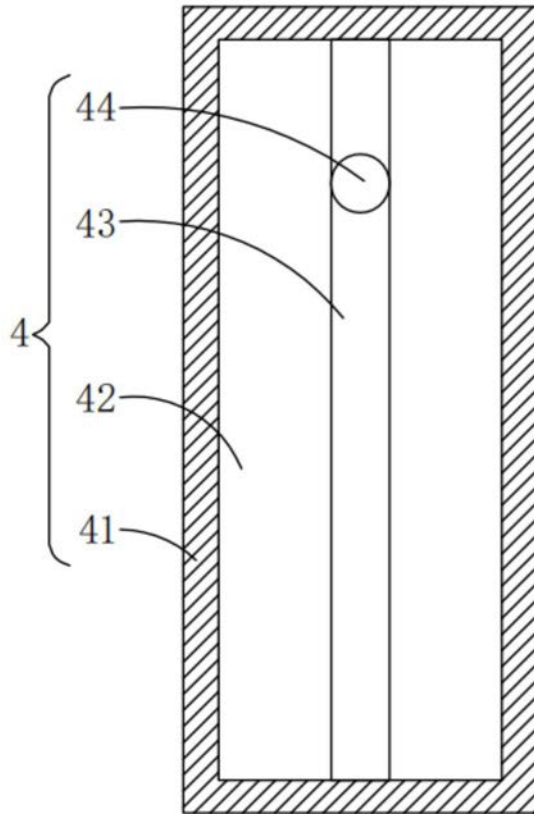
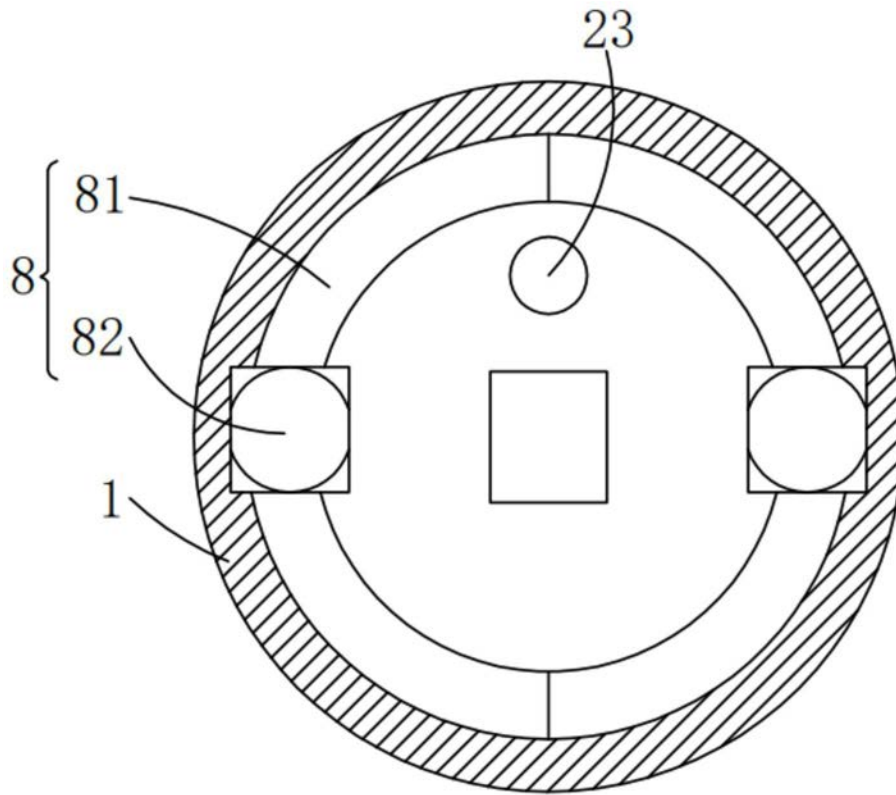

图4