

20... 21...
 22... 23...
 24... 25...
 26... 27...
 28... 29...
 200... 210...

3 , 3.6V , 가 , , ,
 , 가 가 , ,
 1 , (10) (11) , (11) (12) , (12)
 12) (13) , (11) (11) (14) . (14)
 (11) , , (12) (11) 가 , ,
 , (13) 가 (12) (12) (11) 가 , ,
 (14) (14) 가 (14) (11) 가 , ,
 (14) (13) (14a) , (11)가 가
 , (14a) (14a) , (15) (14) (15)가 가
 , (10) 가 .
 13) (12) , (10) (14) , “U” (10) (12)
 가 , (11) (12)
 , (12) 가 (11) (burr)가 (12) 가 (11) (12)
 가 .

가, , ,

;

;

;

가 ;

;

가 , ;

가 ,

;

;

;

;

;

가 , ;

, , ,

, , .

2 (20) .

(21) , (23) , (20) (21) , (21)가 (22) .
(21) (23), (24) , (25), (24)

(23) , , ,
(24) , .

27) 가 (23)(24) (26) , (27) , (26)(
(28) , (29) .

(22a)가 (23) , (24) , (25) (21) (28)(29) (22)

(22) (21)가 (22b) (22b) (200)가 (200)

(26) (24) (210)가

3 2 (21)

metal) (23) (23a)가 (expanded metal) (23a) (punched) ,가 , (23b)(23c)

(23a) (23a) 가 (26) (26)

(24) (25) (24a)가 (23) (24) ,가 (24a) (24b)(24c)

(24a) (27) (26) (24a) 가 (27)

(26) 2 (22) “U” (23a) 가 (24) (210)가 (26) (26) (25)

가 가 (26) 가 (24) 가 (200)가

(200) (polyethylene,PE) (polypropylene,PP) (26)

(200) (26) (amorphous polyamid)

(200) (26) (26)(27) (27)

가

4 1

(23, 3) (23a) , (23b)(23c) (23b)(23c) , (S10)

(23b)(23c) (23a)

(23a) 가 (23b) (23b)(23c) (casting)

(23a) (23b)(23c) (calendering process)

(23a) (23a) (23b)(23c) (heating roller) (23b)(23c) (S30)

(23a) S40 (26)

50 (26) 가 (210) 가 가 (210) 1

0 가 가 20 70 (210) (210) (26) 2 4 5 2

(26) (201)가 가 (210) 140 180 가 가 (210)

(210)

(210) 가 (23a)

(210) (23a) 가 (210)가 (210) (S60)

(23a) (23a) (23b)(23c)

(210)가 (23) (26) (S70)

(24a) (24) (27) (210) (24b)(24c) (24) (24a) (210)

5 2

(23b)(23c) (23b)(23c) 가 (T10)

(23a) (23b)(23c) (23a) (23b)(23c) (T20)

3b)(23c) (23a) (23b)(23c) (23a) (T30) (2)

(26) (23a) (T40) (23a)

(26) 가 .
 ic), 가 15g/10min 가 (isotactic polymer) , , 120 (atactic polymer), 160 (syndiotactic (Metal Flow Index)
 60 (low density PE) , (crystallinity)가 20 50% 가 100 140 가 100 1
 가 5g/min (high density PE) , 가 90 90 (linear low density PE)가

(26) (acrylic acid) 1 5 wt%

120 160 가 .

(26) .(T50) , 가

(26) 가 가 (compression mold) 1.5 4.5 , 2.0 2.5

가 가 (26) .(T60)

(23a) , (23a) (26) (23b)(23c)

(23) .

가 ,

가 가 가 ,

가 가가 , .

(57)

1.

, ;

;

, ;
;
;

;
1 2.
1 ,

2 3.
2 ,

3 4.
3 ,

3 5.
3 ,

6.
, ;
;
;
, ;
;
;
;
;
;

, , 가 ;
;

6 7.
6 ,

7 8.
7 ,

9.

;

;

;

가

;

;

가

,

;

10.

9

,

가

,

11.

;

;

;

;

;

가

,

;

12.

,

,

,

.

13.

12

,

1 5 wt%

1

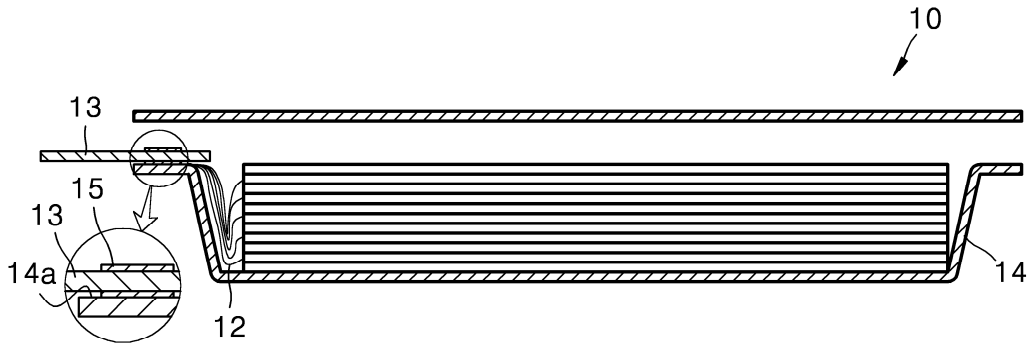

2

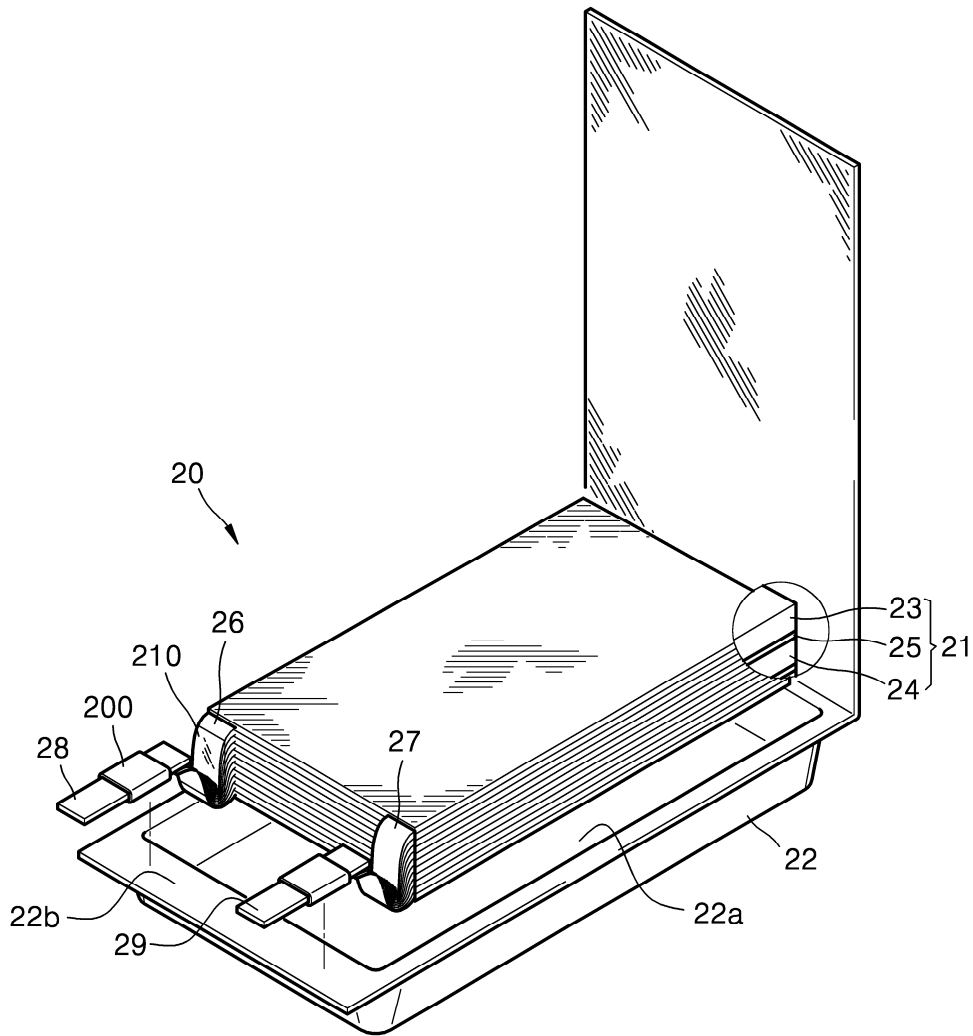

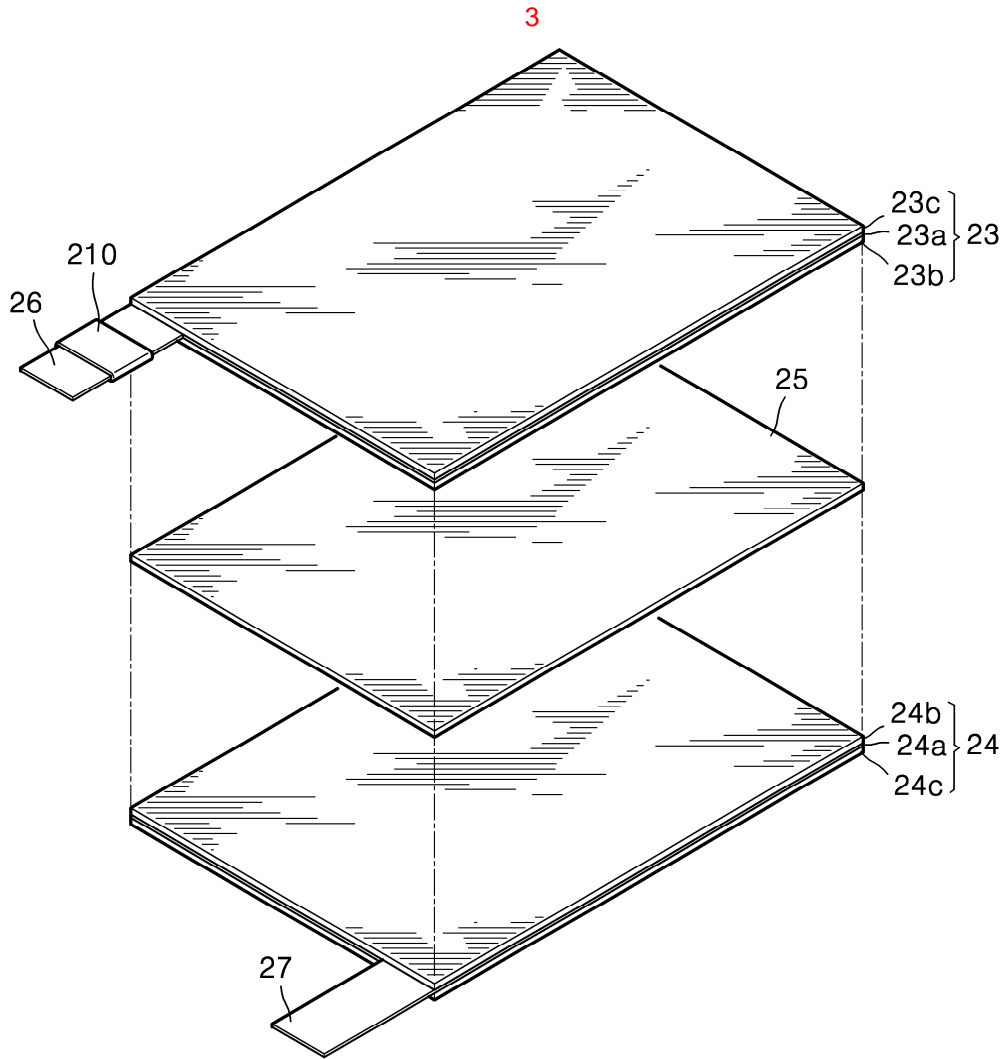

4

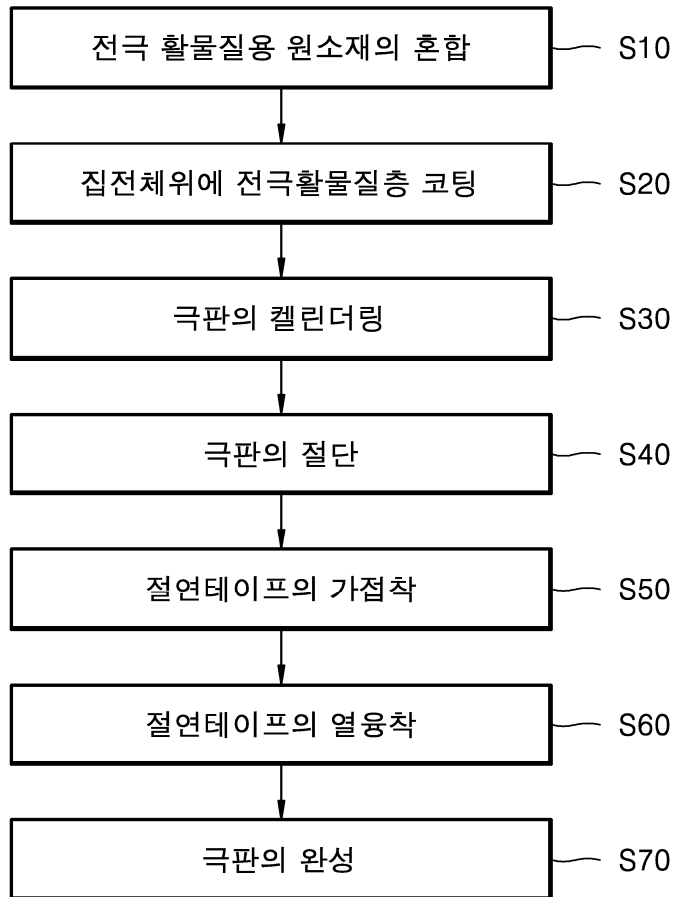

5

