

①9



OFICINA ESPAÑOLA DE
PATENTES Y MARCAS

ESPAÑA



①1 Número de publicación: **1 065 666**

②1 Número de solicitud: U 200700761

⑤1 Int. Cl.:
B65D 5/20 (2006.01)

①2

SOLICITUD DE MODELO DE UTILIDAD

U

②2 Fecha de presentación: **13.04.2007**

④3 Fecha de publicación de la solicitud: **16.10.2007**

⑦1 Solicitante/s: **LACASA, S.A.**
Autovía de Logroño, Km. 14
50180 Utebo, Zaragoza, ES

⑦2 Inventor/es: **Lacasa Echeverría, Mariano**

⑦4 Agente: **Ungría López, Javier**

⑤4 Título: **Estuche para producto alimenticio.**

ES 1 065 666 U

DESCRIPCIÓN

Estuche para producto alimenticio.

Objeto de la invención

El siguiente Modelo de Utilidad, según se expresa en el enunciado de la presente memoria descriptiva, se refiere a un estuche para producto alimenticio, siendo del tipo de estuches de cartón que contienen el producto alimenticio, tal como turrón, debidamente protegido por un film de uso alimenticio y cuyo estuche, constituido por una caja de cartón, queda envuelto con un film termo-retráctil.

De esta forma, el estuche que se presenta se constituye por una lámina troquelada de cartón en la que se define una base y un ala lateral, de manera que el producto, debidamente preservado por un film de uso alimenticio, quedará colocado, sobre la base del estuchado y con el ala lateral adosada al respectivo lateral del producto preservado por el film de uso alimenticio.

Así, una vez colocado el producto, preservado por el film de uso alimenticio, sobre la base de la lámina de cartón el conjunto quedará envuelto por un film termo-retráctil protector transparente, de manera que este estuche tiene por objeto que el producto quede perfectamente protegido permitiendo su apilamiento sin afectar al producto, a la vez que el producto queda visible por su cara superior.

Campo de aplicación

El estuche para producto alimenticio que se presenta es de aplicación preferente para contener un producto alimenticio de forma alargada y pequeña altura, tal como turrón, chocolate o similares.

Antecedentes de la invención

Como es conocido, convencionalmente, las tabletas de turrón quedan protegidas por un film de uso alimenticio y alojadas en una caja de cartón que es envuelta por un film termo-retráctil y cuya caja de cartón actúa de elemento de protección permitiendo el apilamiento de las cajas sin afectar al producto.

De esta forma, al fabricante del producto alimenticio se le debe de aportar las cajas de cartón, debidamente serigrafiadas, por parte del correspondiente fabricante, de manera que en, al menos, una de las caras mayores de la caja se representa el producto contenido en su interior.

Así, el fabricante de las cajas las envía, con objeto de ocupar un mínimo espacio, en forma de lámina troquelada provista de las correspondientes líneas de doblez para que sean montadas, por medio de la respectiva máquina, para colocar el producto y proceder a su cierre.

De esta forma, se debe de conformar la caja para alojar el producto y proceder a su cierre por pegado, cuya operación, además del coste del propio envase, requiere la inversión de tiempo y mano de obra.

Descripción de la invención

En la presente memoria se describe un estuche para producto alimenticio, constituido por una lámina de cartón troquelada en la que se define una base, de forma general rectangular y un ala lateral, a través de la correspondiente línea de doblez, obteniendo un estuche de cartón de sección en "L" en el que se aloja el correspondiente producto alimenticio, tal como una tableta de turrón, chocolate o similar, debidamente preservado por un film de uso alimenticio.

En una ejecución preferente de la invención sobre la base de la lámina troquelada de cartón se colo-

cará el producto directamente, envolviéndose por un film termo-retráctil, lo cual representa un importante ahorro económico en los materiales utilizados.

Así, el ala lateral de la lámina de cartón presentará una altura semejante a la del producto y la misma actúa de elemento protector y soporte, permitiendo su apilamiento.

De esta forma, una vez conformado el estuche constituido por la lámina troquelada de cartón con el ala lateral en posición ortogonal a la base se coloca el producto, debidamente protegido por un film de uso alimenticio, y el conjunto se envuelve al vacío con un film termo-retráctil, adaptándose, perfectamente, a su contorno, obteniendo un cierre estanco.

Asimismo, el ala lateral puede ser conformada en cualquiera de los lados de la lámina troquelada de cartón.

Para complementar la descripción que seguidamente se va a realizar, y con objeto de ayudar a una mejor comprensión de las características de la invención, se acompaña a la presente memoria descriptiva, de un juego de planos, en cuyas figuras de forma ilustrativa y no limitativa, se representan los detalles más característicos de la invención.

Breve descripción de los diseños

Figura 1. Muestra una vista en perspectiva de un estuche constituido por una lámina troquelada de cartón en la que se define una base y un ala lateral, sobre cuya base se dispone el producto preservado por un film de uso alimenticio.

Figura 2. Muestra una vista en perspectiva del estuche final, pudiendo observar como el producto, preservado por un film de uso alimenticio, queda colocado sobre la base de la lámina de cartón y envuelto al vacío por un segundo film termo-retráctil.

Descripción de una realización preferente

A la vista de las comentadas figuras y de acuerdo con la numeración adoptada podemos observar como el estuche 1 se constituye por una lámina troquelada de cartón en la que se define una base 2, de forma general rectangular, y un ala 3 lateral, respecto de uno de sus dos lados mayores, solidaria a través de la correspondiente línea de doblez.

De esta forma, mediante el doblado, según un ángulo de 90°, del ala 3 se conforma un estuche de forma general en "L" sobre cuya base 2 se coloca el producto 4 preservado con un film 5 de uso alimenticio.

En una ejecución preferente de la invención sobre la base 2 de la lámina troquelada de cartón se colocará el producto 4 directamente, envolviéndose por un film 6 termo-retráctil, representando un importante ahorro económico en los materiales.

Así, con el producto (tableta de turrón, chocolate, etc.) colocada directamente sobre la base 2 de la bandeja o estuche 1, el conjunto será envuelto al vacío o no en una bolsa o film alimenticio termo-retráctil.

Finalmente, tal como se observa en la figura 1 de los diseños, el conjunto constituido por el producto 4 preservado por el film 5 de uso alimenticio se coloca en el estuche 1 y se envuelve al vacío por un segundo film 6 termo retráctil, tal como se observa en la figura 2 de los diseños, quedando el producto perfectamente visible.

Así, obtenemos un estuche con un reducido coste de material dado que el material utilizado es considerablemente menor que el preciso en la conformación de una caja cerrada, y, con la ventaja de que los productos pueden ser apilados con total fiabilidad, dado

que el ala 3 actúa de elemento protector y de soporte del peso sin afectar al producto, y, además, el producto queda visible para la perfecta identificación por los usuarios.

Así, el estuche descrito presenta una serie de importantes ventajas como:

- el ala lateral actúa de elemento protector y de soporte permitiendo su apilamiento sin afectar al producto;
- permite que el producto quede visible;

5

10

15

20

25

30

35

40

45

50

55

60

65

- al definirse el cuerpo de estuche por un elemento laminar ocupa un mínimo espacio, optimizando el coste de transporte en vacío y facilitando la operación de estuchado del producto;

- tener un menor coste económico que las cajas convencionales, y;

- permitir un cierre perfectamente estanco preservando al producto.

REIVINDICACIONES

1. Estuche para producto alimenticio, siendo del tipo de estuches de cartón que contienen el producto alimenticio, tal como turrón, debidamente protegido por un film de uso alimenticio y cuyo estuchado, normalmente, queda envuelto en un film termo-retráctil, **caracterizado** porque el estuche (1) se constituye por

una lámina troquelada de cartón en la que se define una base (2), de forma general rectangular y un ala (3) lateral, a través de la correspondiente línea de doblez, sobre la que se coloca el producto (4).

2. Estuche para producto alimenticio, según reivindicación 1^a, **caracterizado** porque el ala (3) lateral puede ser conformada en cualquiera de los lados de la lámina troquelada de cartón (2).

5

10

15

20

25

30

35

40

45

50

55

60

65

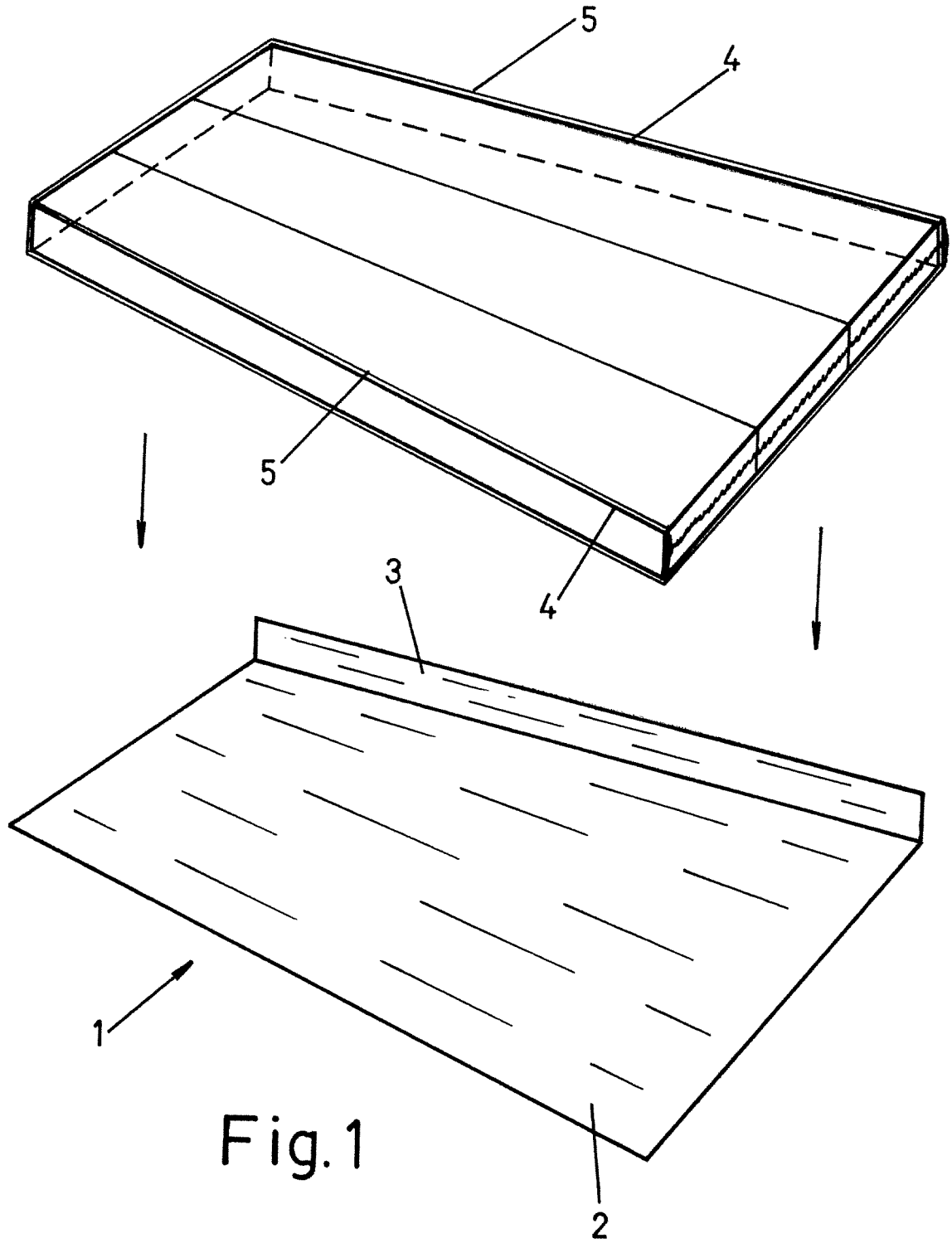

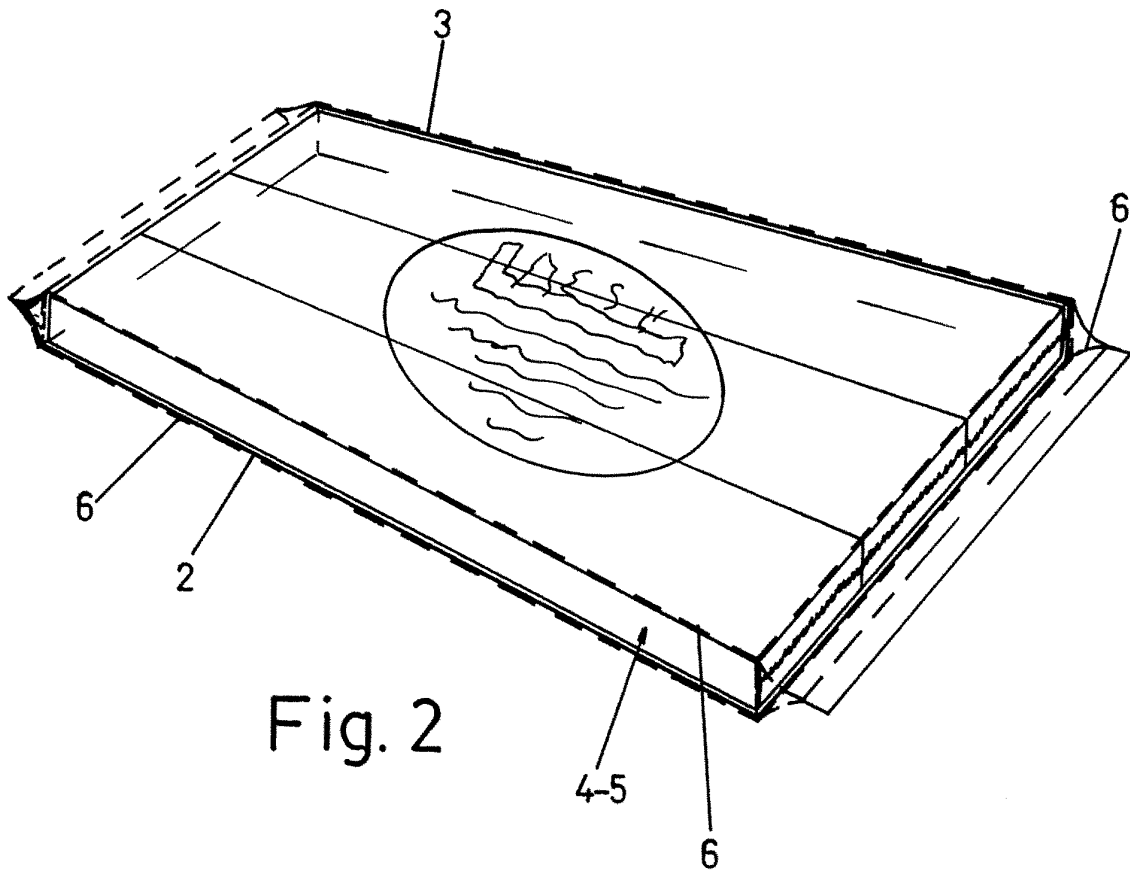

Fig. 2