

19



OFICINA ESPAÑOLA DE  
PATENTES Y MARCAS

ESPAÑA



11 Número de publicación: **1 318 989**

21 Número de solicitud: 202530794

51 Int. Cl.:

**A47F 1/04** (2006.01)

**B65D 83/04** (2006.01)

12

SOLICITUD DE MODELO DE UTILIDAD

U

22 Fecha de presentación:

**30.04.2025**

43 Fecha de publicación de la solicitud:

**02.06.2025**

71 Solicitantes:

**PÉREZ RIÑÓN, Ángel Rubén (100.00%)**  
**Paseo de Europa 12, Portal 3, Piso 4º B**  
**28703 San Sebastián de los Reyes (Madrid) ES**

72 Inventor/es:

**PÉREZ RIÑÓN, Ángel Rubén**

74 Agente/Representante:

**DALAP GROUP INVESTMENTS, S.L.**

54 Título: **ENVASE PARA DOSIFICADOR DE MEDICAMENTOS SÓLIDOS**

ES 1 318 989 U

## DESCRIPCIÓN

### ENVASE PARA DOSIFICADOR DE MEDICAMENTOS SÓLIDOS

#### 5 OBJETO DE LA INVENCION

La presente invención se refiere a un envase de medicamentos sólidos como cápsulas, comprimidos, grajeas, etc., aplicable a un dosificador, siendo dicho envase reutilizable y reciclable, logrando así optimizar el almacenamiento, distribución y dispensación de medicamentos.

10 El envase que se propone es compatible con dispositivos de dosificación unitaria de píldoras y pastillas, y está diseñado para minimizar el impacto ambiental mediante el uso de materiales reciclables y una economía circular.

Actualmente, la industria farmacéutica genera una gran cantidad de residuos debido a los envases de medicamentos de un solo uso, en especial los blísteres, que  
15 combinan materiales de difícil separación y reciclaje. Además, los envases en formato de bote han sido diseñados para un ciclo de vida lineal, lo que implica su eliminación tras el uso sin posibilidades de reutilización.

Por otro lado, el almacenamiento y dispensación de medicamentos requieren garantizar la correcta dosificación para cada paciente, asegurando el cumplimiento de los llamados  
20 "cinco correctos":

- Medicamento correcto
- Paciente correcto
- Hora correcta
- Dosis correcta
- 25 • Preparación correcta

Los sistemas actuales no permiten una gestión eficiente de los medicamentos en dosis unitarias o multidosis sin generar residuos considerables.

El envase propuesto resuelve estos inconvenientes al permitir el uso de recargas económicas y sostenibles, tanto de dosis unitarias como de multidosis que se acoplan  
30 a los dosificadores existentes. Gracias a su diseño modular, estos envases pueden apilarse y transportarse con mayor eficiencia, reduciendo los costos de distribución. Además, incorporan etiquetas NFC que permiten rastrear su historial de uso, mejorando el control de calidad y seguridad del paciente.

Algunos dosificadores compatibles con la invención que son conocidos  
35 actualmente en el estado de la técnica presentan una estructura tubular con apertura en la base y liberación de una cápsula por medio de un botón en su base, siendo el

inconveniente que vienen sellados de fábrica y, una vez utilizados, se descartan, siendo así de un solo uso.

En otros casos, dichos dosificadores sí son recargables, sin embargo, el inconveniente es que cualquier persona tiene acceso a la medicación, pudiendo ser un  
5 problema en casos, como lo es en una posible manipulación por parte de niños.

Por ejemplo, en el documento ES 1 285 504 U se presenta un alojamiento inferior, preferiblemente cilíndrico, que se encuentra unido por su cara superior a una cazoleta preferiblemente cilíndrica y con abertura lateral cerrada preferiblemente por corredera que, a su vez, dispone en su base, en la unión entre la cazoleta y el  
10 alojamiento inferior, horizontalmente, un diafragma mecánico inferior, mientras que está unida horizontalmente por su cara superior a un alojamiento superior por medio de un diafragma mecánico superior. Tanto el alojamiento superior como el inferior disponen de sus respectivas tapas.

La presente invención tiene su campo de aplicación en el sector farmacéutico, ensayos clínicos y de distribución de medicamentos, controlando y facilitando la adherencia terapéutica, reduciendo los residuos y optimizando la logística de dispensación.  
15

#### ANTECEDENTES DE LA INVENCION

En el estado de la técnica son conocidos documentos relacionados con la invención propuesta, sin embargo, ninguno de ellos aporta las ventajas de ésta ni resuelven de la misma manera los inconvenientes mencionados anteriormente.  
20

Así, en el documento ES 2275672 T3, encontramos un sistema para administrar un medicamento que comprende una carcasa con un depósito de medicamento y una lanceta que perfora una capa superior para liberar la sustancia. Sin embargo, este sistema no está diseñado para la reutilización de envases ni contempla el uso de refill en un sistema de dispensación eficiente.  
25

Por otro lado, en el documento ES 2266201 T3, se describe un dispositivo administrador de dosis múltiples de medicina en polvo con una cámara de almacenamiento y un recipiente de dosis unitaria. Aunque este sistema mejora la dispensación, no incorpora un envase recargable ni optimiza el uso de materiales reciclables.  
30

En otro documento, concretamente en el ES 2675922 T3, se presenta un recipiente flexible con válvula que regula la presión interna para dispensar su contenido.  
35 No obstante, este diseño está pensado para contener líquidos o productos con

características específicas, sin considerar la dosificación precisa de medicamentos sólidos en un entorno farmacéutico regulado.

Si bien en estos y otros documentos presentes en el estado de la técnica encontramos invenciones relacionadas con la invención que se propone, ninguno aporta una solución eficaz como el producto que se pretende proteger, dejando irresueltos los inconvenientes comentados previamente.

#### DESCRIPCIÓN DE LA INVENCIÓN

Así, la presente invención está constituida a partir de los siguientes elementos:

Una pieza de acoplamiento circular que va insertada en el interior de la zona superior de un dosificador tubular con sistema de dosificación por caída de un medicamento sólido y botón de extracción, consistiendo dicha pieza de acoplamiento en una anilla con hueco perimetral con depósito de sílica gel para controlar la humedad y preservar la calidad de los medicamentos, cuya cara superior está encajada en un cubilete circular con abertura inferior que alberga un medicamento sólido, mientras que la cara inferior presenta una lámina que cubre toda su extensión, impidiendo así que el medicamento sólido caiga. Cubriendo el cubilete circular se encuentra una tapa circular que va acoplada en el dosificador y que sobresale de dicho dosificador, permitiendo así, por medio de giros, insertar y retirar la tapa y, por tanto, todo el conjunto de piezas indicadas previamente.

Es altamente recomendable que todas las piezas sean del mismo material para optimizar su reciclabilidad.

El modo de uso de la invención propuesta es el siguiente: los medicamentos sólidos vienen dentro del conjunto formado por la pieza de acoplamiento y el cubilete, el cual, está sellado con una lámina. Para iniciar el uso, se retira la tapa del dosificador, se retira también la lámina y se coloca en el interior el conjunto de pieza de acoplamiento y cubilete con la abertura del cubilete hacia abajo, para posteriormente volver a insertar la tapa por encima del conjunto, cerrando así el dosificador.

Estas características permiten que la invención propuesta aporte una serie de ventajas, entre las cuales se encuentran las siguientes:

- Reducción de residuos farmacéuticos, promoviendo una economía circular basada en reducir, reciclar y reutilizar.
- Optimización de la logística de distribución, facilitando el almacenamiento y transporte de medicamentos con menor uso de materiales.

- Asegura la correcta dosificación del medicamento, garantizando los cinco correctos en la dispensación.
- Compatibilidad con sistemas de dosificación existentes, mejorando la eficiencia sin necesidad de rediseñar los dispositivos actuales.
- 5 • Mejor control de calidad y seguridad, gracias a la incorporación de etiquetas NFC que rastrean el historial del envase y almacenan la información básica del mismo, como PC, SN, Lote y CAD.
- Reducción de costos para fabricantes y consumidores, al disminuir la cantidad de material empleado y permitir la reutilización del envase refill.
- 10 • Mejora de la experiencia del paciente, asegurando que recibe su medicación en las mejores condiciones y en la dosis correcta para favorecer la adherencia terapéutica.
- Con esta invención, se consigue una solución innovadora y sostenible que transforma el modelo actual de dispensación de medicamentos sólidos, reduciendo el impacto ambiental y mejorando la calidad del servicio farmacéutico.
- 15

#### BREVE DESCRIPCIÓN DE LOS DIBUJOS

Para una mejor comprensión de esta memoria descriptiva se acompañan unos dibujos que, a modo de ejemplo no limitativo, describen una realización preferida de la invención:

20

Figura 1.- Vista en alzado de la invención con todos los elementos debidamente acoplados en el dosificador.

Figura 2.- Vista en explosión de los elementos que constituyen la invención.

25 En dichas figuras se destacan los siguientes elementos numerados:

1. Pieza de acoplamiento circular.
2. Dosificador tubular.
3. Botón de extracción.
4. Hueco perimetral con depósito de sílica gel de la pieza de acoplamiento.
- 30 5. Cubilete circular.
6. Lámina que recubre la cara inferior de la pieza de acoplamiento.
7. Tapa circular.

#### REALIZACIÓN PREFERIDA DE LA INVENCIÓN

35 Una realización preferida de la invención propuesta se constituye a partir de los siguientes elementos: una pieza de acoplamiento circular (1) que va insertada en el

interior de la zona superior de un dosificador tubular (2) con sistema de dosificación por caída de un medicamento sólido y botón de extracción (3), consistiendo dicha pieza de acoplamiento (1) en una anilla con hueco perimetral con depósito de sílica gel (4) para controlar la humedad y preservar la calidad de los medicamentos, cuya cara superior

5 está encajada en un cubilete circular (5) con abertura inferior que alberga un medicamento sólido, mientras que la cara inferior presenta una lámina (6) que cubre toda su extensión, impidiendo así que el medicamento sólido caiga. Cubriendo el cubilete circular (5) se encuentra una tapa circular (7) enroscable que va acoplada en el dosificador y que sobresale de dicho dosificador, permitiendo así, por medio de giros,

10 insertar y retirar la tapa y, por tanto, todo el conjunto de piezas indicadas previamente.

**REIVINDICACIONES**

1.- Envase para dosificador de medicamentos sólidos, caracterizado por estar constituido a partir de una pieza de acoplamiento circular (1) que va insertada en el interior de la zona superior de un dosificador tubular (2) con sistema de dosificación por caída de un medicamento sólido y botón de extracción (3), consistiendo dicha pieza de acoplamiento (1) en una anilla con hueco perimetral con depósito de sílica gel (4) cuya cara superior está encajada en un cubilete circular (5) con abertura inferior que alberga un medicamento sólido, mientras que la cara inferior presenta una lámina (6) que cubre toda su extensión y, cubriendo el cubilete circular (5), se encuentra una tapa circular (7) enroscable que va acoplada en el dosificador y que sobresale de dicho dosificador.

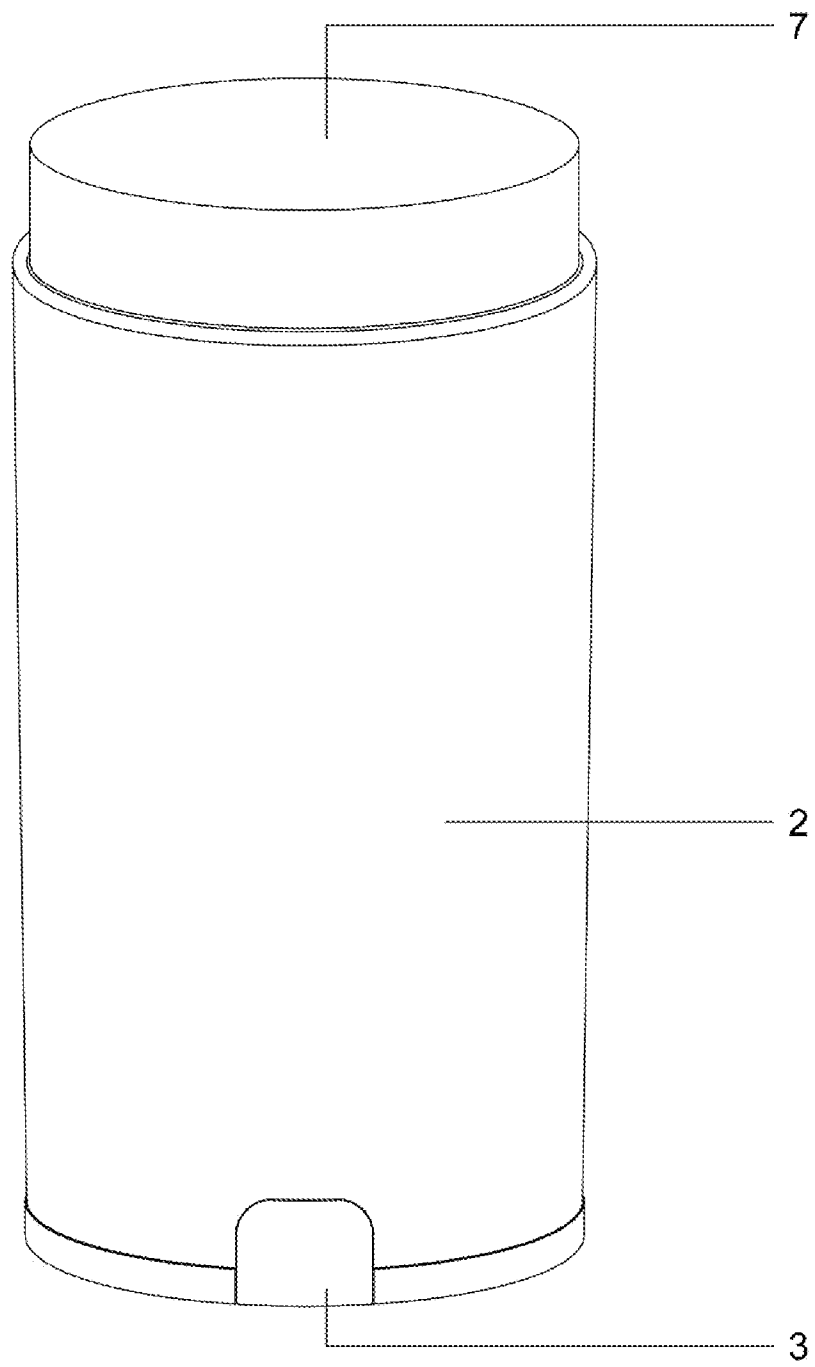

Fig. 1

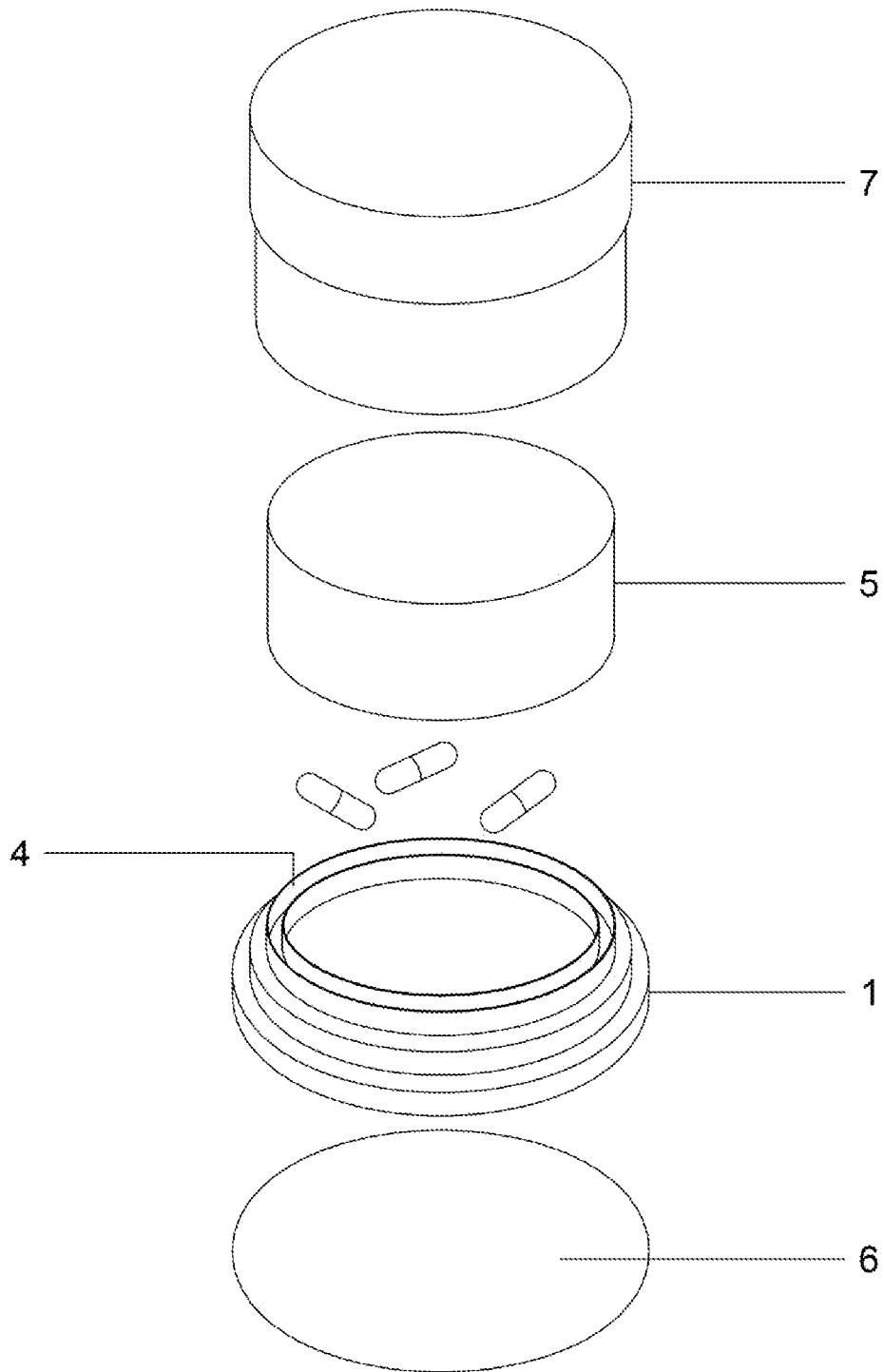

Fig. 2