

19

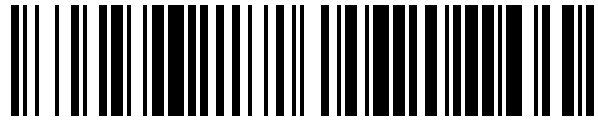

OFICINA ESPAÑOLA DE  
PATENTES Y MARCAS

ESPAÑA



11 Número de publicación: **1 076 192**

21 Número de solicitud: 201230069

51 Int. Cl.:

**A45C 3/06**

(2006.01)

12

SOLICITUD DE MODELO DE UTILIDAD

U

22 Fecha de presentación: **23.01.2012**

43 Fecha de publicación de la solicitud: **14.02.2012**

71 Solicitante/s:

**INDUSTRIAS IRIS, S.A.**

**POL. IND. CAN SALVATELLA, MOGODA 6-10**

**08210 BARBERA DEL VALLES, BARCELONA, ES**

72 Inventor/es:

**MORALES GONZALEZ, YOLANDA**

74 Agente: **Isern Jara, Jorge**

54 Título: **BOLSO MULTIFUNCIONAL**

**ES 1 076 192 U**

## DESCRIPCIÓN

Bolso multifuncional.

### OBJETO DE LA INVENCION

5 La presente solicitud de Modelo de Utilidad tiene por objeto el registro de un bolso multifuncional que incorpora notables innovaciones y ventajas.

Más concretamente, la invención propone el desarrollo de un bolso multifuncional ergonómico, en especial para mujeres, constituido por un cuerpo principal, tal como un artículo de marroquinería a modo de receptáculo con una boca de entrada provista de medios de cierre para una abertura, provisto de medios que permiten conservar de forma adecuada recipientes para alimentos.

### ANTECEDENTES DE LA INVENCION

En la actualidad existe una amplia variedad de modelos de bolsos para mujer que permiten llevar objetos cotidianos, tales como llaves, carteras, etc., dichos bolsos disponen por lo general de una serie de compartimentos internos que mejoran la colocación y/o clasificación de estos enseres, facilitando su posterior localización.

15 Por otro lado, también es bien conocido el uso de bolsas o maletines aislados térmicamente en el que los usuarios pueden transportar de forma higiénica y cómoda su comida, manteniéndose estos ocultos del exterior. Estas bolsas resultan idóneas para aquellas personas que comen en el mismo lugar de trabajo. La comida se deposita en recipientes herméticos que se alojan en el interior dichas bolsas o maletines. Así es posible mantener la comida en óptimas condiciones en la propia bolsa o en el frigorífico hasta la hora de comer, además de permitir al usuario llevar una dieta tan equilibrada como en su propio hogar.

20 Sin embargo, teniendo en cuenta lo anteriormente expuesto, la/el usuaria/o debe llevar dos bolsos cada vez que se desplaza desde su casa hasta el sitio de trabajo, por ejemplo, de modo que puede resultar molesto y pesado para éste, por lo que existe la necesidad de encontrar una solución práctica y económica, así como estéticamente aceptable por los usuarios.

### DESCRIPCION DE LA INVENCION

25 La presente invención se ha desarrollado con el fin de proporcionar un bolso multifuncional que se configura como una novedad dentro del campo de aplicación y resuelva los inconvenientes anteriormente mencionados, aportando, además, otras ventajas adicionales que serán evidentes a partir de la descripción que se acompaña a continuación.

30 Es por lo tanto un objeto de la presente invención proporcionar un bolso multifuncional, en especial para mujeres, constituido por un cuerpo principal a modo de receptáculo con una boca de entrada provista de medios de cierre para su apertura/cierre, que se caracteriza esencialmente por el hecho de que incluye un compartimento superiormente abierto que presenta unos medios de cierre para asegurar la estanqueidad del compartimento con respecto al resto del interior del bolso y opcionalmente unos medios de fijación extraíbles que permiten su acoplamiento en el interior del receptáculo del bolso, estando dicho compartimento interiormente provisto al menos de una capa de material aislantemente térmico.

35 Gracias a estas características, es posible conservar recipientes comúnmente conocidos como "tupper" llenos de alimento en el interior de un bolso de tipo convencional, de manera que el/la usuario/a no tiene la necesidad de llevar consigo una bolsa para los enseres personales y otra bolsa para los recipientes de alimentos, ya que dispone de un alojamiento separado del resto del interior del bolso que le permite llevar la comida sin necesidad de disponer de una bolsa o maletín adicional, reduciendo así el peso a soportar.

40 En una realización particularmente preferida de la invención, el compartimento interior presenta cuatro paredes laterales hechas de material de tela o similar, teniendo dos de las paredes laterales enfrentadas entre sí una línea de plegado dispuesta longitudinalmente, que facilita su doblado cuando no se requiere el transporte de ningún recipiente para conservar comida, y por consiguiente no ocupa un volumen.

45 Preferentemente, los medios de cierre del compartimento interior están constituidos por un sistema de cremallera. De esta manera, se asegura de una forma sencilla y práctica el cierre estanco del compartimento.

Otras características y ventajas del bolso multifuncional objeto de la presente invención resultarán evidentes a partir de la descripción de una realización preferida, pero no exclusiva, que se ilustra a modo de ejemplo no limitativo en los dibujos que se acompañan, en los cuales:

### BREVE DESCRIPCION DE LOS DIBUJOS

50 Figura 1.- Es una vista esquematizada simplificada en alzado lateral de un bolso multifuncional de acuerdo con la presente invención;

Figura 2.- Es una vista esquematizada en alzado frontal del bolso multifuncional de la invención; y

Figura 3.- Es una vista esquematizada en perspectiva en perspectiva del bolso multifuncional de la invención.

### **DESCRIPCIÓN DE UNA REALIZACIÓN PREFERENTE**

5 A la vista de las mencionadas figuras y, de acuerdo con la numeración adoptada, se puede observar en ellas un ejemplo de realización preferente de la invención, la cual comprende las partes y elementos que se indican y describen en detalle a continuación.

10 Así, tal como se aprecia en la figura, una realización del bolso multifuncional para mujeres está constituido por un cuerpo principal a modo de receptáculo, indicado de forma general con la referencia (1), que puede estar hecho de cualquier material adecuado en la fabricación de bolsos, tales como cuero, material tejido, etc. y formado por partes unidas entre sí mediante líneas de costura, con una boca de entrada (2) superior que está provista de medios de cierre para su apertura y/o cierre.

15 El interior del receptáculo del bolso (1) incluye un compartimiento (3) superiormente abierto que tiene unos medios de cierre y unos medios de fijación extraíbles (por ejemplo, de tipo VELCRO<sup>®</sup>, clipaje, etc.) para acoplarse al interior del receptáculo, estando dicho compartimiento (3) interiormente provisto de una capa de material aislanamente térmico, de modo que resulta adecuado para colocar de forma apilable uno o más recipientes (4) conocidos comúnmente con el nombre de "tupper" que permiten el almacenamiento de alimentos, por ejemplo, previamente cocinados. En las figuras 1 y 2, tales recipientes (4) han sido representados en líneas discontinuas.

20 Como puede verse en la figura 3, el compartimiento (3) presenta cuatro paredes laterales hechas de material de tela o similar, teniendo dos de las paredes laterales enfrentadas entre sí unas líneas de plegado (5) dispuestas longitudinalmente.

25 Los medios de cierre tanto del receptáculo del bolso (1) como del compartimiento (3) están constituidos por un sistema de cremallera (6). Cabe hacer mención que la dirección de abertura del sistema de cremallera presente en el bolso (1) es tal que el compartimiento (3) está ubicado hacia la parte final de la cremallera, de modo que el usuario puede abrir parcialmente la abertura (2) sin acceder al compartimiento (3).

Los detalles, las formas, las dimensiones y demás elementos accesorios, así como los materiales empleados en la fabricación del bolso multifuncional de la invención podrán ser convenientemente sustituidos por otros que sean técnicamente equivalentes y no se aparten de la esencialidad de la invención ni del ámbito definido por las reivindicaciones que se incluyen a continuación.

**REIVINDICACIONES**

1. Bolso multifuncional constituido por un cuerpo principal a modo de receptáculo con una boca de entrada provista de medios de cierre para su apertura y/o cierre, **caracterizado** por el hecho de que incluye un compartimiento superiormente abierto que presenta unos medios de cierre, estando dicho compartimiento interiormente provisto de al menos una capa de material aislantermente térmico.
- 5        2. Bolso multifuncional según la reivindicación 1, caracterizado por el hecho de que el compartimiento presenta cuatro paredes laterales hechas de material de tela o similar, teniendo dos de las paredes laterales enfrentadas entre sí una línea de plegado dispuesta longitudinalmente.
3. Bolso multifuncional según la reivindicación 1, caracterizado por el hecho de que los medios de cierre del compartimiento están constituidos por un sistema de cremallera.
- 10      4. Bolso multifuncional según la reivindicación 1, caracterizado por el hecho de que el compartimiento incluye unos medios de fijación extraíbles para acoplarse al interior del receptáculo.

**FIG.1**

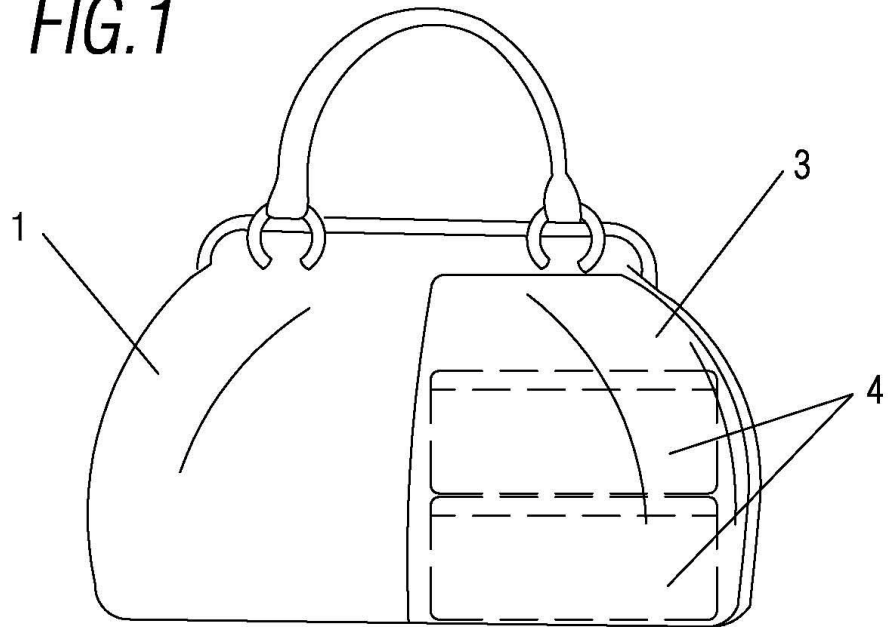

**FIG.2**

