



(12) 实用新型专利

(10) 授权公告号 CN 218687880 U

(45) 授权公告日 2023. 03. 24

(21) 申请号 202222189308.8

(22) 申请日 2022.08.19

(73) 专利权人 扬州泰德涂装设备有限公司

地址 225200 江苏省扬州市江都区小纪镇
工业园区

(72) 发明人 沈昌圣 沈元瑞

(74) 专利代理机构 南京中高专利代理有限公司

32333

专利代理师 王磊

(51) Int. Cl.

B01D 53/04 (2006.01)

B01D 46/12 (2022.01)

权利要求书1页 说明书2页 附图1页

(54) 实用新型名称

活性炭废气处理装置

(57) 摘要

活性炭废气处理装置,设置有废气处理箱,在所述的废气处理箱上设置有进烟管,所述的进烟管和废气处理箱相互的贯通,在所述的废气处理箱底部设置有底部连接盘,在所述的底部连接盘上设置有插槽,在所述的废气处理箱内设置有废气吸附模块,可以采用活性炭模块进行废气的过滤,这样能够利用活性炭模块内部填充的活性炭进行废气颗粒物的过滤和吸附,满足了日常废气处理的工作需要,让废气的处理更加的高效,废气过滤效果也得到保证。

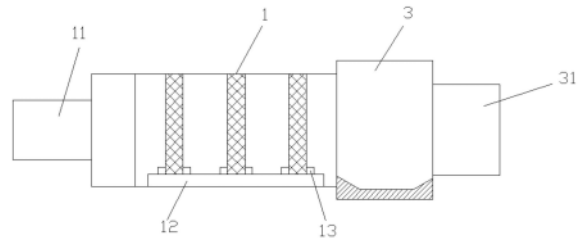

1. 活性炭废气处理装置, 设置有废气处理箱, 在所述的废气处理箱上设置有进烟管, 所述的进烟管和废气处理箱相互的贯通, 在所述的废气处理箱底部设置有底部连接盘, 在所述的底部连接盘上设置有插槽, 其特征在于: 在所述的废气处理箱内设置有废气吸附模块, 所述的废气吸附模块采用废气过滤架, 在所述的废气过滤架上设置有多个吸附模块, 所述的吸附模块采用活性炭模块, 所述的活性炭模块嵌入在废气过滤架上。

2. 根据权利要求1所述的活性炭废气处理装置, 其特征在于: 所述的废气处理箱上设置有缓冲腔, 所述的缓冲腔和废气处理箱相互的贯通, 所述的缓冲腔和废气处理箱之间依靠铆钉连接。

3. 根据权利要求1所述的活性炭废气处理装置, 其特征在于: 所述的活性炭模块外部设置有框架, 在所述的框架内设置有填充腔体, 在所述的填充腔体内填充有活性炭。

4. 根据权利要求3所述的活性炭废气处理装置, 其特征在于: 所述的框架和废气过滤架之间依靠螺栓进行连接, 在吸附模块的底部设置有插块, 插块插入底部连接盘的插槽内。

5. 根据权利要求2所述的活性炭废气处理装置, 其特征在于: 所述的缓冲腔外侧设置有连接端口, 在所述的连接端口上设置有输气管, 所述的输气管和连接端口之间依靠螺纹连接。

活性炭废气处理装置

技术领域

[0001] 本实用新型涉及一种废气处理装置,具体涉及活性炭废气处理装置。

背景技术

[0002] 废气净化主要是指针对工业场所产生的工业废气诸如粉尘颗粒物、烟气烟尘、异味气体、有毒有害气体进行治理的工作,常见的废气净化有工厂烟尘废气净化、车间粉尘废气净化、废气异味净化和化工废气净化,这些废气都需要进行处理才能够进行后续的过滤处理,在过滤处理的时候需要依靠活性炭进行吸附废气中的颗粒物,这样能够使得废气处理的时候更加的方便,但是在现有技术中的废气处理装置存在废气模块装配不方便的问题。

实用新型内容

[0003] 为了克服现有技术的不足,本实用新型提供了一种方便废气模块装配的活性炭废气处理装置。

[0004] 本实用新型采用如下技术方案实现:活性炭废气处理装置,设置有废气处理箱,在所述的废气处理箱上设置有进烟管,所述的进烟管和废气处理箱相互的贯通,在所述的废气处理箱底部设置有底部连接盘,在所述的底部连接盘上设置有插槽,在所述的废气处理箱内设置有废气吸附模块,所述的废气吸附模块采用废气过滤架,在所述的废气过滤架上设置有多个吸附模块,所述的吸附模块采用活性炭模块,所述的活性炭模块嵌入在废气过滤架上。

[0005] 所述的废气处理箱上设置有缓冲腔,所述的缓冲腔和废气处理箱相互的贯通,所述的缓冲腔和废气处理箱之间依靠铆钉连接。

[0006] 所述的活性炭模块外部设置有框架,在所述的框架内设置有填充腔体,在所述的填充腔体内填充有活性炭。

[0007] 所述的框架和废气过滤架之间依靠螺栓进行连接,在吸附模块的底部设置有插块,插块插入底部连接盘的插槽内。

[0008] 所述的缓冲腔外侧设置有连接端口,在所述的连接端口上设置有输气管,所述的输气管和连接端口之间依靠螺纹连接。

[0009] 相比现有技术,本实用新型在使用的时候,可以采用活性炭模块进行废气的过滤,这样能够利用活性炭模块内部填充的活性炭进行废气颗粒物的过滤和吸附,满足了日常废气处理的工作需要,让废气的处理更加的高效,废气过滤效果也得到保证。

附图说明

[0010] 图1是本实用新型结构示意图;

[0011] 图2是本实用新型的废气过滤架和活性炭模块安装图;

[0012] 图3是活性炭模块剖视图;

[0013] 图中:1为废气处理箱,11为进烟管,12为底部连接盘,13为插槽,2为废气过滤架,21为活性炭模块,211为框架,212为插块,3为缓冲腔,31为输气管。

具体实施方式

[0014] 下面,结合附图以及具体实施方式,对本实用新型做进一步描述,需要说明的是,在不相冲突的前提下,以下描述的各实施例之间或各技术特征之间可以任意组合形成新的实施例。

[0015] 活性炭废气处理装置,设置有废气处理箱1,在所述的废气处理箱1上设置有进烟管11,所述的进烟管11和废气处理箱1相互的贯通,在所述的废气处理箱1底部设置有底部连接盘12,在所述的底部连接盘12上设置有插槽13,在所述的废气处理箱1内设置有废气吸附模块,所述的废气吸附模块采用废气过滤架2,在所述的废气过滤架2上设置有多个吸附模块,所述的吸附模块采用活性炭模块21,所述的活性炭模块21嵌入在废气过滤架2上。

[0016] 在需要进行废气处理的时候,废气由进烟管进入废气处理箱,然后利用废气处理箱1内部设置的废气吸附模块进行废气的吸附作业,能够让废气通过废气吸附块,然后利用设置在废气吸附模块内部的活性炭模块进行废气颗粒物的吸附,让废气中的颗粒物得到有效的吸附,使得废气在处理的时候,能够降低废气的污染物含量。

[0017] 经过废气处理箱1处理之后的气体进入缓冲腔3之后,可以利用缓冲腔3进行气体的缓冲作业,废气处理箱1上设置有缓冲腔3,所述的缓冲腔3和废气处理箱1相互的贯通,所述的缓冲腔3和废气处理箱1之间依靠铆钉连接,利用缓冲腔3可以让气体进行一定区域内的沉淀和缓冲,利用缓冲腔3让气体在后续处理的时候更加的方便。

[0018] 在废气处理的时候需要将废气颗粒物进行吸附,在吸附的时候就需要使用到活性炭模块21,利用活性炭模块21可以很好的进行颗粒物吸附,活性炭模块21外部设置有框架211,在所述的框架211内设置有填充腔体,在所述的填充腔体内填充有活性炭,利用框架211可以很好的进行活性炭模块的安装,可以很好的进行活性炭模块的固定,框架211是带有网孔的不锈钢框,在不锈钢框内填充有活性炭,然后废气通过带有网孔的不锈钢框,这样就可以很好的进行废气的吸附。

[0019] 框架211和废气过滤架2之间依靠螺栓进行连接,在吸附模块的底部设置有插块212,插块212插入底部连接盘的插槽13内,在安装的时候,可以利用吸附模块底部的插块212和插槽13的连接,使得吸附模块和底部连接盘12进行连接,然后利用螺栓可以将框架211和废气过滤架2进一步的连接。

[0020] 缓冲腔3外侧设置有连接端口,在所述的连接端口上设置有输气管31,所述的输气管31和连接端口之间依靠螺纹连接,经过缓冲腔3处理的废气可以得到有效的沉淀处理,然后将缓冲过的气体由输气管31输送到下一道工序进行后面的气体后续处理。

[0021] 上述实施方式仅为本实用新型的优选实施方式,不能以此来限定本实用新型保护的范围,本领域的技术人员在本实用新型的基础上所做的任何非实质性的变化及替换均属于本实用新型所要求保护的范畴。



图1



图2

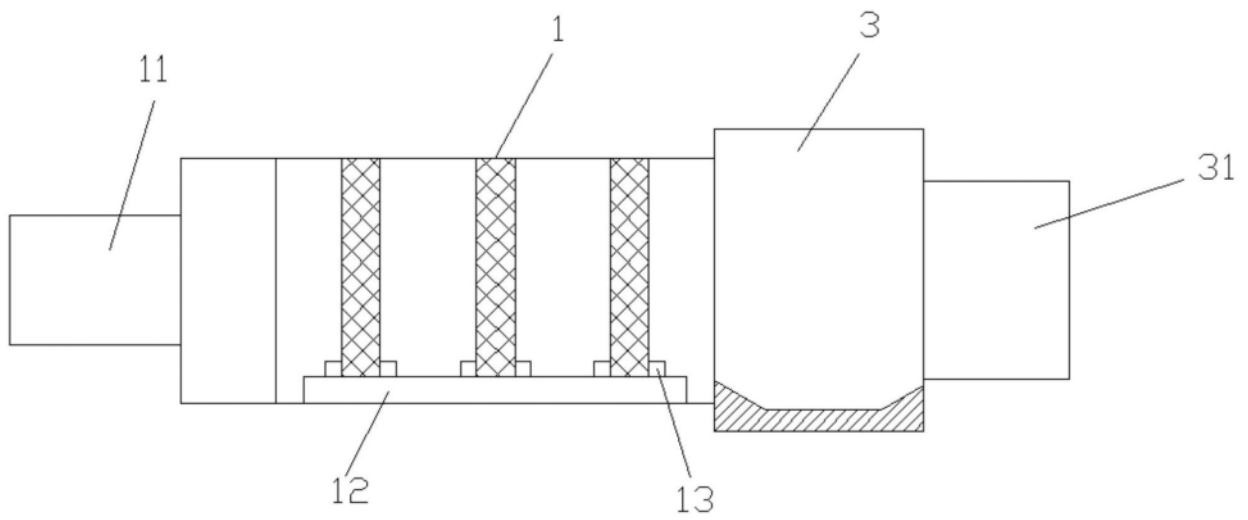
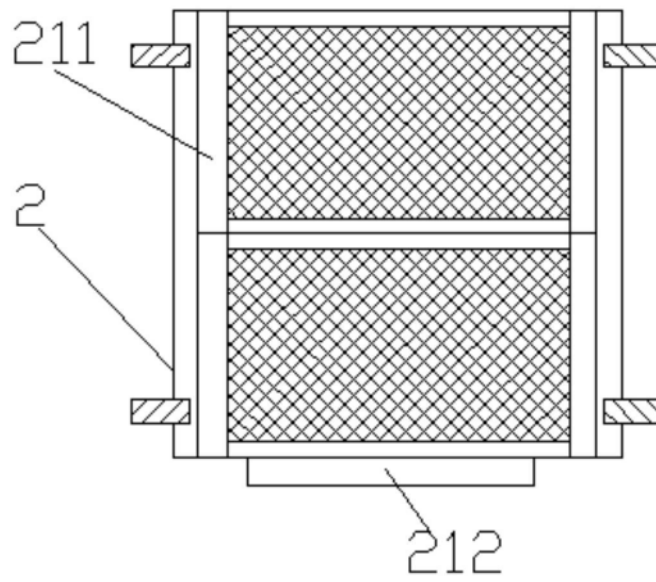
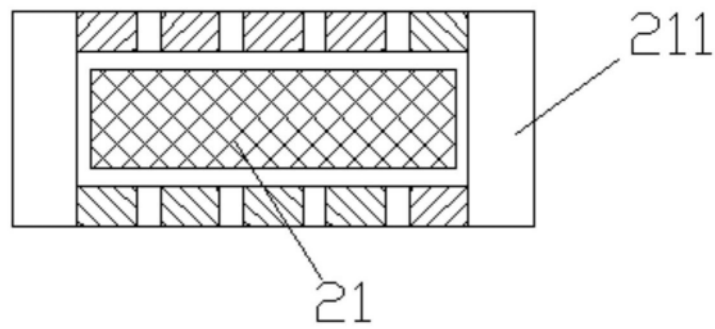

图3