

(19)
(12)

(KR)
(Y1)

(51) 。 Int. Cl. ⁷
B42D 11/00

(45)
(11)
(24)

2003 01 24
20 - 0301845
2003 01 09

(21) 20 - 2002 - 0030593
(22) 2002 10 14

(73) 가 345 - 33

(72) 1 101 21

(74)

:
가 :

(54)

가 , , ,
, 가 가가
가

4

, , , ,

1

,

2

,

3

2

,

4

,

5

가

.

*

*

1 : 6,16,26 :

10 : 12,22 :

14,24 : 20 :

30 : 40 :

가

가가

(傳票制度)

(總計定元帳),

(分介帳),

(one writing)

가

가

(one - writing system)

(傳票)

(起票)

가

(轉載)
(受注)

(誤記)

가

(one - writing)

가

1

(120)

(110)

(132)

(122)

(150)

(140)

(170)가

(130)

(152)

(160)

(170)

(180)가

(100)가

1

(100)

(110)

(140)

가

가

가

2 3

2

(200)

3 2
(210)가

(210)

(220)가
(230)

(200)

(240)

(250)가

2 3

1

가

가

6 - 239058

7 - 18869 가

6 - 23905

8

가

, , 가
, 7 - 18869 , 가
가 , 가 .

, 가 , 6 - 239058 7 - 18869 ,
가 , 가 .

가 가가
가

;

;

가

;

4 , 5 가

(14)(24)	(10)	(20)	(1)	(1)
(12)(22)	(10)	(20)	(30)	
	(1)	(1)	(40)	
(12)(22)	(1)	(10)	(20)	(3)
0) (10)	(20)	(30)	(30)	

(粘着劑)

() . () (素地) ,
, 가 (主材) , 가 () ,

(14)(24) (10) (20) (12)(22)
(10) (20) , (1) (1)

(10) (20) (14)(24) (1) (30)
(12)(22) , 가 ,

, (1)
(6) , (10) (20) (16)(26) (16)(26)
, (1) (30) (30)가 , (30) (14)(24) (1)
0) (20) (30) 가 (30) (30)

, (1) (30) , (10) (20) 가
, (10) (20) (12)(22)
, (1) 가

(1) (30) (40)가

, (1) (1) (6) (40) (30)
, (1) ,

, (1) (10) (16)
, (14) (10) (1)

(1)가
(1) (20) (26) (24) (1)
(20)

, (1) (10) (20)
가 .

가
가
가

가

가 .

가 ,

가 가 ,

(57)

1.

(30)

;

(1)

(10)

(20) ;

(30)가

(10)

(20)

(30)

(12)(22) ;

(10)

(20)

(12)(22)

(14)(24)

(10)

(20)

(14)(24)

(1)

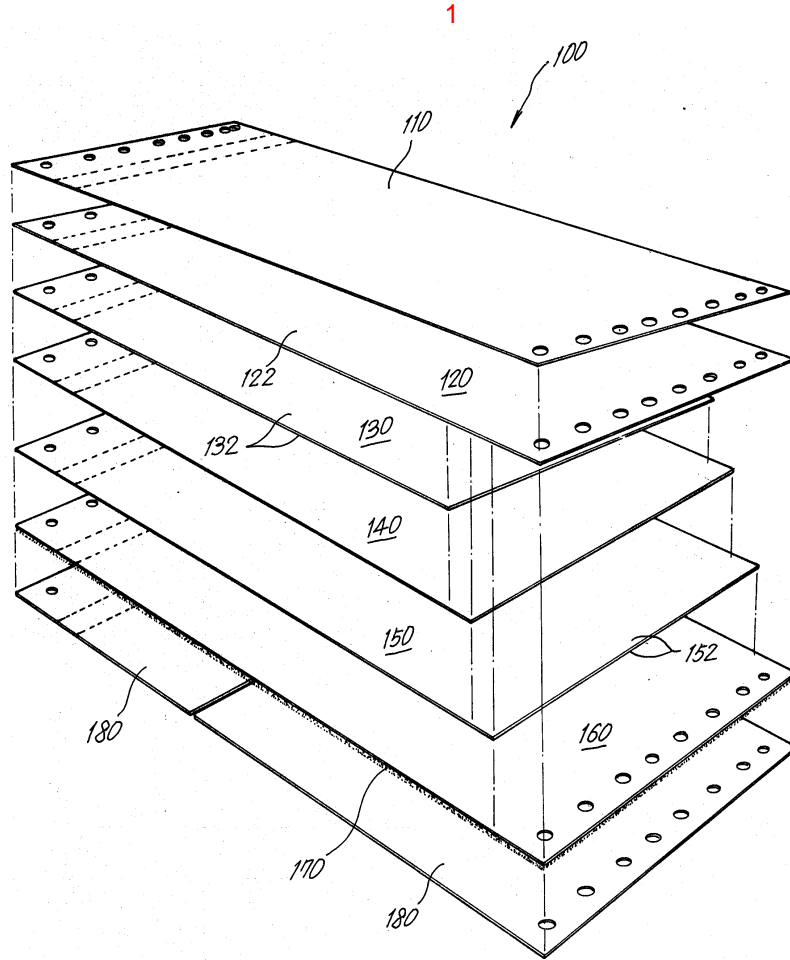

2

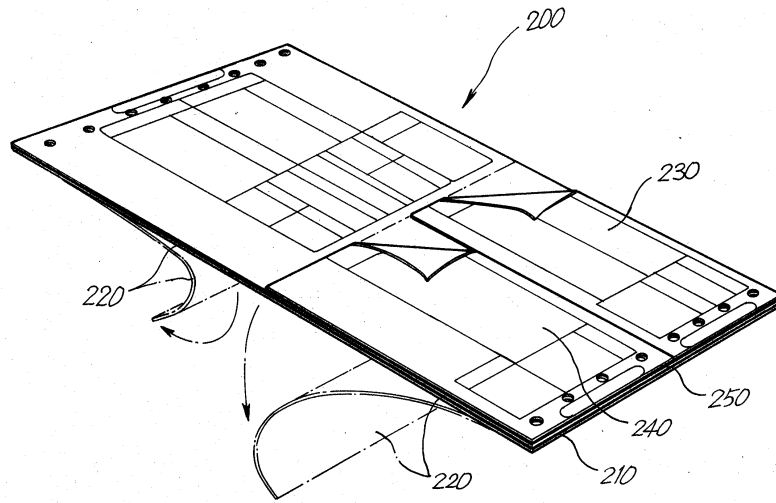

3

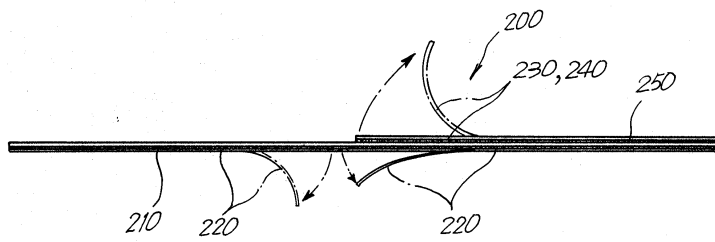

4

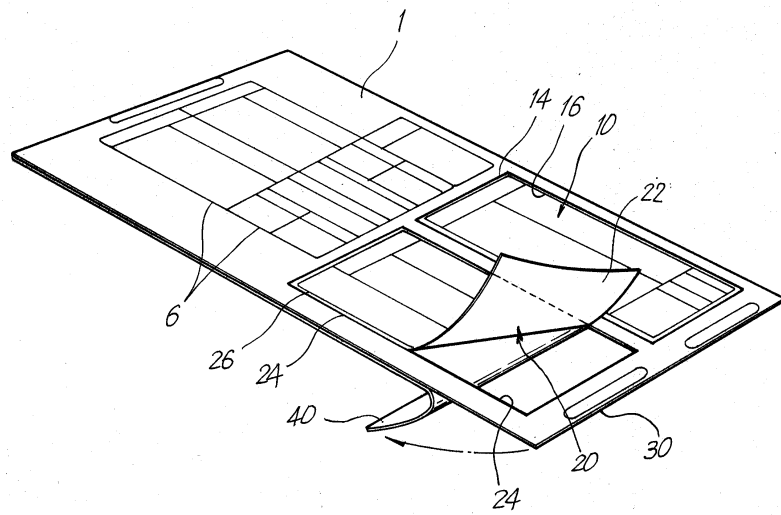

5

