

(19)  
(12)

(KR)  
(Y1)

(51) 。 Int. Cl.<sup>7</sup>  
B09B 3/00

(45)  
(11)  
(24)

2003 10 17  
20-0330139  
2003 10 06

(21) 20-2003-00111112 ( )  
(22) 2003 04 11  
(62) 2003-0022840  
: 2003 04 11

2003 04 11

(73) 409

(72) 101-507

(74)

가 :

(54)

(4) , (1) (13)  
(4) , (4)  
(8) (4) , (4)  
(52,68)가 (4) 가 (4)  
(4) 1, 2 가 (50')가 (50) , 가  
(50) (4) 가 (56) (58)  
(54) , (4) 가 (60) , (10) (62) 가 (64)  
가 (64)  
70% 1 (74) (66') (72) 가  
(4) (54) 가 (50) 1 (52) , 30%  
(4) (4) 2 (68) (66) 2 (76) (76)  
(4) .  
가 ,  
. , 가

2

, , , , , , , , , ,

1 ,  
2 ,  
3 ,  
4 ,  
5 .

< >

4: 8:  
50: 가 52: 1  
54: 56: 가  
60: 64:  
68: 2 70:  
72: 74: 1  
76: 2 80:

가 가 가 ,  
가 가 ,  
가 , 가

가



(54) (54) (54) 가  
(72) , (54) 1 (74) (54) (54) 가  
가 1, 2 (52,68) , (70) 가 가  
가 (64) (60) 가 ,  
(64) (66) 2 (68) (4) 2  
(68)  
가 (4) (50') , (66)  
(4) (4) 가 (50) 1 (54) (52) (4)  
(8)  
, 2 (74,76) (72) 가 , 1  
가 (50') (72) 100 1 (50') (8) (4) , 1  
(64) 가 (4) 가 60 80 (8) 30 가 (74,76) (4)  
, (4) 15% , 50% 가  
60% ~ 65% 가 가 ,  
(72) (50') 15%, 50% (4)  
가 1% 가 , 50% 가  
가 ) 1, 2 (74,76) 100 80 가 (50') (70) (1)  
(64) 가 (60) (64) (50') (72) 1 (74)  
60 60 (72) 가 가 (4) 가 (50)  
가 가 60 (50) (4) 가 (4)  
1 가 (52) (4) 가 (4) (50)  
(4) (4) , (4) (4)  
1, 2 (74,76) 가 (56), (60), (64) (4) 1, 2  
(64) 1, 2 (74,76) (4) 1, 2

(52,68) , (4)

(13) 가 15% 가 50% 가  
 , (4) 가 가 ,  
 (4) 가 가 ,  
 (4) (4) 가 가

가

가 가 가 가 가  
 가 가 가 가

1% 가 , 가 가 ,

(57)

1. (1) (13) (4) , (4) (4)  
 1, 2 (8) (52,68)가 가 가 (50) , (4) 가 (50)  
 (4) 가 (64) (54) , (60) 가 (62)

2. 1 , (8) (70)

3. 1 , (54) (72) , (72) 1 (74)

4. 1 ,

(64)  
(68)

(66)

2

(68)

(4)

2

5.

1

(4)

(56)

(58)

(60)가

6.

1

(4)

(50')

7.

4

(66)가

(4)

8.

1

(54)

(52)

(4)

(4)

(8)

가

(50)

1

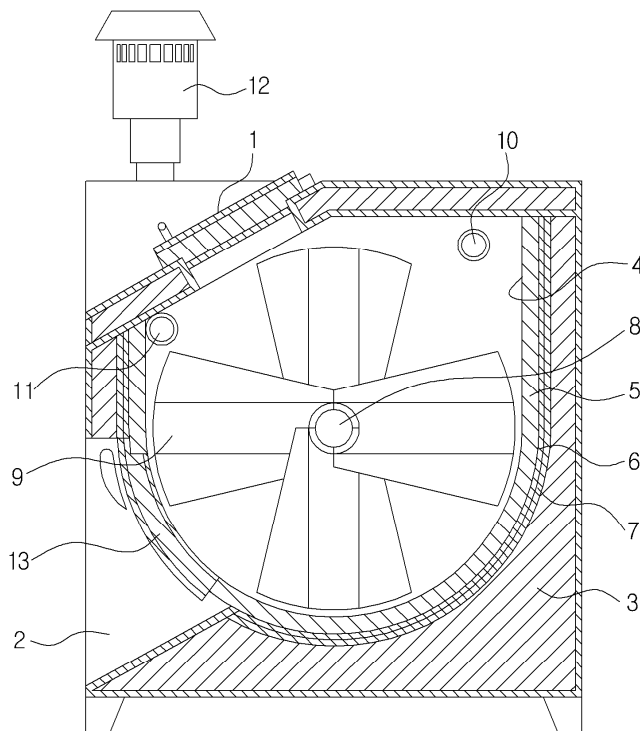

2

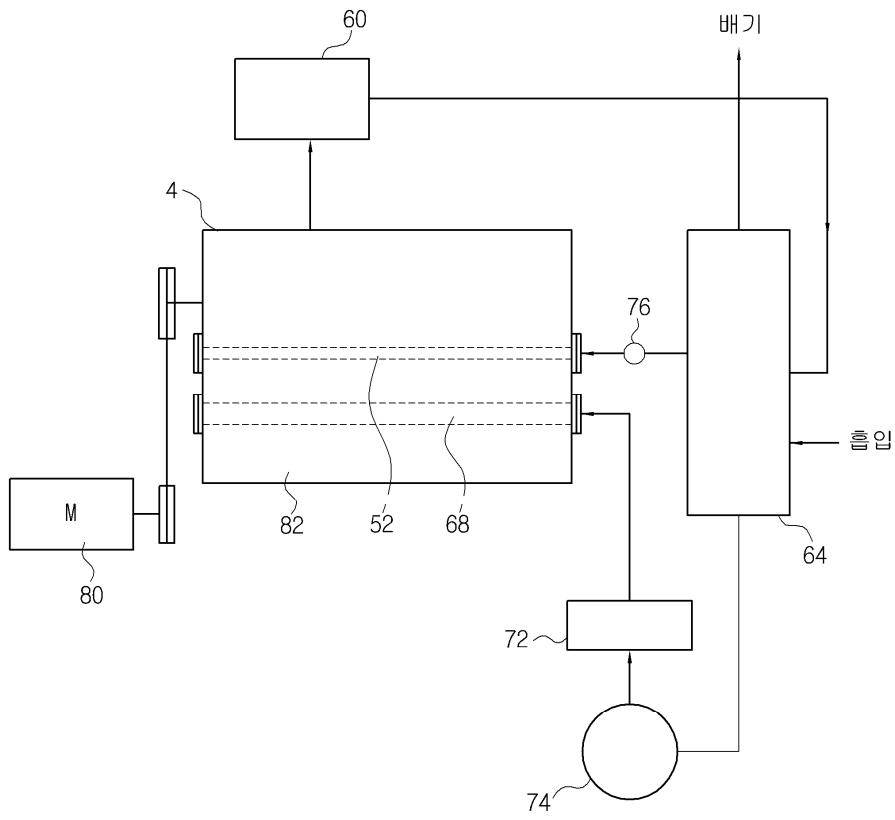

3

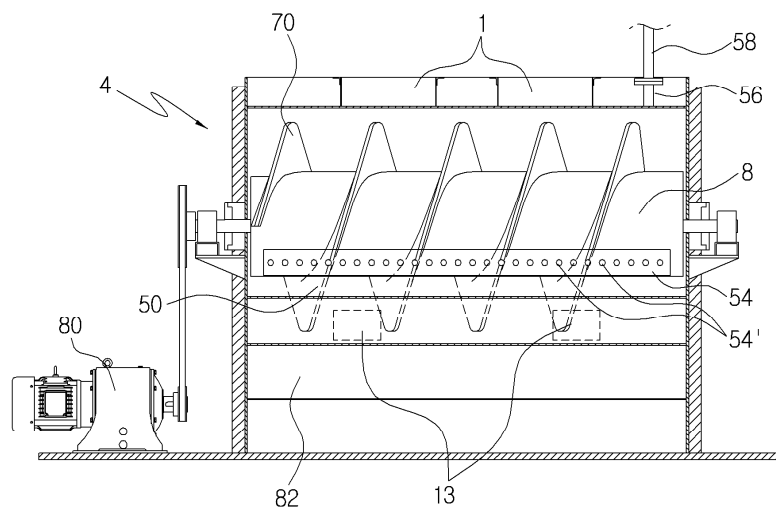

4

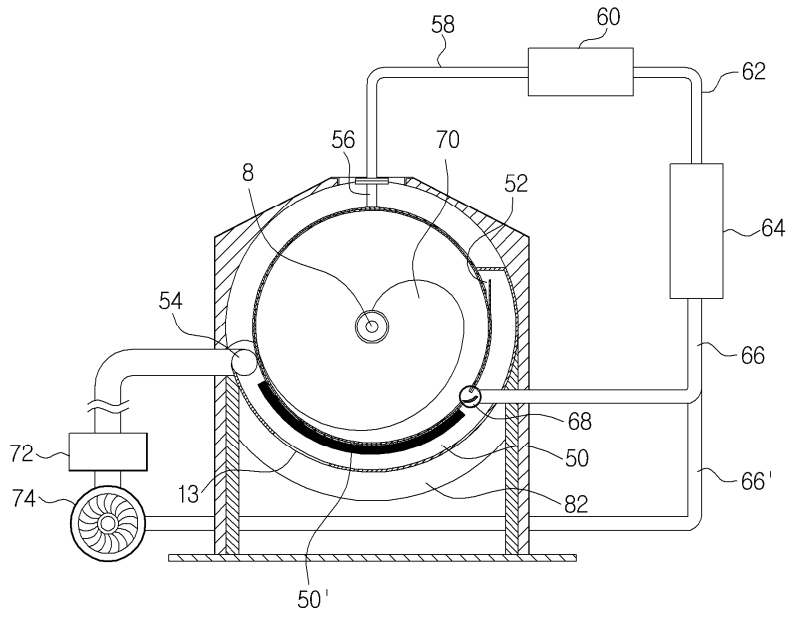

5

