

(19)



(11)

EP 1 579 105 B1

(12)

EUROPÄISCHE PATENTSCHRIFT

(45) Veröffentlichungstag und Bekanntmachung des Hinweises auf die Patenterteilung:
22.08.2007 Patentblatt 2007/34

(51) Int Cl.:
E21C 35/193^(2006.01)

(21) Anmeldenummer: **03785617.6**

(86) Internationale Anmeldenummer:
PCT/EP2003/011288

(22) Anmeldetag: **11.10.2003**

(87) Internationale Veröffentlichungsnummer:
WO 2004/059128 (15.07.2004 Gazette 2004/29)

(54) **SCHRÄMWERKZEUG**

CUTTING TOOL

OUTIL DE HAVAGE

(84) Benannte Vertragsstaaten:
AT BE BG CH CY CZ DE DK EE ES FI FR GB GR HU IE IT LI LU MC NL PT RO SE SI SK TR

• **HOLL, Bernd**
53577 Neustadt (DE)

(30) Priorität: **27.12.2002 DE 10261646**

(74) Vertreter: **Jeck, Anton**
Jeck Fleck Herrmann
Patentanwälte
Postfach 14 69
71657 Vaihingen/Enz (DE)

(43) Veröffentlichungstag der Anmeldung:
28.09.2005 Patentblatt 2005/39

(73) Patentinhaber: **WIRTGEN GmbH**
53578 Windhagen (DE)

(56) Entgegenhaltungen:
WO-A-98/39553 **WO-A-99/45238**
US-A- 4 542 942 **US-A- 4 664 450**
US-A- 6 113 195

(72) Erfinder:
• **TEWES, Günter**
53572 Unkel/Rhein (DE)

EP 1 579 105 B1

Anmerkung: Innerhalb von neun Monaten nach der Bekanntmachung des Hinweises auf die Erteilung des europäischen Patents kann jedermann beim Europäischen Patentamt gegen das erteilte europäische Patent Einspruch einlegen. Der Einspruch ist schriftlich einzureichen und zu begründen. Er gilt erst als eingelegt, wenn die Einspruchsgebühr entrichtet worden ist. (Art. 99(1) Europäisches Patentübereinkommen).

Beschreibung

[0001] Die Erfindung betrifft ein Schrämwerkzeug einer Schrämmaschine, das ein Basisteil und einen Meißelhalter aufweist, wobei der Meißelhalter mit einem Steckansatz versehen ist, der in einer Steckaufnahme des Basisteils gehalten ist, und wobei die Steckaufnahme mit der Umgebung über eine oder mehrere Öffnungen in räumlicher Verbindung steht.

[0002] Ein solches Schrämwerkzeug ist aus der DE 43 22 401 C2 bekannt. Das Schrämwerkzeug enthält einen Meißelhalter und ein Basisteil, welches an einem walzenförmigen Schneidkörper einer Schrämmaschine befestigt wird. Zur Befestigung des Meißelhalters am Basisteil weist dieses eine Steckaufnahme mit einer Prismenführung auf, in die ein Steckansatz des Meißelhalters eingeschoben werden kann. Der Meißelhalter wird mit Hilfe einer Druckschraube fixiert. Dabei wird der exakten Positionierung des Meißelhalters auch im Falle der wiederholten Montage/Demontage und des Austausches besondere Bedeutung zugemessen.

[0003] Zur Aufnahme der im Betrieb auftretenden Kräfte weist das Basisteil einen Anschlag auf, an dem sich der Meißelhalter abstützt. Damit die Wirkung des Anschlags erhalten bleibt und eine Belastung des Steckansatzes und der Steckaufnahme weitestgehend vermieden wird, ist der Meißelhalter im Bereich um die Steckaufnahme um einen Nachsetzraum beabstandet angeordnet.

[0004] Bei solchen Schrämwerkzeugen, wie sie beispielsweise im Straßenbau eingesetzt werden, hat es sich als nachteilig erwiesen, dass Gesteinspulver und Wasser in den Bereich des Steckansatzes und der Steckaufnahme eindringen. Gesteinspulver und Feuchtigkeit können dazu führen, dass sich der Steckansatz in der Steckaufnahme sowie die Druckschraube festsetzen. Dadurch kann der Meißelhalter nur mit erhöhtem Aufwand vom Basisteil gelöst werden. Häufig werden die Teile beim gewaltsamen Trennen beschädigt, was zu einem kostenintensiven Ersatz führt. Weiterhin führt das Gesteinspulver in diesem Bereich zu einem erhöhten Verschleiß, was zu kürzeren Standzeiten des Werkzeugs und somit zu höheren Betriebskosten führt. Verschmutzungen, die sich in der Steckaufnahme von der Innenseite an der Druckschraube festsetzen werden beim Lösen der Druckschraube zum Werkzeugwechsel in die Gewindeaufnahme des Basisteils hineingearbeitet und beschädigen dieses. Eine dann erforderliche Reparatur oder ein Tausch des Basisteils ist nur aufwendig durchführbar, weil das Basisteil üblicherweise mit dem Fräsrollenrohr und den benachbarten Basisteilen verschweißt ist.

[0005] Besonders nachteilig wirken sich Verunreinigungen am Steckansatz des Meißelhalters und im Bereich der Steckaufnahme des Basisteils aus. Die hier angesetzten Partikel werden beim späteren Maschinenbetrieb zertrümmert. Dabei entsteht dann ein Spiel zwischen dem Steckansatz und der Steckaufnahme. Die

paßgenaue Positionierung des Meißelhalters ist dann nicht mehr sichergestellt. Dies wirkt sich vor allem beim sogenannten Feinfräsen negativ aus. Dieses, in der Praxis an Bedeutung gewinnende Verfahren dient dazu 5
 5
 10
 15
 20
 25
 30
 35
 40
 45
 50
 55
 60
 65
 70
 75
 80
 85
 90
 95
 100
 105
 110
 115
 120
 125
 130
 135
 140
 145
 150
 155
 160
 165
 170
 175
 180
 185
 190
 195
 200
 205
 210
 215
 220
 225
 230
 235
 240
 245
 250
 255
 260
 265
 270
 275
 280
 285
 290
 295
 300
 305
 310
 315
 320
 325
 330
 335
 340
 345
 350
 355
 360
 365
 370
 375
 380
 385
 390
 395
 400
 405
 410
 415
 420
 425
 430
 435
 440
 445
 450
 455
 460
 465
 470
 475
 480
 485
 490
 495
 500
 505
 510
 515
 520
 525
 530
 535
 540
 545
 550
 555
 560
 565
 570
 575
 580
 585
 590
 595
 600
 605
 610
 615
 620
 625
 630
 635
 640
 645
 650
 655
 660
 665
 670
 675
 680
 685
 690
 695
 700
 705
 710
 715
 720
 725
 730
 735
 740
 745
 750
 755
 760
 765
 770
 775
 780
 785
 790
 795
 800
 805
 810
 815
 820
 825
 830
 835
 840
 845
 850
 855
 860
 865
 870
 875
 880
 885
 890
 895
 900
 905
 910
 915
 920
 925
 930
 935
 940
 945
 950
 955
 960
 965
 970
 975
 980
 985
 990
 995
 1000
 1005
 1010
 1015
 1020
 1025
 1030
 1035
 1040
 1045
 1050
 1055
 1060
 1065
 1070
 1075
 1080
 1085
 1090
 1095
 1100
 1105
 1110
 1115
 1120
 1125
 1130
 1135
 1140
 1145
 1150
 1155
 1160
 1165
 1170
 1175
 1180
 1185
 1190
 1195
 1200
 1205
 1210
 1215
 1220
 1225
 1230
 1235
 1240
 1245
 1250
 1255
 1260
 1265
 1270
 1275
 1280
 1285
 1290
 1295
 1300
 1305
 1310
 1315
 1320
 1325
 1330
 1335
 1340
 1345
 1350
 1355
 1360
 1365
 1370
 1375
 1380
 1385
 1390
 1395
 1400
 1405
 1410
 1415
 1420
 1425
 1430
 1435
 1440
 1445
 1450
 1455
 1460
 1465
 1470
 1475
 1480
 1485
 1490
 1495
 1500
 1505
 1510
 1515
 1520
 1525
 1530
 1535
 1540
 1545
 1550
 1555
 1560
 1565
 1570
 1575
 1580
 1585
 1590
 1595
 1600
 1605
 1610
 1615
 1620
 1625
 1630
 1635
 1640
 1645
 1650
 1655
 1660
 1665
 1670
 1675
 1680
 1685
 1690
 1695
 1700
 1705
 1710
 1715
 1720
 1725
 1730
 1735
 1740
 1745
 1750
 1755
 1760
 1765
 1770
 1775
 1780
 1785
 1790
 1795
 1800
 1805
 1810
 1815
 1820
 1825
 1830
 1835
 1840
 1845
 1850
 1855
 1860
 1865
 1870
 1875
 1880
 1885
 1890
 1895
 1900
 1905
 1910
 1915
 1920
 1925
 1930
 1935
 1940
 1945
 1950
 1955
 1960
 1965
 1970
 1975
 1980
 1985
 1990
 1995
 2000
 2005
 2010
 2015
 2020
 2025
 2030
 2035
 2040
 2045
 2050
 2055
 2060
 2065
 2070
 2075
 2080
 2085
 2090
 2095
 2100
 2105
 2110
 2115
 2120
 2125
 2130
 2135
 2140
 2145
 2150
 2155
 2160
 2165
 2170
 2175
 2180
 2185
 2190
 2195
 2200
 2205
 2210
 2215
 2220
 2225
 2230
 2235
 2240
 2245
 2250
 2255
 2260
 2265
 2270
 2275
 2280
 2285
 2290
 2295
 2300
 2305
 2310
 2315
 2320
 2325
 2330
 2335
 2340
 2345
 2350
 2355
 2360
 2365
 2370
 2375
 2380
 2385
 2390
 2395
 2400
 2405
 2410
 2415
 2420
 2425
 2430
 2435
 2440
 2445
 2450
 2455
 2460
 2465
 2470
 2475
 2480
 2485
 2490
 2495
 2500
 2505
 2510
 2515
 2520
 2525
 2530
 2535
 2540
 2545
 2550
 2555
 2560
 2565
 2570
 2575
 2580
 2585
 2590
 2595
 2600
 2605
 2610
 2615
 2620
 2625
 2630
 2635
 2640
 2645
 2650
 2655
 2660
 2665
 2670
 2675
 2680
 2685
 2690
 2695
 2700
 2705
 2710
 2715
 2720
 2725
 2730
 2735
 2740
 2745
 2750
 2755
 2760
 2765
 2770
 2775
 2780
 2785
 2790
 2795
 2800
 2805
 2810
 2815
 2820
 2825
 2830
 2835
 2840
 2845
 2850
 2855
 2860
 2865
 2870
 2875
 2880
 2885
 2890
 2895
 2900
 2905
 2910
 2915
 2920
 2925
 2930
 2935
 2940
 2945
 2950
 2955
 2960
 2965
 2970
 2975
 2980
 2985
 2990
 2995
 3000
 3005
 3010
 3015
 3020
 3025
 3030
 3035
 3040
 3045
 3050
 3055
 3060
 3065
 3070
 3075
 3080
 3085
 3090
 3095
 3100
 3105
 3110
 3115
 3120
 3125
 3130
 3135
 3140
 3145
 3150
 3155
 3160
 3165
 3170
 3175
 3180
 3185
 3190
 3195
 3200
 3205
 3210
 3215
 3220
 3225
 3230
 3235
 3240
 3245
 3250
 3255
 3260
 3265
 3270
 3275
 3280
 3285
 3290
 3295
 3300
 3305
 3310
 3315
 3320
 3325
 3330
 3335
 3340
 3345
 3350
 3355
 3360
 3365
 3370
 3375
 3380
 3385
 3390
 3395
 3400
 3405
 3410
 3415
 3420
 3425
 3430
 3435
 3440
 3445
 3450
 3455
 3460
 3465
 3470
 3475
 3480
 3485
 3490
 3495
 3500
 3505
 3510
 3515
 3520
 3525
 3530
 3535
 3540
 3545
 3550
 3555
 3560
 3565
 3570
 3575
 3580
 3585
 3590
 3595
 3600
 3605
 3610
 3615
 3620
 3625
 3630
 3635
 3640
 3645
 3650
 3655
 3660
 3665
 3670
 3675
 3680
 3685
 3690
 3695
 3700
 3705
 3710
 3715
 3720
 3725
 3730
 3735
 3740
 3745
 3750
 3755
 3760
 3765
 3770
 3775
 3780
 3785
 3790
 3795
 3800
 3805
 3810
 3815
 3820
 3825
 3830
 3835
 3840
 3845
 3850
 3855
 3860
 3865
 3870
 3875
 3880
 3885
 3890
 3895
 3900
 3905
 3910
 3915
 3920
 3925
 3930
 3935
 3940
 3945
 3950
 3955
 3960
 3965
 3970
 3975
 3980
 3985
 3990
 3995
 4000
 4005
 4010
 4015
 4020
 4025
 4030
 4035
 4040
 4045
 4050
 4055
 4060
 4065
 4070
 4075
 4080
 4085
 4090
 4095
 4100
 4105
 4110
 4115
 4120
 4125
 4130
 4135
 4140
 4145
 4150
 4155
 4160
 4165
 4170
 4175
 4180
 4185
 4190
 4195
 4200
 4205
 4210
 4215
 4220
 4225
 4230
 4235
 4240
 4245
 4250
 4255
 4260
 4265
 4270
 4275
 4280
 4285
 4290
 4295
 4300
 4305
 4310
 4315
 4320
 4325
 4330
 4335
 4340
 4345
 4350
 4355
 4360
 4365
 4370
 4375
 4380
 4385
 4390
 4395
 4400
 4405
 4410
 4415
 4420
 4425
 4430
 4435
 4440
 4445
 4450
 4455
 4460
 4465
 4470
 4475
 4480
 4485
 4490
 4495
 4500
 4505
 4510
 4515
 4520
 4525
 4530
 4535
 4540
 4545
 4550
 4555
 4560
 4565
 4570
 4575
 4580
 4585
 4590
 4595
 4600
 4605
 4610
 4615
 4620
 4625
 4630
 4635
 4640
 4645
 4650
 4655
 4660
 4665
 4670
 4675
 4680
 4685
 4690
 4695
 4700
 4705
 4710
 4715
 4720
 4725
 4730
 4735
 4740
 4745
 4750
 4755
 4760
 4765
 4770
 4775
 4780
 4785
 4790
 4795
 4800
 4805
 4810
 4815
 4820
 4825
 4830
 4835
 4840
 4845
 4850
 4855
 4860
 4865
 4870
 4875
 4880
 4885
 4890
 4895
 4900
 4905
 4910
 4915
 4920
 4925
 4930
 4935
 4940
 4945
 4950
 4955
 4960
 4965
 4970
 4975
 4980
 4985
 4990
 4995
 5000
 5005
 5010
 5015
 5020
 5025
 5030
 5035
 5040
 5045
 5050
 5055
 5060
 5065
 5070
 5075
 5080
 5085
 5090
 5095
 5100
 5105
 5110
 5115
 5120
 5125
 5130
 5135
 5140
 5145
 5150
 5155
 5160
 5165
 5170
 5175
 5180
 5185
 5190
 5195
 5200
 5205
 5210
 5215
 5220
 5225
 5230
 5235
 5240
 5245
 5250
 5255
 5260
 5265
 5270
 5275
 5280
 5285
 5290
 5295
 5300
 5305
 5310
 5315
 5320
 5325
 5330
 5335
 5340
 5345
 5350
 5355
 5360
 5365
 5370
 5375
 5380
 5385
 5390
 5395
 5400
 5405
 5410
 5415
 5420
 5425
 5430
 5435
 5440
 5445
 5450
 5455
 5460
 5465
 5470
 5475
 5480
 5485
 5490
 5495
 5500
 5505
 5510
 5515
 5520
 5525
 5530
 5535
 5540
 5545
 5550
 5555
 5560
 5565
 5570
 5575
 5580
 5585
 5590
 5595
 5600
 5605
 5610
 5615
 5620
 5625
 5630
 5635
 5640
 5645
 5650
 5655
 5660
 5665
 5670
 5675
 5680
 5685
 5690
 5695
 5700
 5705
 5710
 5715
 5720
 5725
 5730
 5735
 5740
 5745
 5750
 5755
 5760
 5765
 5770
 5775
 5780
 5785
 5790
 5795
 5800
 5805
 5810
 5815
 5820
 5825
 5830
 5835
 5840
 5845
 5850
 5855
 5860
 5865
 5870
 5875
 5880
 5885
 5890
 5895
 5900
 5905
 5910
 5915
 5920
 5925
 5930
 5935
 5940
 5945
 5950
 5955
 5960
 5965
 5970
 5975
 5980
 5985
 5990
 5995
 6000
 6005
 6010
 6015
 6020
 6025
 6030
 6035
 6040
 6045
 6050
 6055
 6060
 6065
 6070
 6075
 6080
 6085
 6090
 6095
 6100
 6105
 6110
 6115
 6120
 6125
 6130
 6135
 6140
 6145
 6150
 6155
 6160
 6165
 6170
 6175
 6180
 6185
 6190
 6195
 6200
 6205
 6210
 6215
 6220
 6225
 6230
 6235
 6240
 6245
 6250
 6255
 6260
 6265
 6270
 6275
 6280
 6285
 6290
 6295
 6300
 6305
 6310
 6315
 6320
 6325
 6330
 6335
 6340
 6345
 6350
 6355
 6360
 6365
 6370
 6375
 6380
 6385

Dichtungselement während des Betriebes unverrückbar sitzt. Weiterhin bietet die Fase den Raum, in den das Dichtungselement bei der Montage definiert eingepresst wird, ohne dass es dabei zerstört werden kann. Hierdurch wird eine optimale Dichtwirkung erzielt.

[0013] Eine dauerhafte Abdichtung des zu schützenden Bereiches wird dadurch erreicht, dass das Dichtungselement aus einem dauerelastischen Material, vorzugsweise aus Silikon oder aus einem thermoplastischen Elastomer besteht.

[0014] Eine bevorzugte Ausgestaltung sieht vor, dass der Meißelhalter mit seinem Anschlag an dem Anschlag des Basisteils anliegt, dass das Basisteil einen Absatz aufweist, der im Winkel zu dem Anschlag steht, dass zwischen dem Absatz des Basisteils und der dem Absatz zugekehrten Seite des Meißelhalters ein als Nachsetzraum wirkender Abstand ausgebildet ist, wobei das Dichtungselement derart ausgeformt ist, dass es diesen Abstand überbrückt. Hiermit wird erreicht, dass kein Gesteinspulver und Wasser über den Nachsetzraum in die Steckaufnahme eindringen kann.

[0015] Eine besonders leichte Montage und sichere Dichtwirkung wird dadurch erreicht, dass das Dichtungselement entsprechend dem Winkel zwischen dem Absatz und dem Anschlag des Basisteils abgewinkelt ist.

[0016] Eine gute Abdichtung der unterschiedlichen Spaltbreiten im Bereich des Anschlags und des Nachsetzraumes kann dadurch erreicht werden, dass das Dichtungselement einen Abschnitt mit O-förmigen Querschnitt aufweist, der zumindest bereichsweise an dem Anschlag des Basisteils anliegt und einen gegen diesen abgewinkelten Abschnitt aufweist, der an dem Absatz des Basisteils anliegt und einen, den Abstand zumindest bereichsweise überbrückenden verdickten Querschnitt aufweist.

[0017] Eine vorteilhafte Ausgestaltung der Erfindung sieht vor, dass der abgewinkelte Abschnitt eine keilförmige Dichtlippe aufweist, welche an die Form des Nachsetzraumes angepasst ist. Hierdurch werden Unebenheiten und Fertigungstoleranzen am Meißelhalter und Basisteil ausgeglichen.

[0018] Eine kostengünstige Herstellung, auch in großen Stückzahlen, sowie enge Toleranzen und ein an das Herstellverfahren angepasstes Design wird dadurch ermöglicht, dass das Dichtungselement als Spritzgussteil ausgeführt ist und die Angußnase im Bereich des entsprechend des Abstands verdickten Querschnitts angeordnet ist. Hierdurch wird erreicht, dass die Angußnase die Dichtwirkung des Dichtungselementes nicht beeinträchtigt.

[0019] Eine leichte und passgenaue Montage des Meißelhalters in das Basisteil wird erreicht, indem das Dichtungselement als separates Kunststoff - Bauteil auf den Steckansatz aufgezogen ist oder das Dichtungselement an den Steckansatz als Kunststoff - Bauteil angespritzt ist.

[0020] Eine bevorzugte Ausgestaltung der Erfindung sieht vor, dass der Meißelhalter für das Schrämwerkzeug

mit einem an einen Grundkörper angeformten Steckansatz versehen ist, und der Steckansatz ein Dichtungselement aufweist, das den Steckansatz zumindest bereichsweise an seinem Außenumfang umgibt. Hierdurch wird erreicht, dass der Meißelhalter mit dem Steckansatz und dem Dichtungselement als Baueinheit vorgeformt werden, als Einheit bevorratet und als Ersatzteil schnell und kostengünstig montiert werden kann.

[0021] Die Erfindung wird im folgenden anhand eines in den Figuren dargestellten Ausführungsbeispiels näher erläutert. Es zeigen:

Fig. 1 im teilmontierten Zustand ein Schrämwerkzeug mit einem auswechselbaren Meißelhalter in Seitenansicht und im Schnitt

Fig. 2 das Schrämwerkzeug gemäß Fig. 1 mit eingesetztem Meißelhalter in Seitenansicht und im Schnitt

Fig. 3a ein Dichtungselement in der Draufsicht

Fig. 3b das Dichtungselement gemäß Fig. 3a in der Seitenansicht

[0022] Das Schrämwerkzeug (1) in Fig. 1 besteht aus einem Basisteil (20), in dem ein auswechselbarer-Meißelhalter (10) eingesetzt werden kann. Weiterhin weist das Schrämwerkzeug (1) ein Dichtungselement (30) und eine Druckschraube (40) auf, die zur Fixierung des Meißelhalters (10) in dem Basisteil (20) dient.

[0023] Der Meißelhalter (10) besteht aus einem Grundkörper (17) und besitzt an seinem unteren Ende einen Steckansatz (15), der in eine dazu korrespondierende Steckaufnahme (22) am Basisteil (20) eingesetzt werden kann. Die Einschubbewegung des Meißelhalters (10) in das Basisteil (20) wird in seinem rückwärtigen Bereich durch einen Anschlag (11) am Meißelhalter (10) und durch einen, diesem gegenüberliegenden Anschlag (24) am Basisteil (20) begrenzt. Der Steckansatz (15) weist an seiner Vorderkante mindestens eine Führungsfläche (15.1) auf, die von einer entsprechenden Prismenführung (22.1) in der Steckaufnahme (22) beim Einschieben des Meißelhalters (10) geführt wird.

[0024] Der Meißelhalter (10) besitzt weiterhin eine Meißelaufnahme (12), in die ein ebenfalls leicht austauschbarer Drehmeißel eingesetzt werden kann. Die Meißelaufnahme (12) bildet mit ihrer Längsachse einen spitzen Winkel zur Achse des Steckansatzes (15).

[0025] Auf den Steckansatz (15) ist ein Dichtungselement (30) aufgezogen, welches in seiner Kontur an den prismenförmigen Querschnitt der Steckaufnahme (15) mit seinen Führungsflächen (15.1) angepasst ist. Das Dichtungselement (30) kann entsprechend dem Winkel zwischen dem Absatz (21) und dem Anschlag (24) des Basisteils (20) abgewinkelt ausgeführt sein. Das Dichtungselement (30) besitzt dabei einen O-förmigen Querschnitt (31) im Bereich des Anschlags (24) und einen

dem gegenüber verdickten Querschnitt im Bereich des Absatzes (21). Dabei ist dieser Bereich vorzugsweise als eine keilförmige Dichtlippe (34) ausgeführt.

[0026] Im Bereich um die Steckaufnahme (22) ist das Basisteil mit einer um die Steckaufnahme (22) umlaufende Fase (23) versehen, welche als Sitz für das Dichtungselement (30) dient.

[0027] Fig. 2 zeigt das gleiche Schrämwerkzeug aus Fig. 1 im Schnitt, nachdem der Meißelhalter (10) in das Basisteil (20) vollständig eingesetzt ist. Dabei wirkt die Druckschraube (40), die vorzugsweise als Madenschraube ausgeführt ist und ein Gewinde (41) und einen abgeflachten Zapfen (42) besitzt, mit ihrem Zapfen (42) auf eine Druckfläche (14), die durch eine V-förmige Ausparung (13) an der, der Führungsfläche (15.1) gegenüberliegenden Seite des Steckansatzes (15) gebildet wird.

[0028] Beim Anziehen der Druckschraube (40) ergeben sich resultierende Kräfte, die den Meißelhalter (10) in das Basisteil (20) drücken. Dabei stützt sich der Anschlag (11) des Meißelhalters (10) an dem Anschlag (24) des Basisteils ab. Das Dichtungselement (30) setzt sich dabei mit seinem Abschnitt mit O-förmigen Querschnitt (31) in die als Dichtungssitz ausgebildete Fase (23) des Basisteils (20). Dabei wird der ursprüngliche O-förmige Querschnitt derart gepresst, dass eine optimale Dichtwirkung erzielt wird.

[0029] Zwischen dem Absatz (21) im vorderen Teil des Basisteils (20) und der dem Absatz (21) gegenüberliegenden Fläche des Meißelhalters (10) ist ein als Nachsetzraum wirkender Abstand (16) ausgebildet. Das Dichtungselement (30) überbrückt aufgrund seines in diesem Bereich verdickten Querschnitts und der gleichzeitigen Ausbildung als keilförmige Dichtlippe (34) den Abstand (16) wodurch ebenfalls eine optimale Dichtwirkung erzielt wird. Damit wird erreicht, dass keine Abraumpartikel in den Bereich der Steckaufnahme eindringen können. Dies erleichtert den Austausch der Meißelhalter (10). Gleichzeitig wird durch diese Anordnung erreicht, dass kein Wasser mit Abraumpartikeln in den Bereich des Zapfens (42) und der Druckfläche (14) des Steckansatzes (15) eindringen kann.

[0030] Fig. 3a und 3b zeigen eine Ausführungsform des Dichtungselementes (30) in Draufsicht und in der Seitenansicht.

[0031] Das Dichtungselement (30) ist als Formteil ausgeführt, welches die Kontur des Umfanges des Steckansatzes (15) des Meißelhalters (10) aufweist. Entsprechend dem Winkel zwischen dem Absatz (21) und dem Anschlag (24) des Basisteils (20) ist das Dichtungselement (30) abgewinkelt, wobei das Dichtungselement (30) mindestens einen Abschnitt mit O-förmigen Querschnitt (31) aufweist, der an dem Anschlag (24) des Basisteils (20) anliegt. Der abgewinkelte Abschnitt (32), der an dem Absatz (21) des Basisteils (20) anliegt, weist einen entsprechend dem Abstand (16) verdickten Querschnitt auf. Ein als keilförmige Dichtlippe (34) ausgeführter abgewinkelter Abschnitt (32) erhöht dabei die Dichtwirkung.

[0032] Das Dichtungselement (30) ist dabei aus dauerelastischem Material gebildet und vorzugsweise als Spritzgussteil ausgeführt. Als Materialien kommen Silikon zum Einsatz. Beispiele dafür sind sogenannte Liquid-Silicone-Rubber (LSR), z. B. SILOPREN® von GE BAYER Silicones, die mittels dem sogenannten Liquid-Injection-Molding (LIM) hergestellt werden können. Weiterhin geeignet sich thermoplastische Elastomere, z. B. SANTOPRENE® von ADVANCED ELASTOMER SYSTEMS, die im normalen Spritzgussprozess verarbeitet werden können. Der beim Spritzgussprozess übliche Anguss ist dabei in den verdickten Bereich des Abstands (16) verlegt, so dass die Angussnase (33) die Dichtwirkung des Dichtungselementes (30) nicht beeinträchtigt.

[0033] Weiterhin kann es vorgesehen sein, dass das Dichtungselement (30) an den angeformten Steckansatz (15) des Meißelhalters (10) direkt angeformt ist und dabei den Steckansatz (15) zumindest bereichsweise an seinem Außenumfang umgibt. Ebenso kann es vorgesehen sein, dass das Dichtungselement (30) an das Basisteil (20) im Bereich um die Steckaufnahme (22) direkt angeformt ist und die Steckaufnahme (22) zumindest bereichsweise an ihrem Außenumfang umgibt.

[0034] An dieser Stelle sei noch erwähnt daß die Erfindung nicht auf die vorliegend gezeigte Querschnittsform eines Steckansatzes (15) beschränkt ist. Vielmehr sind auch beliebige andere Querschnittsvarianten denkbar, wie zum Beispiel runde Querschnitte oder Steckansätze mit einem konischen Verlauf.

[0035] Wie aus den Zeichnungen ersichtlich ist, ist die Steckaufnahme (22) im Basisteil (20) dem Meißelhalter (10) abgekehrt offen ausgeführt. Diese Öffnung ist in Verbindung mit dem angeschlossenen, in der Zeichnung nicht dargestellten Fräswalzenrohr mittels einer Schweißnaht Verbindung geschlossen.

Patentansprüche

1. Schrämwerkzeug einer Schrämmaschine, das ein Basisteil (20) und einen Meißelhalter (10) aufweist, wobei der Meißelhalter mit einem Steckansatz (15) versehen ist, der in einer Steckaufnahme (22) des Basisteils gehalten ist, wobei die Steckaufnahme mit der Umgebung über eine oder mehrere Öffnungen in räumlicher Verbindung steht, wobei der Meißelhalter (10) mit einem Anschlag (11) an einem Anschlag (24) des Basisteils (20) anliegt, wobei das Basisteil (20) einen Absatz (21) aufweist, der im Winkel zu dem Anschlag (24) steht, wobei zwischen dem Absatz (21) des Basisteils (20) und der dem Absatz (21) zugekehrten Seite des Meißelhalters (10) ein als Nachsetzraum wirkender Abstand (16) ausgebildet ist, **dadurch gekennzeichnet, das** zumindest die von der Steckaufnahme gebildete Öffnung wenigstens bereichsweise mit einem Dichtungselement verschlossen ist, und das Dichtungselement (30) derart ausgeformt ist, dass

- es diesen Abstand (16) überbrückt.
2. Schrämwerkzeug nach Anspruch 1, **dadurch gekennzeichnet, dass** das Dichtungselement (30) zwischen dem Meißelhalter (10) und dem Basisteil (20) zumindest bereichsweise um die Steckaufnahme (22) angeordnet ist.
3. Vorrichtung nach Anspruch 1 oder 2, **dadurch gekennzeichnet, dass** das Dichtungselement (30) als Formteil ausgeführt ist, welches die Kontur des Umfanges des Steckansatzes (15) des Meißelhalters (10) aufweist.
4. Vorrichtung nach einem der Ansprüche 1 bis 3, **dadurch gekennzeichnet, dass** das Basisteil (20) um die Steckaufnahmen (22) eine zumindest teilweise umlaufende Fase (23) aufweist, welche als Sitz für das Dichtungselement (30) dient.
5. Schrämwerkzeug nach einem der Ansprüche 1 bis 4, **dadurch gekennzeichnet, dass** das Dichtungselement (30) aus einem dauerelastischen Material, vorzugsweise Silikon oder aus einem thermoplastischen Elastomer besteht.
6. Schrämwerkzeug nach einem der Ansprüche 1 bis 5, **dadurch gekennzeichnet, dass** das Dichtungselement (30) entsprechend dem Winkel zwischen dem Absatz (21) und dem Anschlag (24) des Basisteils (20) abgewinkelt ist.
7. Schrämwerkzeug nach einem der Ansprüche 1 bis 6, **dadurch gekennzeichnet, dass** das Dichtungselement (30) einen Abschnitt mit O-förmigen Querschnitt (31) aufweist, der zumindest teilweise an einem dem Anschlag (24) zugeordneten Bereich des Basisteils (20) anliegt und einen gegen diesen abgewinkelten Abschnitt (32) aufweist, der an dem Absatz (21) des Basisteils (20) anliegt und einen, den Abstand (16) zumindest bereichsweise überbrückenden verdickten Querschnitt aufweist.
8. Schrämwerkzeug nach Anspruch 7, **dadurch gekennzeichnet, dass** der abgewinkelte Abschnitt (32) eine keilförmige Dichtlippe (34) aufweist.
9. Schrämwerkzeug nach einem der Ansprüche 7 oder 8, **dadurch gekennzeichnet, dass** das Dichtungselement (30) als spritzgussteil ausgeführt ist und die Angussnase (33) im Bereich des entsprechend des Abstandes (16) verdickten Querschnittes angeordnet ist.

10. Schrämwerkzeug nach einem der Ansprüche 1 bis 9, **dadurch gekennzeichnet, dass** das Dichtungselement (30) als separates Kunststoff-Bauteil auf den Steckansatz (15) aufgezogen ist oder, **dass** das Dichtungselement (30) an den Steckansatz (15) als Kunststoff-Bauteil angespritzt ist.

10 Claims

1. Cutting tool of a cutting machine, comprising a base part (20) and a bit holder (10), the bit holder being provided with a plug-in attachment (15) retained in a socket (22) of the base part, the socket being in a spatial connection with the surrounding environment via one or a plurality of openings, the bit holder (10) making contact with an abutment (11) on an abutment (24) of the base part (20), the base part (20) exhibiting a shoulder (21), which is set at an angle to the abutment (24), a distance (16) acting as an adjustment space being formed between the shoulder (21) of the base part (20) and the side of the bit holder (10) facing the shoulder (21), **characterized in that** at least the opening formed by the socket is closed in at least some areas by means of a sealing element and the sealing element (30) is executed in such a way that it bridges this distance (16).
2. Cutting tool according to Claim 1, **characterized in that** the sealing element (30) is arranged between the bit holder (10) and the base part (20) around the socket (22) in at least some areas.
3. Cutting tool according to Claim 1 or 2, **characterized in that** the sealing element (30) is configured as a preformed part, which exhibits the contour of the periphery of the plug-in attachment (15) of the bit holder (10).
4. Cutting tool according to one of Claims 1 to 3, **characterized in that** the base part (20) exhibits an at least partially circumferential chamfer (23) around the sockets (22), which serves as a seat for the sealing element (30).
5. Cutting tool according to one of Claims 1 to 4, **characterized in that** the sealing element (30) consists of a permanently elastic material, preferably silicone, or a thermoplastic elastomer.
6. Cutting tool according to one of Claims 1 to 5, **characterized in that** the sealing element (30) is angled according to the angle between the shoulder (21) and the abutment (24) of the base part (20).
7. Cutting tool according to one of Claims 1 to 6, **characterized in that** the sealing element (30) exhibits

a section having an O-shaped cross section (31), which makes contact at least partially with an area of the base part (20) allocated to the abutment (24) and exhibits a section (32) angled thereto, which section makes contact with the shoulder (21) of the base part (20) and exhibits a thickened cross section bridging the distance (16) in at least some areas.

8. Cutting tool according to Claim 7, **characterized in that** the angled section (32) exhibits a wedge-shaped sealing lip (34).
9. Cutting tool according to one of Claims 7 or 8, **characterized in that** the sealing element (30) is executed as an injection moulded component part, and the sprue (33) is arranged in the area of the thickened cross section corresponding to the distance (16).
10. Cutting tool according to one of Claims 1 to 9, **characterized in that** the sealing element (30) is attached to the plug-in attachment (15) as a separate plastic component part, or **in that** the sealing element (30) is injection-moulded on the plug-in attachment (15) as a plastic component part.

Revendications

1. Outil de havage d'une haveuse, qui présente une partie de base (20) et un porte-pic (10), le porte-pic étant pourvu d'un embout emboîtable (15) qui est maintenu dans un logement d'emboîtement (22) de la partie de base, le logement d'emboîtement étant spatialement relié à l'environnement par une ou plusieurs ouvertures, le porte-pic (10) s'appliquant par une butée (11) contre une butée (24) de la partie de base (20) et la partie de base (20) présentant un décrochement (21) qui forme un angle avec la butée (24), sachant qu'un espacement (16) servant d'espace de rattrapage est formé entre le décrochement (21) de la partie de base (20) et le côté du porte-pic (10) qui est tourné vers le décrochement (21), **caractérisé en ce qu'**au moins l'ouverture formée par le logement d'emboîtement est fermée au moins sectoriellement par un élément d'étanchéité, et l'élément d'étanchéité (30) est réalisé avec une forme telle qu'il comble l'espacement (16).
2. Outil de havage selon la revendication 1, **caractérisé en ce que** l'élément d'étanchéité (30) entre le porte-pic (10) et la partie de base (20) est disposé au moins sectoriellement autour du logement d'emboîtement (22).
3. Outil de havage selon la revendication 1 ou 2, **caractérisé en ce que** l'élément d'étanchéité (30) est réalisé sous forme de pièce façonnée qui présente le contour de la périphérie de l'embout emboîtable

(15) du porte-pic (10).

4. Outil de havage selon l'une quelconque des revendications 1 à 3, **caractérisé en ce que** la partie de base (20) présente autour du logement d'emboîtement (22) un chanfrein (23) au moins partiellement entourant qui sert de siège pour l'élément d'étanchéité (30).
5. Outil de havage selon l'une quelconque des revendications 1 à 4, **caractérisé en ce que** l'élément d'étanchéité (30) est constitué d'un matériau à élasticité permanente, de préférence de silicone ou d'un élastomère thermoplastique.
6. Outil de havage selon l'une quelconque des revendications 1 à 5, **caractérisé en ce que** l'élément d'étanchéité (30) est coudé en correspondance avec l'angle entre le décrochement (21) et la butée (24) de la partie de base (20).
7. Outil de havage selon l'une quelconque des revendications 1 à 6, **caractérisé en ce que** l'élément d'étanchéité (30) présente une partie à section en O (31) qui s'applique au moins partiellement contre une région de la partie de base (20) qui est associée à la butée (24), et une partie (32) coudée par rapport à la précédente, qui s'applique contre le décrochement (21) de la partie de base (20) et présente une section épaissie comblant au moins sectoriellement l'espacement (16).
8. Outil de havage selon la revendication 7, **caractérisé en ce que** la partie coudée (32) présente une lèvre d'étanchéité cunéiforme (34).
9. Outil de havage selon l'une des revendications 7 ou 8, **caractérisé en ce que** l'élément d'étanchéité (30) est réalisé sous forme de pièce moulée par injection, et le bec d'injection (33) est disposé dans la région de la section épaissie en correspondance avec l'espacement (16).
10. Outil de havage selon l'une quelconque des revendications 1 à 9, **caractérisé en ce que** l'élément d'étanchéité (30) est emmanché sur l'embout emboîtable (15) en tant que pièce séparée en matière plastique, ou **en ce que** l'élément d'étanchéité (30) est moulé par injection sur l'embout emboîtable (15) en tant que pièce en matière plastique.

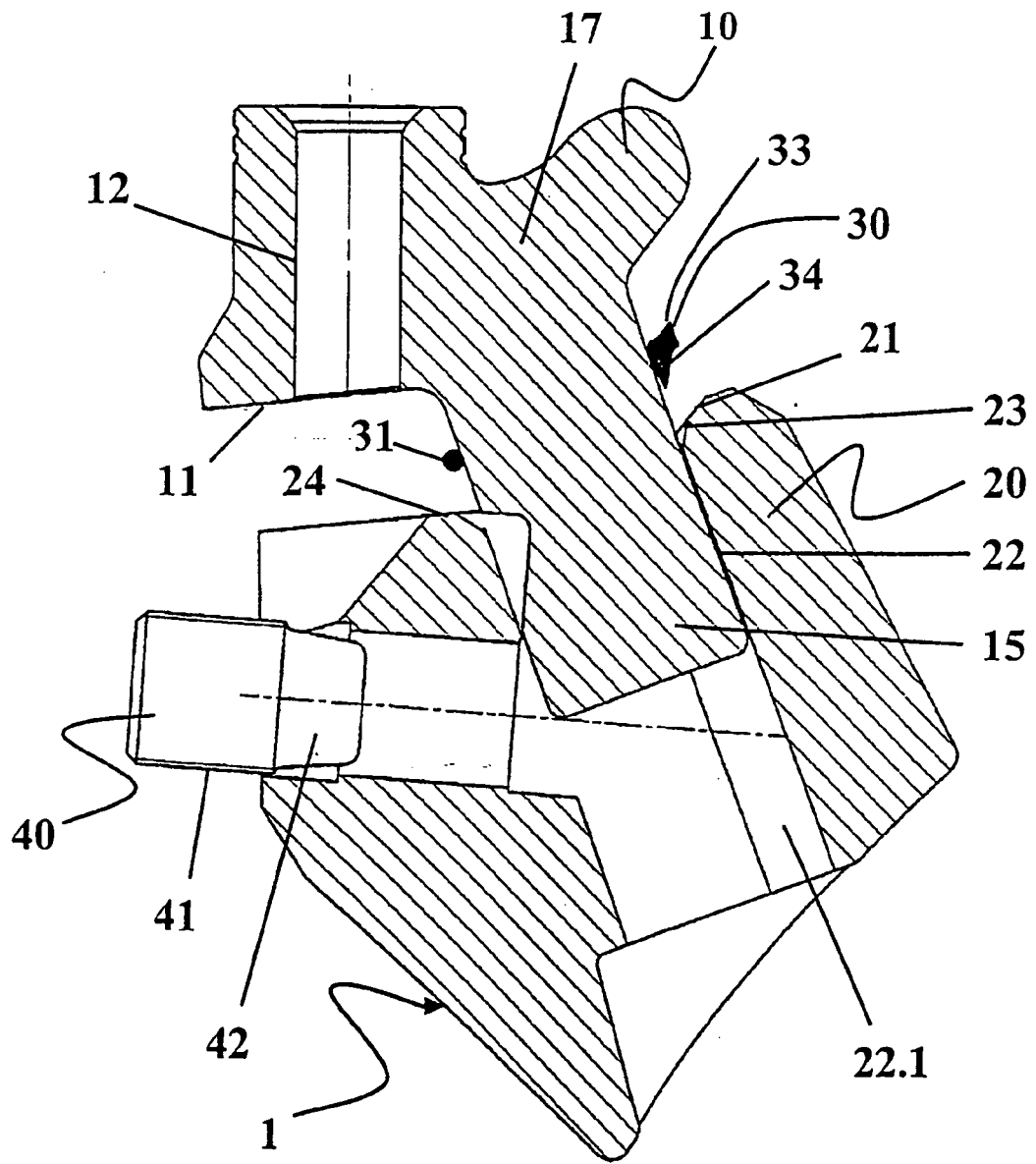

Fig. 1.

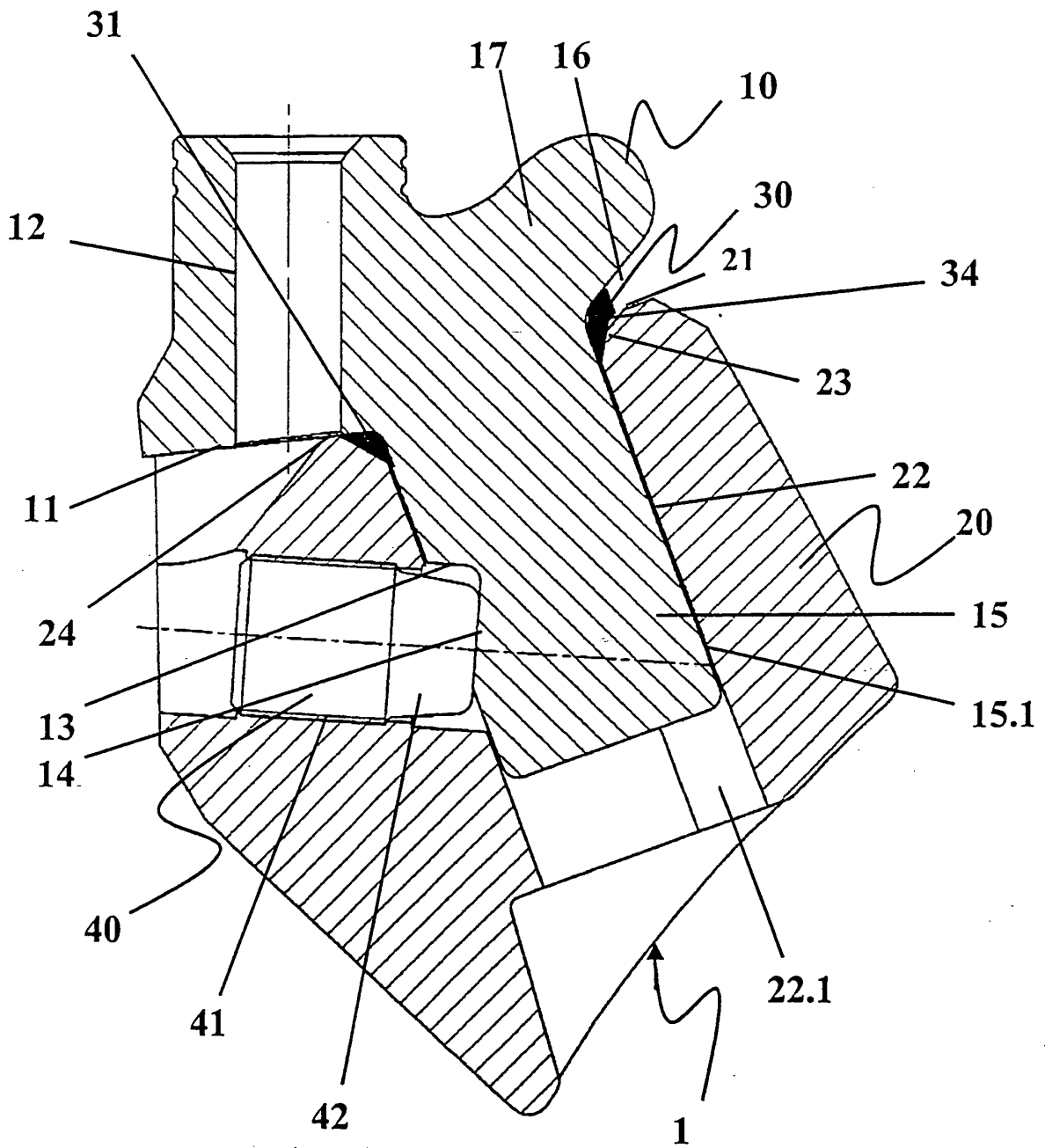

Fig. 2

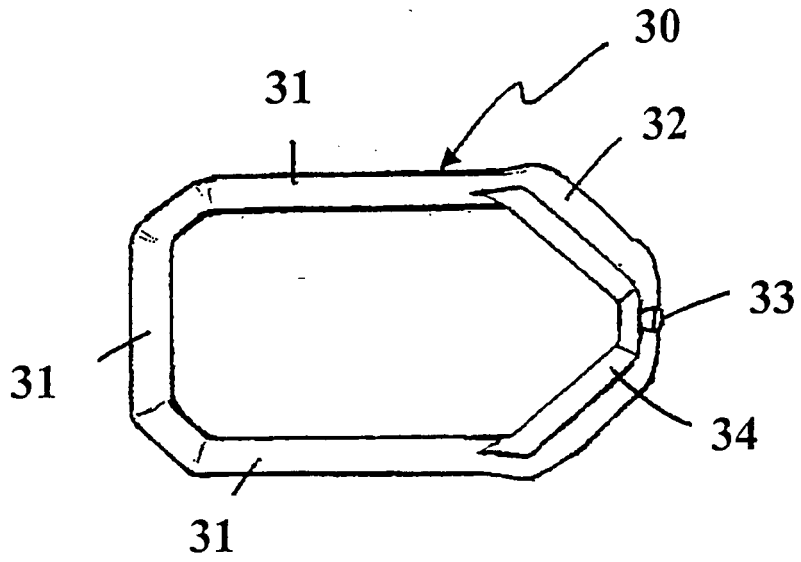

Fig. 3a

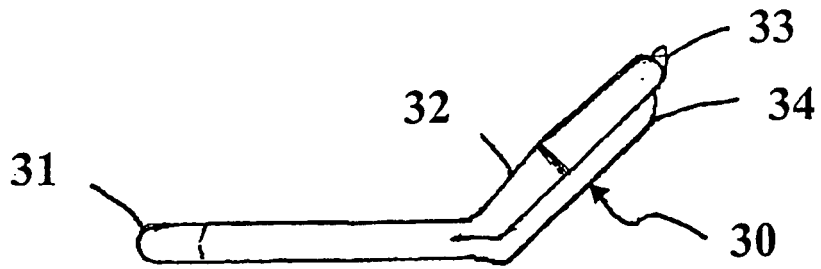

Fig. 3b

IN DER BESCHREIBUNG AUFGEFÜHRTE DOKUMENTE

Diese Liste der vom Anmelder aufgeführten Dokumente wurde ausschließlich zur Information des Lesers aufgenommen und ist nicht Bestandteil des europäischen Patentdokumentes. Sie wurde mit größter Sorgfalt zusammengestellt; das EPA übernimmt jedoch keinerlei Haftung für etwaige Fehler oder Auslassungen.

In der Beschreibung aufgeführte Patentdokumente

- DE 4322401 C2 [0002]