

(19)



(11)

EP 1 956 149 A1

(12)

EUROPÄISCHE PATENTANMELDUNG

(43) Veröffentlichungstag:
13.08.2008 Patentblatt 2008/33

(51) Int Cl.:
E03C 1/02^(2006.01) F16L 33/34^(2006.01)

(21) Anmeldenummer: **07002616.6**

(22) Anmeldetag: **07.02.2007**

(84) Benannte Vertragsstaaten:
AT BE BG CH CY CZ DE DK EE ES FI FR GB GR HU IE IS IT LI LT LU LV MC NL PL PT RO SE SI SK TR
Benannte Erstreckungsstaaten:
AL BA HR MK RS

(71) Anmelder: **Ramspott GmbH & Co. KG**
59909 Bestwig (DE)

(72) Erfinder: **Ramspott, Heiner**
59909 Bestwig (DE)

(74) Vertreter: **Graefe, Jörg et al**
Fritz Patent- und Rechtsanwälte
Postfach 15 80
59705 Arnsberg (DE)

(54) **Schlauch, insbesondere Brauseschlauch, mit Umspritzung**

(57) Die vorliegende Erfindung betrifft Schlauch (1), insbesondere Brauseschlauch mit einem Innenschlauch (2), einer Metallspirale (3), einer Ummantelung (4), einem Anschlussstück (5) und einer Umspritzung (6), wobei

- das Anschlussstück (5) in den Innenschlauch (2) eingepresst ist,
- der Innenschlauch (2) in der Metallspirale (3) angeordnet ist,
- die Metallspirale (3) mit der Ummantelung (4) versehen ist und
- die Umspritzung (6) an die Ummantelung (4) angespritzt ist

dadurch gekennzeichnet,

- dass der Schlauch (1) eine Hülse (7) aufweist, und
- dass die Umspritzung (6) an der Hülse (7), diese zumindest teilweise umgreifend anliegt.

FIG. 1

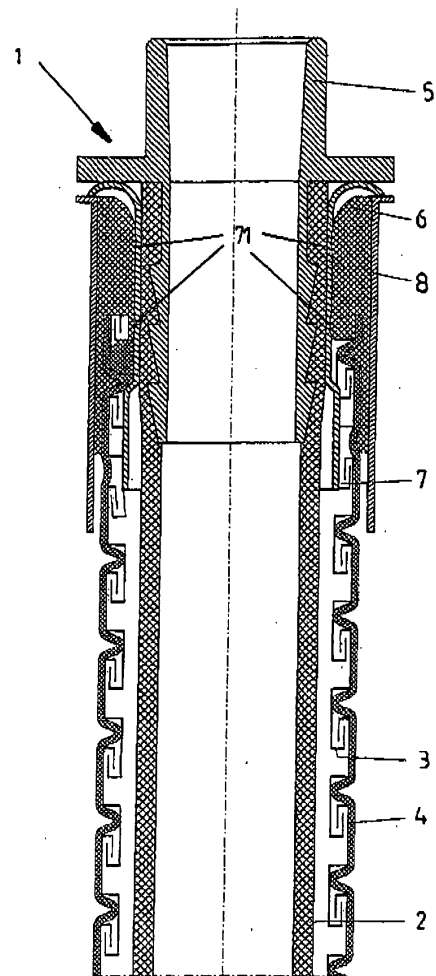

EP 1 956 149 A1

Beschreibung

[0001] Die vorliegende Erfindung betrifft einen Schlauch, insbesondere einen Brauseschlauch mit einem Innenschlauch, einer Metallspirale, einer Ummantelung, einem Anschlussstück und einer Umspritzung, wobei das Anschlussstück in den Innenschlauch eingepresst ist, der Innenschlauch in der Metallspirale angeordnet ist, die Metallspirale mit der Ummantelung versehen ist und die Umspritzung (6) an die Ummantelung (4) angespritzt ist

[0002] Ein Schlauch der eingangsgenannten Art ist aus der Gebrauchsmusterschrift mit der Veröffentlichungsnummer DE 202 11 150 U1 bekannt. Das Anschlussstück des Schlauchs ist aus einem Kunststoff hergestellt und mit dem Kunststoffinnenschlauch verschweißt. Außerdem übergreift das Anschlussstück die äußere Kunststoffummantelung der Metallspirale. Die Umspritzung und das Anschlussstück sind einstückig ausgeführt, das heißt, das Anschlussstück ist als Umspritzung des Innenschlauchs beziehungsweise der Ummantelung vorgesehen.

[0003] Ein derartiges angespitztes Anschlussstück ist vorteilhaft bei der Herstellung des Schlauches. Außerdem greifen keine den Schlauch verengenden Teile in das Innere des Innenschlauchs ein. Zu dem bietet die Umspritzung einen Schutz gegen das Eindringen von Feuchtigkeit in den Zwischenraum zwischen dem Innenschlauch und der Metallspirale.

[0004] Ein Anspritzen des Anschlussstücks an den Innenschlauch ist zur möglich, wenn das Kunststoffmaterial des Innenschlauch und des Anschlussstück auf einander abgestimmt sind. Diese hat zur Folge, das man bei der Fertigung des Schlauchs besonders auf die Materialwahl achten muss. Man kann daher u. U. für das Anschlussstück bzw. für den Innenschlauch nicht immer das für seine Funktion geeignet Material wählen, sondern muss aufgrund der erforderlichen Kombinierbarkeit mit dem andern Teil Kompromisse eingehen.

[0005] Ein weiterer Nachteil ist die geringere Zugfestigkeit eines solchen Schlauches. Zugkräfte, die über das Anschlussstücke in den Schlauch eingeleitet werden, werden über den in der Regel nicht auf Zugfestigkeit ausgelegten Innenschlauch übertragen. Dieses kann Schäden an dem Innenschlauch führen.

[0006] Vor dem Hintergrund des Standes der Technik lag der Erfindung die Aufgabe zugrunde einen Schlauch der eingangs genannten Art so fortzubilden, dass zum Einen eine hinreichende Zugfestigkeit gewährleistet und zum Anderen eine freiere Kombination von Kunststoffen möglich ist.

[0007] Diese Aufgabe wird erfindungsgemäß dadurch gelöst, dass der Schlauch eine Hülse aufweist und dass die Umspritzung an der Hülse, diese zumindest teilweise umgreifend anliegt Der Innenschlauch kann in so in die Hülse eingezogen sein, dass der Innenschlauch zwischen dem in den Innenschlauch hineinragenden Teil des Anschlussstückes und der Hülse eingepresst ist. Die

Hülse ist dazu vorteilhaft vor dem Einziehen des Schlauches in die Metallspirale eingebracht und mit dieser form-schlüssig verbunden. Diese Art der Verbindung hat sich in der Vergangenheit als zuverlässig und hinreichend auszugsfest erwiesen. Durch die Umspritzung der Ummantelung, ist ferner ein Eindringen von Feuchtigkeit in den Zwischenraum zwischen der Metallspirale und der Ummantelung verhindert.

[0008] Gemäß der Erfindung kann die Ummantelung aus einem Kunststoff hergestellt sein. Dieses ist insbesondere dann sinnvoll, wenn eine stoffliche Verbindung zwischen der Ummantelung und der Umspritzung hergestellt werden soll.

[0009] Die Hülse, welche den Innenschlauch umgreift, kann aus Metall oder Kunststoff hergestellt sein. Es ist vorteilhaft wenn die Hülse aus Kunststoff hergestellt ist, weil dann eine stoffliche Verbindung zwischen der Umspritzung und der Hülse erreicht werden kann, die ein Eindringen von Feuchtigkeit an dieser Stelle in den Zwischenraum zwischen der Metallspirale und dem Innenschlauch verhindert. Die Hülse kann vorteilhaft zusammen mit der Umspritzung angespritzt werden.

[0010] Die Hülse kann ein Außengewinde aufweisen, mit welchem sie in Gänge der Metallspirale eingeschraubt ist, um feste Bindung zwischen der Metallspirale und der Hülse zu erreichen. Eine solche Schraubhülse kann sowohl aus Kunststoff als auch aus Metall hergestellt sein.

[0011] Vorteilhaft hat die Hülse einen Kragen, der von einer Überwurfmutter übergriffen werden kann. Dieser Kragen vorteilhaft an einem Kragen des Anschlussstücks an.

[0012] Gemäß der Erfindung kann die Umspritzung die Metallspirale und/oder die Ummantelung hintergreifen, um einen festen Sitz der Umspritzung insbesondere bei fehlender stofflicher Verbindung mit der Ummantelung oder der Hülse zu erreichen.

[0013] Die Umspritzung kann auf der Innenseite Wülste aufweisen, welche dichtend an Hülse anliegen können.

[0014] Der Schlauch kann eine weitere Hülse aufweisen, welche vorteilhaft die Umspritzung umgreift. Diese weitere Hülse kann aus Metall hergestellt sein. Eine derartige weitere Metallhülse kann einen optisch höherwertigen Eindruck des Schlauches vermitteln.

[0015] Das Anschlussstück kann eine Nut aufweisen, in welche die Umspritzung eingreift. Die weitere Hülse umgreift dann vorteilhaft das in die Nut eingreifende Material der Umspritzung, um ggf. ein Herausfließen des Materials der Umspritzung aus der Nute zu verhindern.

[0016] Der Innenschlauch kann sowohl die Metallspirale als auch die Ummantelung der Metallspirale überragen.

[0017] Ausführungsbeispiele für erfindungsgemäße Brauseschläuche sind anhand der Zeichnungen näher erläutert.

[0018] Es zeigt:

- Fig. 1 Einen Längsschnitt durch das Ende eines ersten Schlauches
- Fig. 2 Einen Längsschnitt durch das Ende eines zweiten Schlauches,
- Fig. 3 einen Längsschnitt durch das Ende eines dritten Schlauches
- Fig. 4 einen Längsschnitt durch das Ende eines vierten Schlauches und
- Fig. 5 einen Längsschnitt durch das Ende eines fünften Schlauches.

[0019] Bevor zu den in den Figuren dargestellten Schläuchen 1 die Unterschiede erläutert werden, werden zunächst die Gemeinsamkeiten der Schläuche 1 erläutert.

[0020] Allen Schläuchen 1 ist gemeinsam, dass sie dreilagig aufgebaut sind. Sie weisen einen Innenschlauch 2 auf, der in einer Metallspirale 3 lose einge-
zogen ist. Die Metallspirale 3 ist mit einer Ummantelung 4 umgeben. Die Ummantelung 4 dringt teilweise in die Rillen oder Gänge der Spirale ein.

[0021] An zumindest einem Ende des Schlauches weist der Schlauch 1 jeweils ein Anschlussstück 5 auf. Die Anschlussstücke 5 sind in Form von Einpressnippeln eingeführt, die in dem Innenschlauch 2 eingepresst sind. Tannenbaumstrukturen dringen dabei von der Innenseite in die innere Oberfläche des Innenschlauches 2 ein. In dem Endbereich, in welchem die Anschlussstücke 5 eingepresst sind, ist der Innenschlauch von einer Hülse 7 umgeben. Zwischen dem Innenschlauch 2, der Hülse 7 und dem Anschlussstück 5 ist eine Pressverbindung hergestellt. Damit ist eine auszugssichere Befestigung des Anschlussstücks an dem Innenschlauch gewährleistet.

[0022] Der Innenschlauch 2 überragt an den Enden die Metallspirale 3 und die Ummantelung 4 geringfügig, in dem die Metallspirale 3 und die Ummantelung 4 überragenden Bereich ist auf der Außenseite des Innenschlauches beziehungsweise der in diesem Bereich den Innenschlauch umgebenden Hülse 7 eine Umspritzung 6 vorgesehen. Diese Umspritzung 6 umgreift in diesem Bereich die Hülse 7 und umgreift außerdem den Endbereich der Metallspirale 3 und der Ummantelung 4. Die Umspritzung geht eine stoffliche Verbindung mit der Ummantelung 4 ein.

[0023] Das Ende des Innenschlauches 2 stößt in den Ausführungsbeispielen der Fig. 1 bis 3 an einen umlaufenden Bund oder Kragen des Anschlussstückes 5 an. Bei den Ausführungsbeispielen der Figuren 4 und 5 ist das Ende des Innenschlauches beabstandet von dem Bund bzw. Kragen. Auch ein Kragen der Hülse 7 liegt an dem Bund bzw. Kragen des Anschlussstückes 5 an.

[0024] Die Hülse 7 des ersten Schlauchs ist aus Metall hergestellt.

Die Umspritzung 6 weist auf der Innenseite zwei umlaufende Wülste auf, an denen die Hülse 7 mit Bereichen 71 dichtend anliegen, so keine Feuchtigkeit in den Raum zwischen der Metallspirale 3 und dem Innenschlauch 2 eindringen kann. Die Umspritzung 6 hintergreift ferner die Ummantelung 4 und die Metallspirale 3. Dadurch ist ein fester Sitz der Umspritzung an dem Endbereich des Schlauches gewährleistet.

[0025] Zur Herstellung des Schlauch 1 gemäß Figur 1 wird zunächst die Metallspirale 3 mit der Ummantelung 4 versehen. Anschließend wird die Umspritzung 6 angeformt. Dann wird die Metallhülse 7 eingesteckt und durch Aufweiten formschlüssig mit dem Gebilde aus Metallspirale 3, Ummantelung 4 und Umspritzung 6 formschlüssig verbunden. Im nächsten Schritt wird der Innenschlauch 2 in die Metallspirale 3 einge-
zogen und das Anschlussstück 5 eingepresst. Zum Schluss wird die weitere Hülse 8 über die Umspritzung 6 gezogen.

[0026] Eine weitere Hülse 8, die auch bei den übrigen Schläuchen gemäß der Figuren 2 und 3 vorgesehen ist, schließt die Ummantelung 6 im Außenbereich ab.

[0027] Der zweite Schlauch und der dritte Schlauch sind so ausgestaltet, dass das Anschlussstück einen weiteren Kragen aufweist. Zwischen diesem weiteren Kragen und dem ersten Kragen ist eine Nut ausgebildet, in welche die Umspritzung 6 eingreift. Die Umspritzung 6 geht damit eine formschlüssige und vorteilhaft auch eine stoffliche Verbindung mit dem Anschlussstück 5 ein. Die weitere Hülse 8 übergreift die Nut des Anschlussstücks 5, um eine Herausrutschen der in die Nut eingreifenden Umspritzung aus der Nut zu verhindern.

[0028] Während bei dem zweiten Schlauch gemäß Figur 2 die Hülse 7, die zur festen Verbindung des Anschlussstückes 5 mit dem Innenschlauch 2 dient, wie bei dem ersten Schlauch gemäß Figur 1 aus Metall hergestellt ist, ist bei dem dritten Schlauch gemäß Figur 3 die Hülse 7 aus Kunststoff hergestellt. Diese Kunststoffhülse 7 weist auf der Außenseite eine Gwindestruktur auf, welche die gleiche Steigung hat wie die Metallspirale 3 und in innenseitige Gänge der Metallspirale 3 eingreift. Auch die Kunststoffhülse 7 ist so ausgebildet, dass sie vorteilhaft eine stoffliche Verbindung mit der Umspritzung 6 eingeht.

[0029] Der in- Figur 4 dargestellt vierte Schlauch 1 unterscheidet sich von dem ersten Schlauch gemäß Figur 1 im Wesentlichen dadurch, dass anstelle der Hülse 7 aus Metall eine Hülse 7 aus Kunststoff vorgesehen ist. Diese Hülse 7 weist ebenfalls - wie die Hülse 7 des dritten Schlauchs - ein Außengewinde auf, welches in die Metallspirale 3 eingeschraubt ist.

[0030] Bei fünften Schlauch gemäß Figur 5 ist dagegen die Hülse 7 und die Umspritzung 6 einstückig ausgeführt, d. h. die Hülse 7 und die Umspritzung 6 sind in einem Arbeitsgang an die Metallspirale 3 und die Ummantelung 4 angespritzt worden.

Patentansprüche

1. Schlauch (1), insbesondere Brauseschlauch mit einem Innenschlauch (2), einer Metallspirale (3), einer Ummantelung (4), einem Anschlussstück (5) und einer Umspritzung (6), wobei
- das Anschlussstück (5) in den Innenschlauch (2) eingepresst ist,
 - der Innenschlauch (2) in der Metallspirale (3) angeordnet ist.
 - die Metallspirale (3) mit der Ummantelung (4) versehen ist und
 - die Umspritzung (6) an die Ummantelung (4) angespritzt ist
- dadurch gekennzeichnet,**
- **dass** der Schlauch (1) eine Hülse (7) aufweist, und
 - **dass** die Umspritzung (6) an der Hülse (7), diese zumindest teilweise umgreifend anliegt.
2. Schlauch (1) nach Anspruch 1, **dadurch gekennzeichnet, dass** die Ummantelung (4) aus Kunststoff besteht.
3. Schlauch (1) nach Anspruch 2, **dadurch gekennzeichnet, dass** die Ummantelung (4) stofflich mit der Umspritzung (6) verbunden ist.
4. Schlauch (1) nach einem der Ansprüche 1 bis 3, **dadurch gekennzeichnet, dass** die Hülse (7) aus Metall besteht.
5. Schlauch (1) nach einem der Ansprüche 1 bis 3, **dadurch gekennzeichnet, dass** die Hülse (7) aus Kunststoff besteht.
6. Schlauch (1) nach Anspruch 5, **dadurch gekennzeichnet, dass** die Hülse (7) stofflich mit der Umspritzung (6) verbunden ist.
7. Schlauch (1) nach einem der Ansprüche 1 bis 6, **dadurch gekennzeichnet, dass** die Hülse (7) ein Außengewinde hat, mit welchem sie in Gänge der Metallspirale (3) eingeschraubt ist.
8. Schlauch (1) nach einem der Ansprüche 1 bis 7, **dadurch gekennzeichnet, dass** die Umspritzung (6) die Metallspirale (3) und/oder die Ummantelung (4) hintergreift.
9. Schlauch (1) nach einem der Ansprüche 1 bis 8, **dadurch gekennzeichnet, dass** die Umspritzung (6) innenseitig Wülste (61) aufweist.
10. Schlauch (1) nach Anspruch 9, **dadurch gekennzeichnet, dass** die Wülste (61) der Umspritzung (6) an der Außenfläche der Hülse (7) dichtend anliegen.
11. Schlauch (1) nach einem der Ansprüche 1 bis 10, **dadurch gekennzeichnet, dass** das Anschlussstück (5) eine oder mehrere Nuten (51) aufweist.
12. Schlauch (1) nach Anspruch 10, **dadurch gekennzeichnet, dass** die Umspritzung (6) in die Nut (51) des Anschlussstücks (5) eingreift.
13. Schlauch (1) nach einem der Ansprüche 1 bis 11, **dadurch gekennzeichnet, dass** der Schlauch eine weitere Hülse (8) aufweist.
14. Schlauch (1) nach einem der Ansprüche 1 bis 12 **dadurch gekennzeichnet, dass** der Innenschlauch (2) die Metallspirale (3) und/oder die Ummantelung (4) überragt.

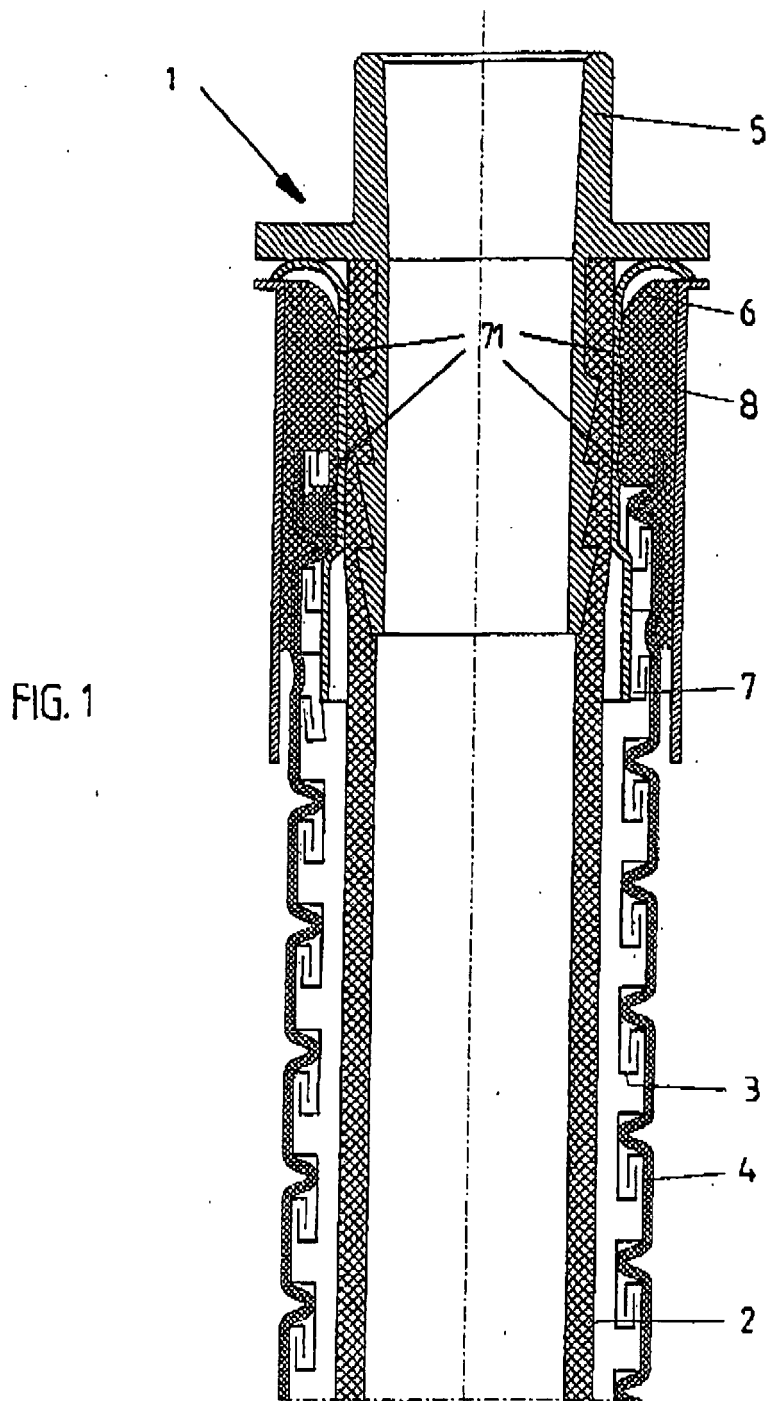

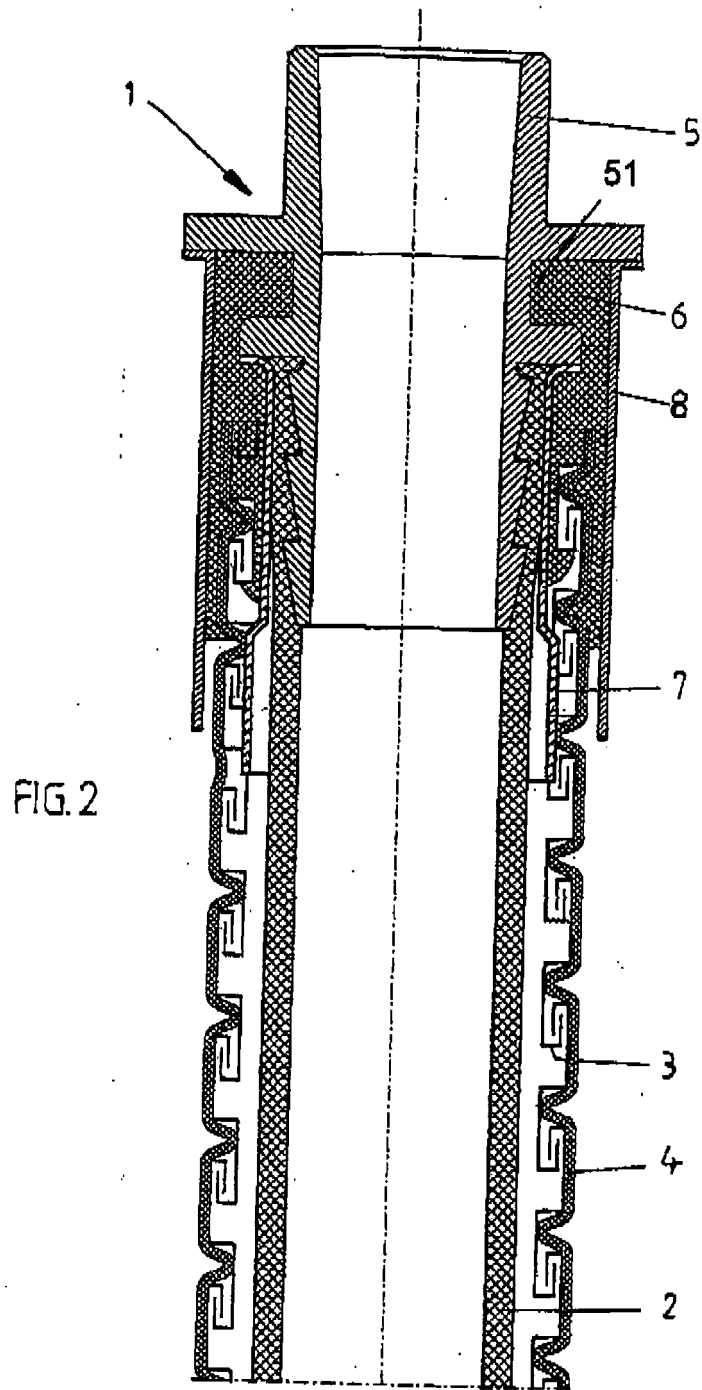

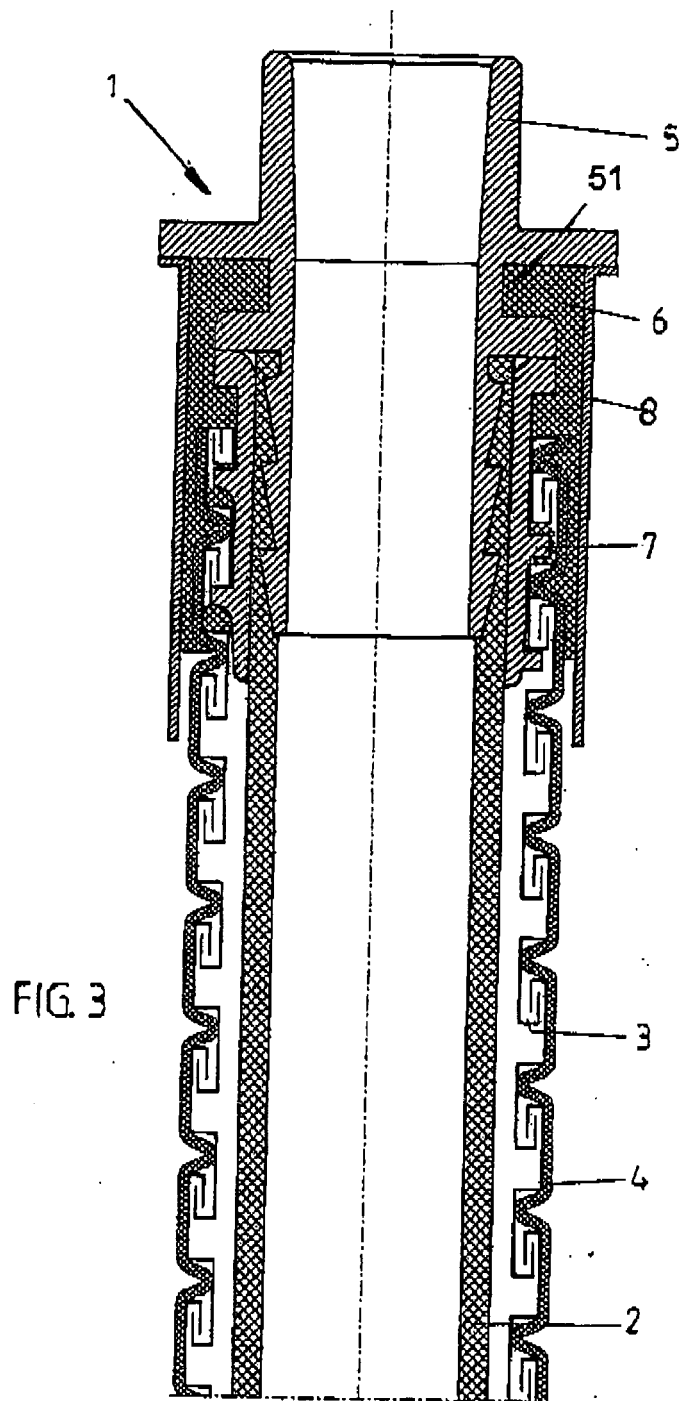

Fig. 4

1

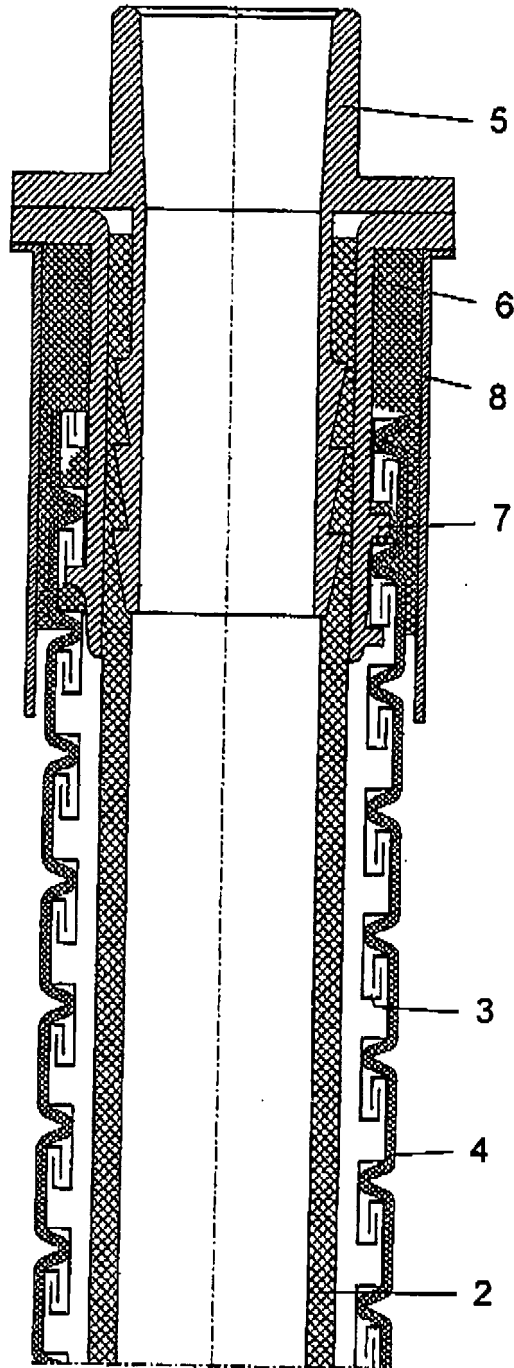
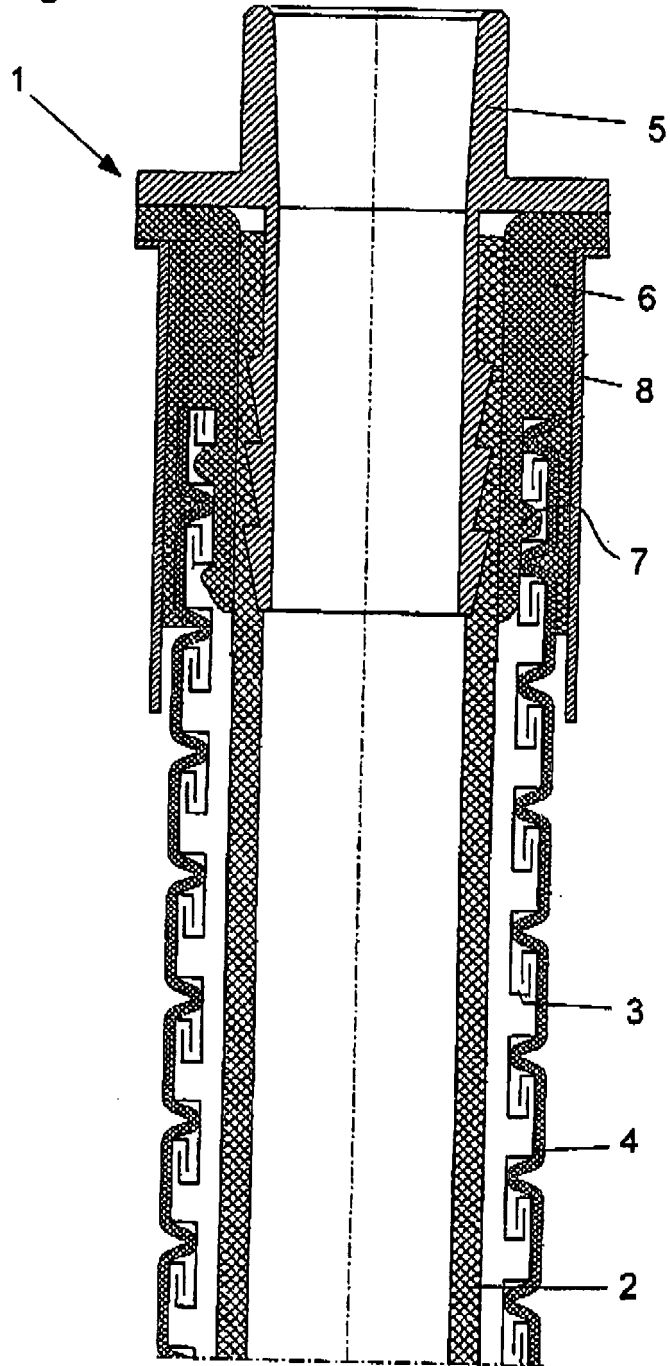

Fig. 5





| EINSCHLÄGIGE DOKUMENTE | | | |
|--|--|--|--|
| Kategorie | Kennzeichnung des Dokuments mit Angabe, soweit erforderlich, der maßgeblichen Teile | Betrifft Anspruch | KLASSIFIKATION DER ANMELDUNG (IPC) |
| X A | US 3 467 764 A (KNAPP HEINRICH) 16. September 1969 (1969-09-16) * das ganze Dokument * | 1,4,14 5 | INV. E03C1/02 F16L33/34 |
| A,D | DE 202 11 150 U1 (VOHRAN PATENTVERWERTUNGS GMBH [DE]) 26. September 2002 (2002-09-26) * Seite 9, Zeile 4 - Zeile 19 * * Seite 11, Absatz 2; Abbildung 2 * | 1-10,13, 14 | |
| A | DE 295 06 835 U1 (FRIEDHELM RAMSPOTT METALL UND [DE]) 13. Juli 1995 (1995-07-13) * Seite 10, Zeile 34 - Seite 11, Zeile 10; Abbildung 4 * | 1-5,11, 13,14 | |
| A | DE 202 12 169 U1 (FRIEDHELM RAMSPOTT METALL UND [DE]) 14. November 2002 (2002-11-14) * Seite 9, Zeile 9 - Zeile 24; Abbildung 3 * | 1-5,11, 13,14 | |
| A | US 6 106 027 A (MULVEY PHILIP A [US] ET AL) 22. August 2000 (2000-08-22) * Abbildung 4 * | 1,4,7, 11,13,14 | RECHERCHIERTE SACHGEBIETE (IPC) E03C F16L |
| Der vorliegende Recherchenbericht wurde für alle Patentansprüche erstellt | | | |
| Recherchenort München | | Abschlußdatum der Recherche 9. Mai 2007 | Prüfer Leher, Valentina |
| KATEGORIE DER GENANNTEN DOKUMENTE X : von besonderer Bedeutung allein betrachtet Y : von besonderer Bedeutung in Verbindung mit einer anderen Veröffentlichung derselben Kategorie A : technologischer Hintergrund O : mündliche Offenbarung P : Zwischenliteratur | | T : der Erfindung zugrunde liegende Theorien oder Grundsätze E : älteres Patentdokument, das jedoch erst am oder nach dem Anmeldedatum veröffentlicht worden ist D : in der Anmeldung angeführtes Dokument L : aus anderen Gründen angeführtes Dokument & : Mitglied der gleichen Patentfamilie, übereinstimmendes Dokument | |

1
EPO FORM 1503 03 82 (P04C03)

**ANHANG ZUM EUROPÄISCHEN RECHERCHENBERICHT
 ÜBER DIE EUROPÄISCHE PATENTANMELDUNG NR.**

EP 07 00 2616

In diesem Anhang sind die Mitglieder der Patentfamilien der im obengenannten europäischen Recherchenbericht angeführten Patendokumente angegeben.
 Die Angaben über die Familienmitglieder entsprechen dem Stand der Datei des Europäischen Patentamts am
 Diese Angaben dienen nur zur Unterrichtung und erfolgen ohne Gewähr.

09-05-2007

| Im Recherchenbericht angeführtes Patendokument | | Datum der Veröffentlichung | Mitglied(er) der Patentfamilie | Datum der Veröffentlichung |
|---|----|-------------------------------|-----------------------------------|-------------------------------|
| US 3467764 | A | 16-09-1969 | KEINE | |
| ----- | | | | |
| DE 20211150 | U1 | 26-09-2002 | ES 1055351 U1 | 16-11-2003 |
| | | | FR 2842882 A3 | 30-01-2004 |
| | | | JP 2004053026 A | 19-02-2004 |
| | | | US 2004050440 A1 | 18-03-2004 |
| ----- | | | | |
| DE 29506835 | U1 | 13-07-1995 | KEINE | |
| ----- | | | | |
| DE 20212169 | U1 | 14-11-2002 | KEINE | |
| ----- | | | | |
| US 6106027 | A | 22-08-2000 | KEINE | |
| ----- | | | | |

EPO FORM P0461

Für nähere Einzelheiten zu diesem Anhang : siehe Amtsblatt des Europäischen Patentamts, Nr.12/82

IN DER BESCHREIBUNG AUFGEFÜHRTE DOKUMENTE

Diese Liste der vom Anmelder aufgeführten Dokumente wurde ausschließlich zur Information des Lesers aufgenommen und ist nicht Bestandteil des europäischen Patentdokumentes. Sie wurde mit größter Sorgfalt zusammengestellt; das EPA übernimmt jedoch keinerlei Haftung für etwaige Fehler oder Auslassungen.

In der Beschreibung aufgeführte Patentdokumente

- DE 20211150 U1 [0002]