



(12) **EUROPÄISCHE PATENTANMELDUNG**

(88) Veröffentlichungstag A3:
04.05.2005 Patentblatt 2005/18

(51) Int Cl.7: **B66B 13/12, B66B 13/20**

(43) Veröffentlichungstag A2:
23.03.2005 Patentblatt 2005/12

(21) Anmeldenummer: **04021665.7**

(22) Anmeldetag: **11.09.2004**

(84) Benannte Vertragsstaaten:
**AT BE BG CH CY CZ DE DK EE ES FI FR GB GR
HU IE IT LI LU MC NL PL PT RO SE SI SK TR**
Benannte Erstreckungsstaaten:
AL HR LT LV MK

(71) Anmelder: **INVENTIO AG
CH-6052 Hergiswil (CH)**

(72) Erfinder: **Cocher, Stéphan
77000 Versailles (FR)**

(30) Priorität: **17.09.2003 EP 03405680**

(54) **Einrichtung zum Verbinden einer Kabinentür mit einer Schachttür und eine Einrichtung zur Notentriegelung einer Kabinentür**

(57) Diese Einrichtung zum Verbinden einer Kabinentür mit einer Schachttür und zur Notentriegelung einer Kabinentür besteht aus einem an der Kabinentür angeordneten Mitnehmer (1), welcher Mitnehmer (1) zusammen mit einem an der Schachttür angeordneten Rollenpaar (2) die Kabinentür mit der Schachttür lösbar verbindet, und aus einer ersten Riegelmechanik (10) zum Verriegeln bzw. Entriegeln der Kabinentür und aus einer zweiten Riegelmechanik (3) zum Verriegeln bzw. Entriegeln der Schachttür. Bei geschlossenen und verriegelten Türen ist der Mitnehmer (1) geschlossen und kann frei zwischen den zwei Rollen des Rollenpaares (2) durchfahren, wobei die Aufzugskabine auf der Fahrt ist zwischen zwei Stockwerken oder an einem nicht zu bedienenden Stockwerk vorbeifährt. Die erste Riegelmechanik (10) ist dadurch gekennzeichnet, dass sie direkt angesteuert wird.

FIG. 2

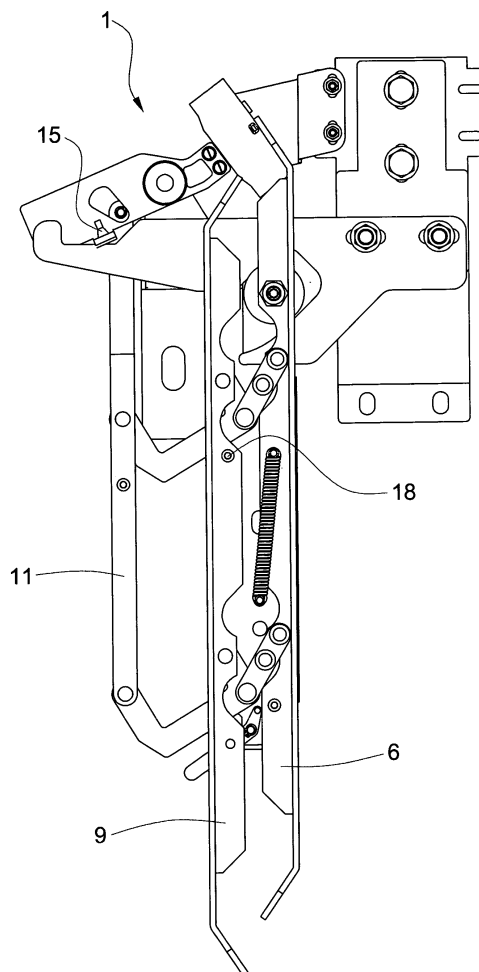



Europäisches
Patentamt

EUROPÄISCHER RECHERCHENBERICHT

Nummer der Anmeldung
EP 04 02 1665

EINSCHLÄGIGE DOKUMENTE			
Kategorie	Kennzeichnung des Dokuments mit Angabe, soweit erforderlich, der maßgeblichen Teile	Betrifft Anspruch	KLASSIFIKATION DER ANMELDUNG (Int.Cl.7)
D,A	EP 1 266 860 A (INVENTIO AG) 18. Dezember 2002 (2002-12-18) * Zusammenfassung; Abbildungen 1-13 * -----	1-4	B66B13/12 B66B13/20
			RECHERCHIERTE SACHGEBIETE (Int.Cl.7)
			B66B
Der vorliegende Recherchenbericht wurde für alle Patentansprüche erstellt			
Recherchenort Den Haag		Abschlußdatum der Recherche 29. November 2004	Prüfer Janssens, G
KATEGORIE DER GENANNTEN DOKUMENTE X : von besonderer Bedeutung allein betrachtet Y : von besonderer Bedeutung in Verbindung mit einer anderen Veröffentlichung derselben Kategorie A : technologischer Hintergrund O : nichtschriftliche Offenbarung P : Zwischenliteratur		T : der Erfindung zugrunde liegende Theorien oder Grundsätze E : älteres Patentedokument, das jedoch erst am oder nach dem Anmeldedatum veröffentlicht worden ist D : in der Anmeldung angeführtes Dokument L : aus anderen Gründen angeführtes Dokument & : Mitglied der gleichen Patentfamilie, übereinstimmendes Dokument	

1
EPO FORM 1503 03.82 (P04/C03)

**GEBÜHRENPFLICHTIGE PATENTANSPRÜCHE**

Die vorliegende europäische Patentanmeldung enthielt bei ihrer Einreichung mehr als zehn Patentansprüche.

- Nur ein Teil der Anspruchsgebühren wurde innerhalb der vorgeschriebenen Frist entrichtet. Der vorliegende europäische Recherchenbericht wurde für die ersten zehn sowie für jene Patentansprüche erstellt, für die Anspruchsgebühren entrichtet wurden, nämlich Patentansprüche:
- Keine der Anspruchsgebühren wurde innerhalb der vorgeschriebenen Frist entrichtet. Der vorliegende europäische Recherchenbericht wurde für die ersten zehn Patentansprüche erstellt.

MANGELNDE EINHEITLICHKEIT DER ERFINDUNG

Nach Auffassung der Recherchenabteilung entspricht die vorliegende europäische Patentanmeldung nicht den Anforderungen an die Einheitlichkeit der Erfindung und enthält mehrere Erfindungen oder Gruppen von Erfindungen, nämlich:

Siehe Ergänzungsblatt B

- Alle weiteren Recherchegebühren wurden innerhalb der gesetzten Frist entrichtet. Der vorliegende europäische Recherchenbericht wurde für alle Patentansprüche erstellt.
- Da für alle recherchierbaren Ansprüche die Recherche ohne einen Arbeitsaufwand durchgeführt werden konnte, der eine zusätzliche Recherchegebühr gerechtfertigt hätte, hat die Recherchenabteilung nicht zur Zahlung einer solchen Gebühr aufgefordert.
- Nur ein Teil der weiteren Recherchegebühren wurde innerhalb der gesetzten Frist entrichtet. Der vorliegende europäische Recherchenbericht wurde für die Teile der Anmeldung erstellt, die sich auf Erfindungen beziehen, für die Recherchegebühren entrichtet worden sind, nämlich Patentansprüche:
- Keine der weiteren Recherchegebühren wurde innerhalb der gesetzten Frist entrichtet. Der vorliegende europäische Recherchenbericht wurde für die Teile der Anmeldung erstellt, die sich auf die zuerst in den Patentansprüchen erwähnte Erfindung beziehen, nämlich Patentansprüche:

1 - 4.



**MANGELNDE EINHEITLICHKEIT
DER ERFINDUNG
ERGÄNZUNGSBLATT B**

Nach Auffassung der Recherchenabteilung entspricht die vorliegende europäische Patentanmeldung nicht den Anforderungen an die Einheitlichkeit der Erfindung und enthält mehrere Erfindungen oder Gruppen von Erfindungen, nämlich:

1. Ansprüche: 1-4

Einrichtung zum Verbinden einer Kabinentür mit einer
Schachttür

2. Ansprüche: 5-7

Einrichtung/Verfahren zur Notentriegelung einer Kabinentür

**ANHANG ZUM EUROPÄISCHEN RECHERCHENBERICHT
 ÜBER DIE EUROPÄISCHE PATENTANMELDUNG NR.**

EP 04 02 1665

In diesem Anhang sind die Mitglieder der Patentfamilien der im obengenannten europäischen Recherchenbericht angeführten Patendokumente angegeben.

Die Angaben über die Familienmitglieder entsprechen dem Stand der Datei des Europäischen Patentamts am
 Diese Angaben dienen nur zur Unterrichtung und erfolgen ohne Gewähr.

29-11-2004

Im Recherchenbericht angeführtes Patendokument	Datum der Veröffentlichung	Mitglied(er) der Patentfamilie	Datum der Veröffentlichung
EP 1266860 A	18-12-2002	EP 1266860 A1	18-12-2002
		AU 4752802 A	19-12-2002
		BR 0202276 A	01-04-2003

EPC FORM P0461

Für nähere Einzelheiten zu diesem Anhang : siehe Amtsblatt des Europäischen Patentamts, Nr.12/82