

(19)
(12)

(KR)
(A)

(51) 。 Int. Cl.7
G11C 16/14

(11)
(43)

2003-0051042
2003 06 25

(21) 10-2001-0081940
(22) 2001 12 20

(71) 136-1

(72) 7 707 1905

(74) :

(54)

1 , 1
, 2 가 가 ,

3

, , ,

1

2

3

4

5

가 , 가

가 가 , PDAs, 100

BIOS, 가

(13), (14) 1 (11) (12),
 (16) (17) (15)가 가 가 (11) (12),
 (13) (14) (15) (12) 100 (11) ,
 (15)

가 , 5V 5 μsec 가 9V
 가 가 8V 가 FN -8V 가

가 가 , 가

가 , 2 (B/L)
 PMOS 가 , PMOS (Vss)

1 (0.5M bits) 100 300pF
 300 1000 μm²

가 가

가 가 ,

가

1 , 1 , 2 , 가 P

MOS , , 가 P

3 , .

OS 가 PMOS 가 , PMOS PM

가 가 . , 8V

8V , 8V 가 8V,

7.2V 가 , 3 PMOS 8V 4 , 2

0V 가 10V 가 가 , 2

10V 가 . 가 .

3 , 5 . -8V

가 , 8V 가 , PMOS 7.2V 가 .

0.25 0.3fF 1 (0.5MB) 가 300pF 가 .

가 , 8M 가 1/10

PMOS 가 PMOS 가 PMOS 가

가 . 6 .

가

가

(57)

1.

1

2

2.

1

PMOS

가

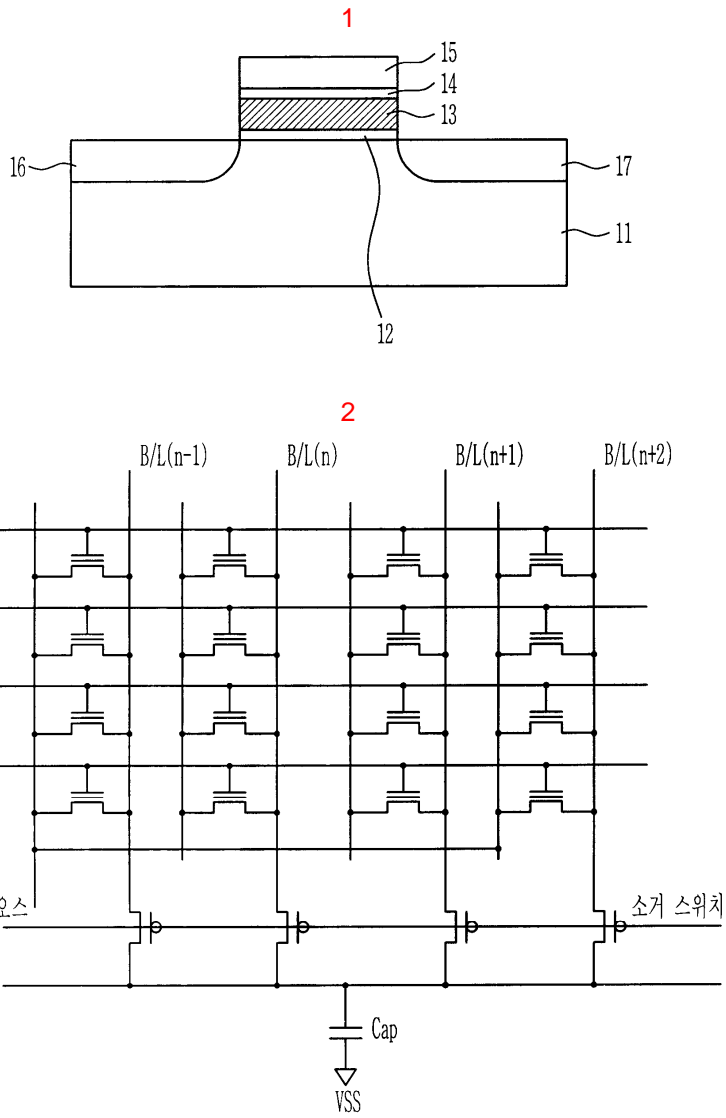

3

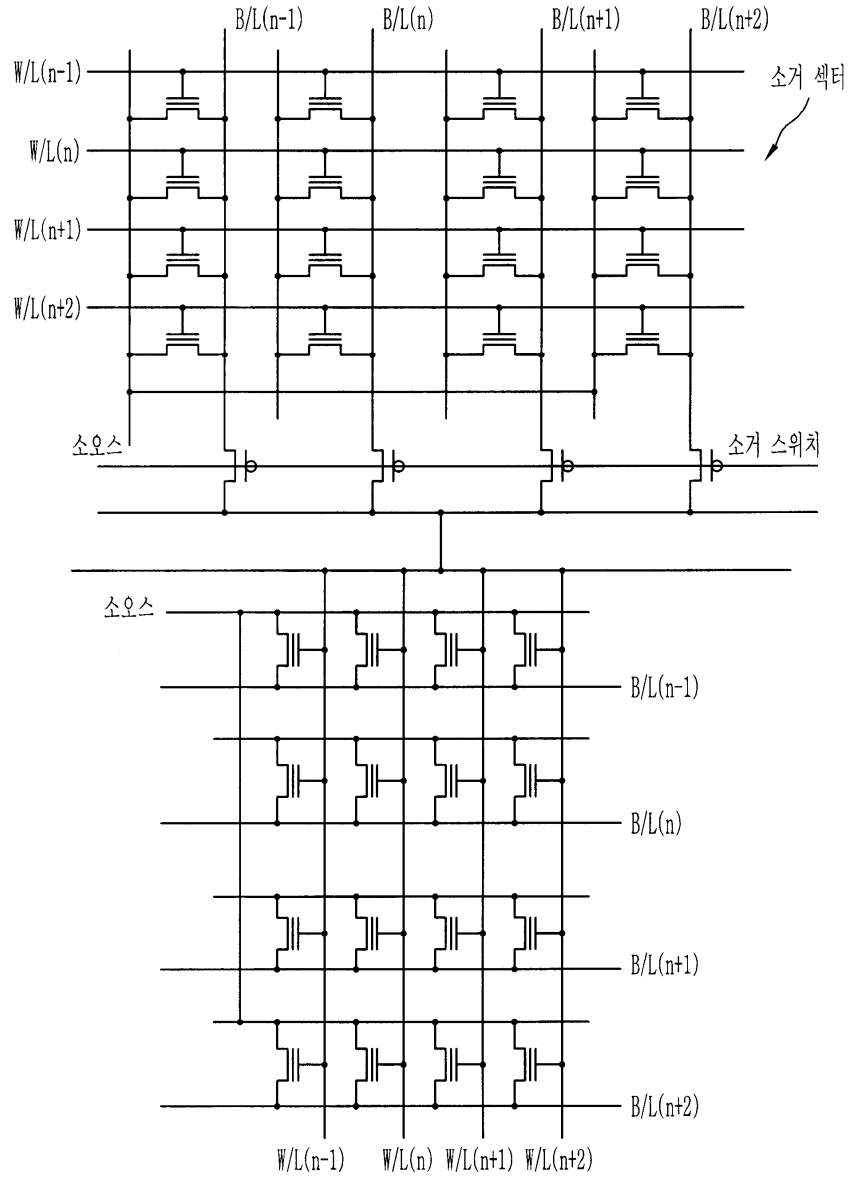

4

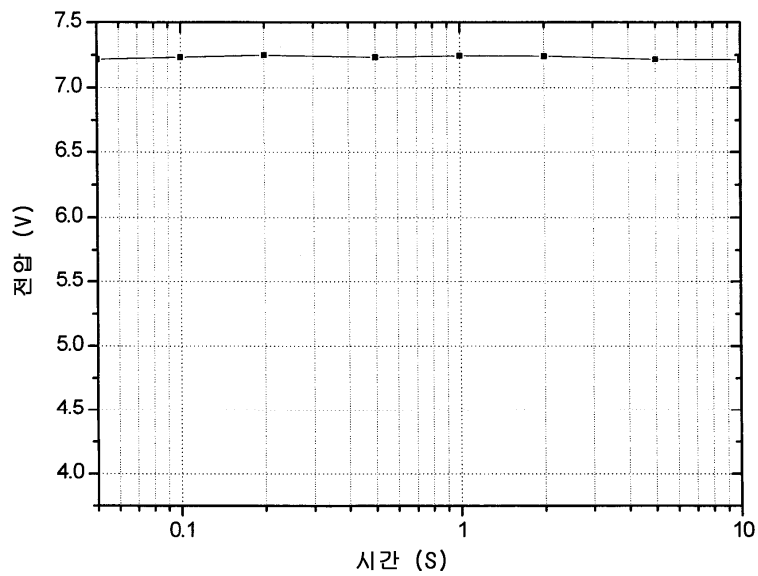

5

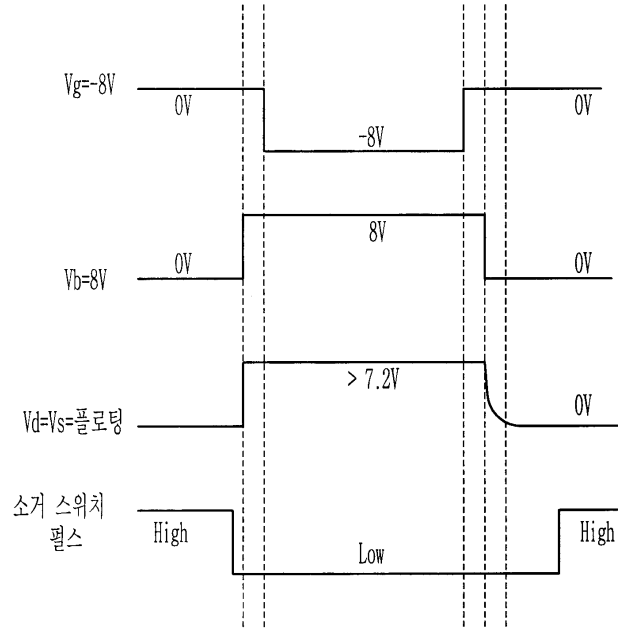

6

