

1

DE 197 12 155 A1

WO 98/42973

가

가

가

가

가
가

가

가

가

DE 195 26 524 A1

가

DE 195 26 524 A1

1

가

가

가 - 가 가

가 -

가

가 - 가
가 -

가 -

, 가 가

1 1

2 1

3

4 가

,

1 가 1 2 가 2

가

1 (2) (2) (4) (4)

(14) (2) - (6), (8), 가 - (10), 1 (12) 2
 - (8) (6) (4)
 - (6) (2) , - (8) (2)

(2)

(2)

(2)

- (6) , 1 (12) (2) - (8)

(14) (6) , (8) 가

(2) DE 197 26 524 A1
 5,509,390 DE 195 26 524 A1 DE 197 12 155 A1 WO 98/42973 DE 195 26 739 A1 US
 (2) 가

(2) 가
 6)가 .가 - (10) , 가 (2) (10)

(2) (16) .가 (10) (16) (2)
 (4) .가 - (10) (4) (16) ,가 - (10)
 (4) , (2)가
 가 - (10) (4) (4)
 (18; 2)가 .가 - (10) (4) (4)
 (18) ,가 - (10)가 (18)

(16) 가 - (10)가 (24) 가 (4)
 , (24) , 가 (24)

(16) 가 - (10)가 (20) (20) (22) .가 - (2)
 2) , (4) (10a) , (2) (10)
 (4) (18) (20) (22) 가 - (10)

(20) 가 - (10) 가 - (10)가 (22) , 가 -
 (10), (20) (4) (16) (24)

3 가 - (10) 가 - (10')가 .가 -
 (10') (20) (22) 가 -
 () 가 - (10')

가 - (10, 10') (4) (20)
 (20) 가 - (10, 10') 가 (20) 가 (4)

(16) (20) (4) (20)
 (20a) . (20a) , (20)

가
(10, 10')가 (20) (2) (4) / (2)가 -

(20) (24) 가 (10, 10')
(4) (24) (20), (4) 가 - (10, 10')
(20) 가 - (10, 10') (4)가 (4) 가 - (10, 10')

(24) 가 (24)
(4) 가 - (10, 10') (20), (4) 가 - (10, 10') (4)
(4) 가 - (10, 10') (18) (4)

2 3 , 가 - (10, 10') (4) 가 (4)
(4)가 가 - (10, 10') (16) (20) (20)
(4) (20) (2) (16) (20)

4 가
4 (20) (26) (26) 1
(22)

4 (10) (10a) , 가 - (10) (4) (18) 가
(20) 가

(57)

1.

가 - (4), - (6), - (8) (16) (4)
(10, 10') ,
(20) , (20) (16) (24)
(2)

2.

1 , 가 - (10, 10') (24) (4)

3.

1 2 , (20) (22) , 가 - (10, 10')

(22)

4.

1 2 , (20) (26) , 가 - (10, 10')

(26)

5.

1 4 , (4)

6.

1 5 , 가 - (10, 10')

7.

1 6 , (24)

8.

1 7 , (20) (20a)

9.

1 8 , (2)

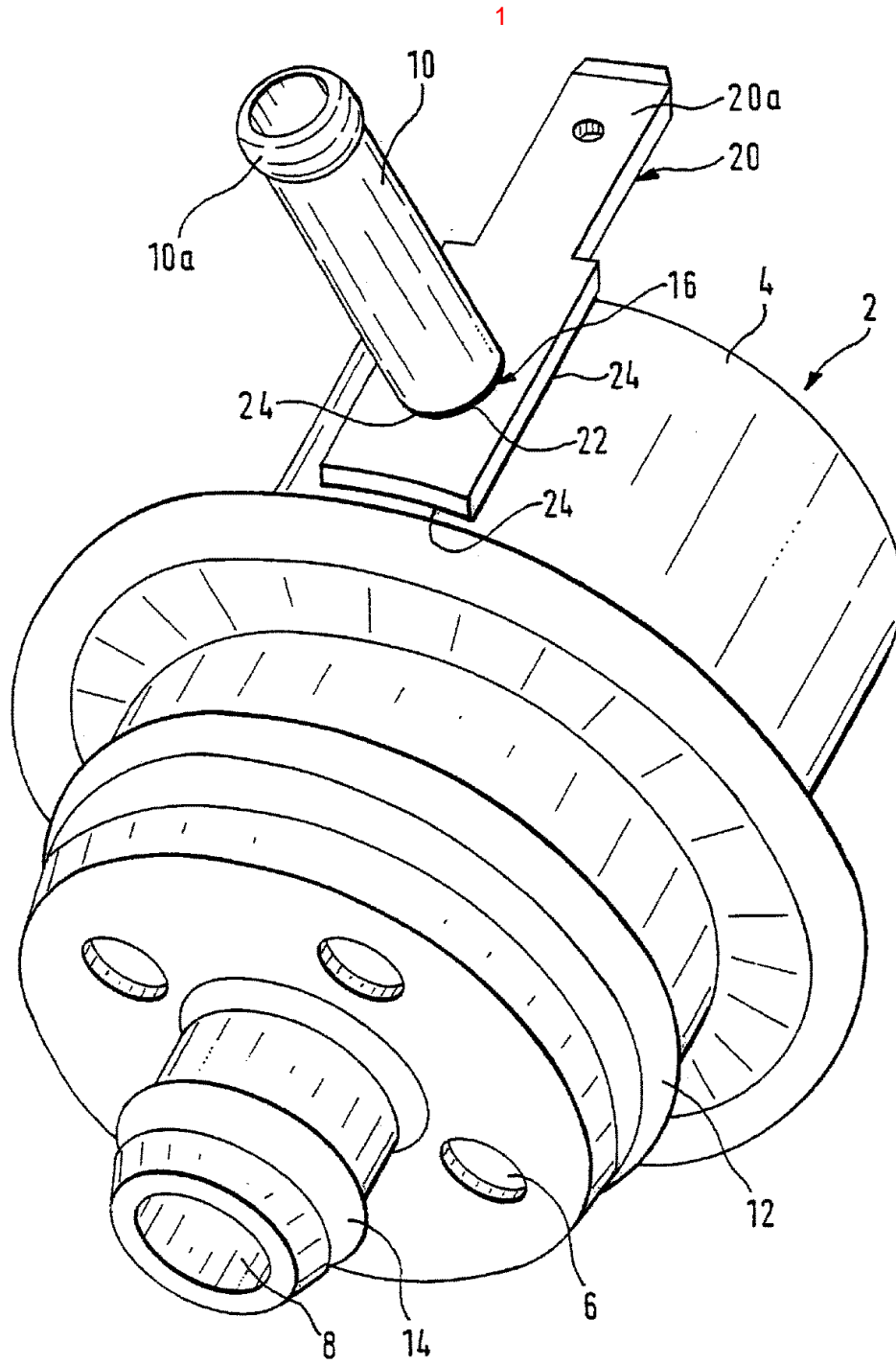

2

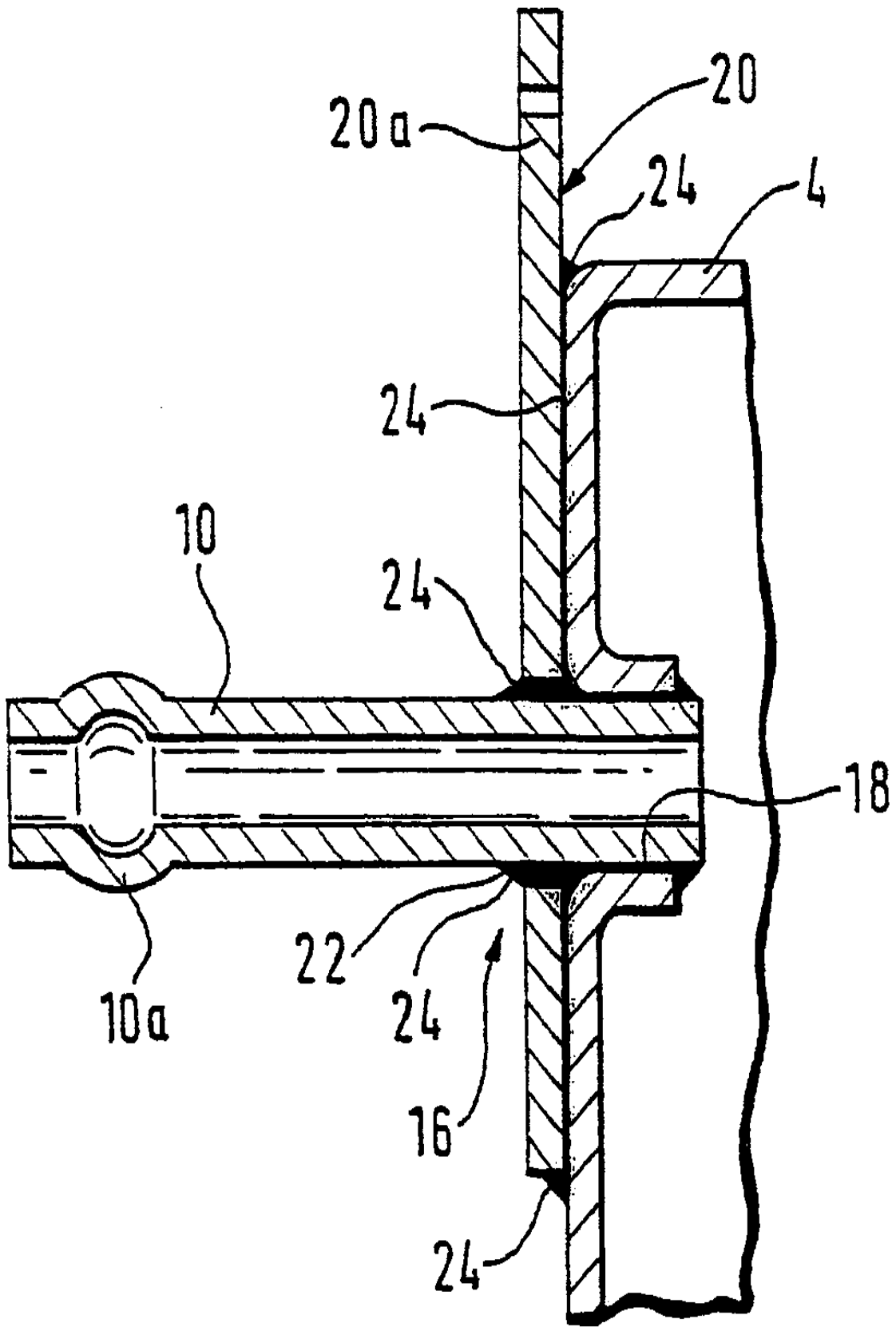

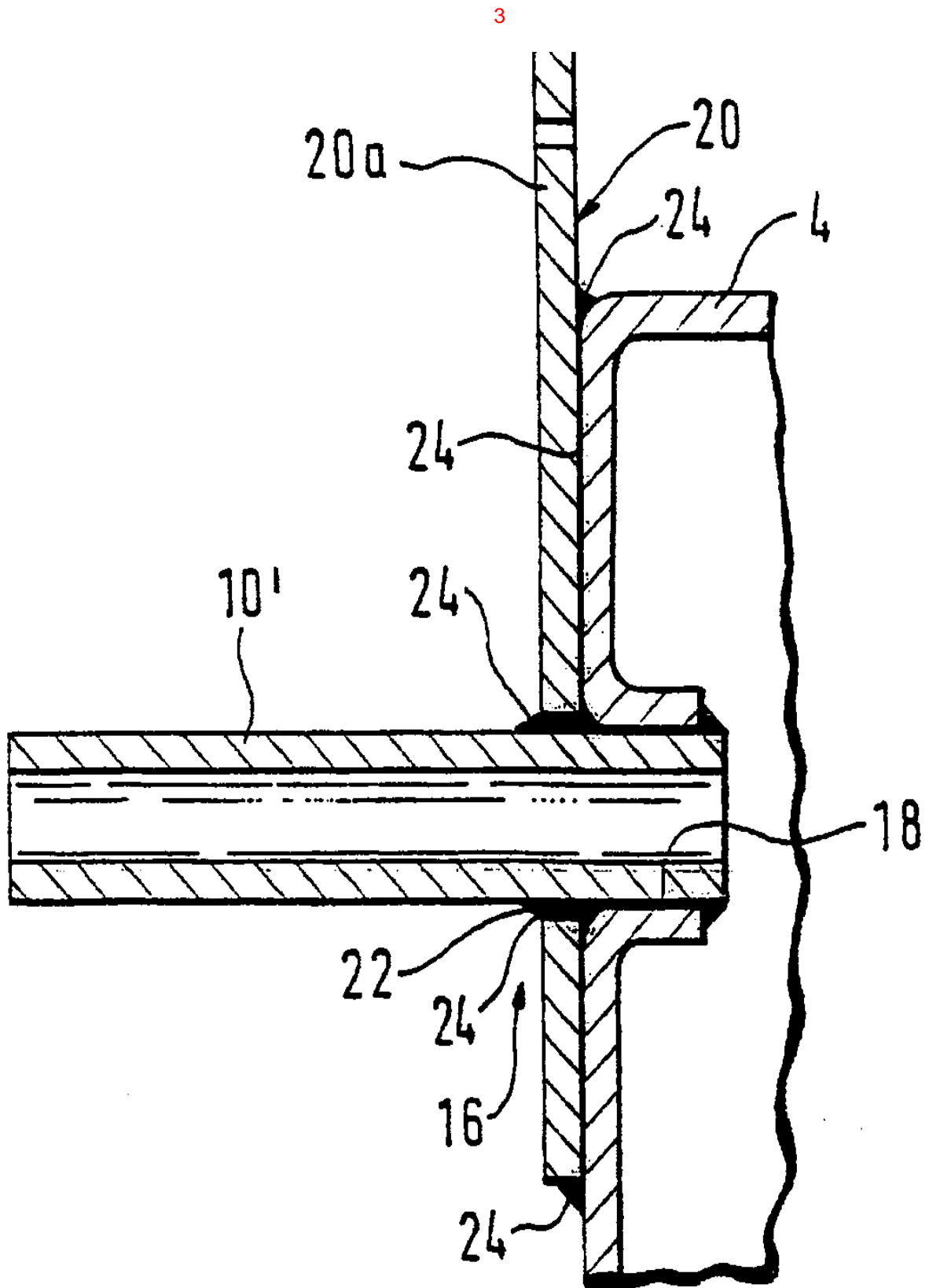

4

