



(12) 实用新型专利

(10) 授权公告号 CN 202492673 U

(45) 授权公告日 2012. 10. 17

(21) 申请号 201220101763. 1

(22) 申请日 2012. 03. 19

(73) 专利权人 德清县洛舍镇尔得美丝绸织造厂  
地址 313200 浙江省湖州市德清县洛舍镇张  
陆湾村西巷

(72) 发明人 姚旭强

(74) 专利代理机构 杭州丰禾专利事务有限公  
司 33214

代理人 王鹏举

(51) Int. Cl.

D03J 3/00 (2006. 01)

权利要求书 1 页 说明书 1 页 附图 1 页

(54) 实用新型名称

一种穿综捞箱架

(57) 摘要

本实用新型属于织布用具技术领域, 尤其涉及一种穿综捞箱架。本实用新型公开了一种穿综捞箱架, 包括架体, 所述架体上设有蔑架, 所述蔑架上设有凹口, 所述架体位于蔑架下方设有放箱架, 所述放箱架上设有箱板, 所述箱板上设有穿孔。本实用新型提供的穿综捞箱架, 可以更加的方便且简单的完成穿综捞箱这一过程, 即使是新人也可以在很短的时间内掌握其方法, 大大提高了效率。

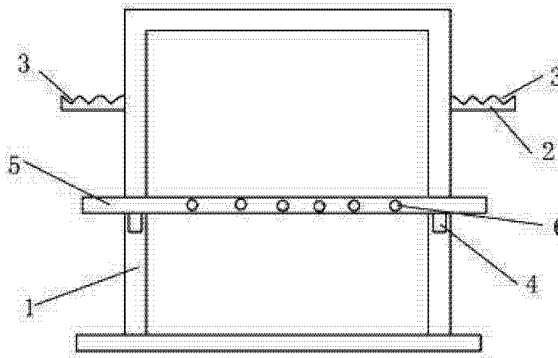

1. 一种穿综捞箱架,包括架体,其特征在于,所述架体上设有蔑架,所述蔑架上设有凹口,所述架体位于蔑架下方设有放箱架,所述放箱架上设有箱板,所述箱板上设有穿孔。

## 一种穿综捞箱架

### 技术领域

[0001] 本实用新型属于织布用具技术领域,尤其涉及一种穿综捞箱架。

### 背景技术

[0002] 把一个完整的经轴拉到穿综车间内,有专业人员拉出经面,按分绞机分的绞,分出经线,穿入产品工艺要求的综框内。这个过程叫穿综。穿好综后,在用捞箱刀把一定的经丝根数捞入箱片间的间隙内,这个过程叫捞箱。在传统织布中,都是靠经验来完成这一过程,很容易出错,特别是新人,经验不足,穿箱的时候经常会穿错位置,导致效率低下。

### 发明内容

[0003] 本实用新型的目的在于解决以上所述的技术问题,提供一种穿综捞箱架,其技术方案如下:

[0004] 一种穿综捞箱架,包括架体,所述架体上设有蔑架,所述蔑架上设有凹口,所述架体位于蔑架下方设有放箱架,所述放箱架上设有箱板,所述箱板上设有穿孔。

[0005] 本实用新型提供的穿综捞箱架,可以更加的方便且简单的完成穿综捞箱这一过程,即使是新人也可以在很短的时间内掌握其方法,大大提高了效率。

### 附图说明

[0006] 图 1 本实用新型的示意图。

### 具体实施方式

[0007] 下面结合图 1 具体说明实施例:

[0008] 一种穿综捞箱架,包括架体 1,所述架体 1 上设有蔑架 2,所述蔑架 2 上设有凹口 3,所述架体 1 位于蔑架 2 下方设有放箱架 4,所述放箱架 4 上设有箱板 5,所述箱板 5 上设有穿孔 6。

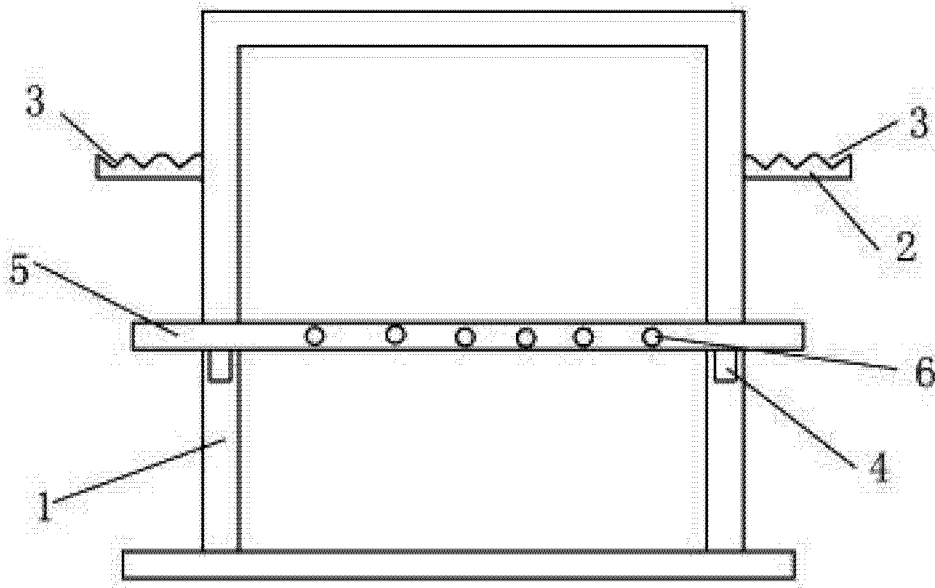

图 1