



(12)实用新型专利

(10)授权公告号 CN 210699593 U

(45)授权公告日 2020.06.09

(21)申请号 201921556393.9

(22)申请日 2019.09.18

(73)专利权人 南京海邦环保科技有限公司

地址 210031 江苏省南京市浦口区浦珠北路110号恒辉翡翠花园17幢1单元102室

(72)发明人 靳伟 陈桂兰

(51)Int.Cl.

B01D 65/02(2006.01)

权利要求书1页 说明书3页 附图3页

(54)实用新型名称

一种反渗过滤膜清理装置

(57)摘要

本实用新型公开了一种反渗过滤膜清理装置,本实用新型涉及过滤膜清理装置技术领域,反渗过滤膜清理装置包括:圆筒,圆筒内从右至左嵌入有与其转动连接的圆轴,且圆轴外侧套入有圆盘,圆盘外侧插接有至少三根呈环形排布的刷杆,且每根刷杆外侧均嵌入有若干根长刷毛和短刷毛,长刷毛和短刷毛错位排布,且圆轴右端固定有握杆;圆筒前面中间开设有与其内部相通的通口,且通口内壁上侧开有与圆筒内部相通的槽口,通口内设有上端嵌入槽口内并与槽口活动连接的活动盖,且活动盖内壁靠下方固定有三个清洁块;本实用新型的有益效果在于:提高清理装置的清理效果/及时对刷毛中的残留杂质进行清理,保持其使用效果。

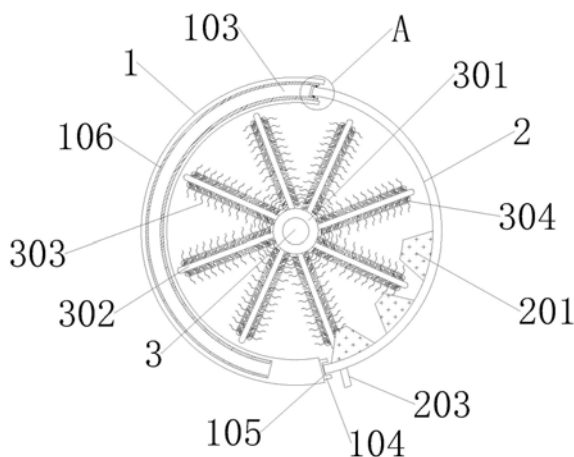

1. 一种反渗透过滤膜清理装置,其特征在于,所述反渗透过滤膜清理装置包括:

圆筒(1),所述圆筒(1)内从右至左嵌入有与其转动连接的圆轴(3),且所述圆轴(3)外侧套入有圆盘(301),所述圆盘(301)外侧插接有至少三根呈环形排布的刷杆(302),且每根所述刷杆(302)外侧均嵌入有若干根长刷毛(303)和短刷毛(304),所述长刷毛(303)和短刷毛(304)错位排布,且所述圆轴(3)右端固定有握杆(305),所述圆筒(1)前面中间开设有与其内部相通的通口(102),且所述通口(102)内壁上侧开有与圆筒(1)内部相通的槽口(103),所述通口(102)内设有上端嵌入槽口(103)内并与槽口(103)活动连接的活动盖(2),且所述活动盖(2)内壁靠下方固定有三个清洁块(201),三个所述清洁块(201)表面均粘结有粘结条(202),且所述活动盖(2)外表面末端水平固定有拉板(203),所述通口(102)内壁下方固定有支块(104),且所述支块(104)上表面开设有插槽(105),所述活动盖(2)末端活动插入于插槽(105)内,且所述拉板(203)平行于支块(104)上方,所述活动盖(2)由软性塑料制成。

2. 根据权利要求1所述的一种反渗透过滤膜清理装置,其特征在于:所述圆盘(301)长度与圆筒(1)长度一致,且所述长刷毛(303)和短刷毛(304)长度分别为2cm和1cm。

3. 根据权利要求1所述的一种反渗透过滤膜清理装置,其特征在于:所述握杆(305)平行于圆筒(1)右端,且每根所述刷杆(302)末端与圆筒(1)内壁间距均为1.5cm。

4. 根据权利要求1所述的一种反渗透过滤膜清理装置,其特征在于:所述槽口(103)内壁上下面均贴合有贴块(106),且所述贴块(106)与圆筒(1)内壁轴线一致,两个所述贴块(106)之间的间距为4cm,且两个所述贴块(106)接近槽口(103)前端的内壁均固定有上下对应的限位块(107),两块所述限位块(107)之间的间距为3cm。

5. 根据权利要求4所述的一种反渗透过滤膜清理装置,其特征在于:所述活动盖(2)厚度为2.5cm并平行于两个所述贴块(106)之间,且所述活动盖(2)头端固定有厚度为3.5cm的端板(204),所述端板(204)前面上下侧分别贴合于两块所述限位块(107)后面。

6. 根据权利要求1所述的一种反渗透过滤膜清理装置,其特征在于:所述圆筒(1)左端固定有将其封闭的端盖(101)。

一种反渗透过滤膜清理装置

技术领域

[0001] 本实用新型涉及过滤膜清理装置技术领域,尤其是涉及一种反渗透过滤膜清理装置。

背景技术

[0002] 清理装置指在渗透探伤中使用的冲洗装置,通常由喷头、水压调节、水温调节、流量调节等部分构成,并配有压力计、温度计等,由于过滤膜的滤孔极小,所以,在清理过程中,单单通过长根的刷毛进行清理,远远清理不干净,并且清理效果差,再是,刷毛在长期使用后,表面容易残留许多的杂质,进而降低刷毛的刷洗效果。

实用新型内容

[0003] 为了解决目前清理效果不佳和刷毛不易清理的问题,本实用新型的目的是提供一种反渗透过滤膜清理装置。

[0004] 为了实现上述目的,本实用新型采用如下技术方案:一种反渗透过滤膜清理装置,所述反渗透过滤膜清理装置包括:

[0005] 圆筒,所述圆筒内从右至左嵌入有与其转动连接的圆轴,且所述圆轴外侧套入有圆盘,所述圆盘外侧插接有至少三根呈环形排布的刷杆,且每根所述刷杆外侧均嵌入有若干根长刷毛和短刷毛,所述长刷毛和短刷毛错位排布,且所述圆轴右端固定有握杆,所述圆筒前面中间开设有与其内部相通的通口,且所述通口内壁上侧开有与圆筒内部相通的槽口,所述通口内设有上端嵌入槽口内并与槽口活动连接的活动盖,且所述活动盖内壁靠下方固定有三个清洁块,三个所述清洁块表面均粘结有粘结条,且所述活动盖外表面末端水平固定有拉板,所述通口内壁下方固定有支块,且所述支块上表面开设有插槽,所述活动盖末端活动插入于插槽内,且所述拉板平行于支块上方,所述活动盖由软性塑料制成。

[0006] 优选的,所述圆盘长度与圆筒长度一致,且所述长刷毛和短刷毛长度分别为2cm和1cm。

[0007] 优选的,所述握杆平行于圆筒右端,且每根所述刷杆末端与圆筒内壁间距均为1.5cm。

[0008] 优选的,所述槽口内壁上下面均贴合有贴块,且所述贴块与圆筒内壁轴线一致,两个所述贴块之间的间距为4cm,且两个所述贴块接近槽口前端的内壁均固定有上下对应的限位块,两块所述限位块之间的间距为3cm。

[0009] 优选的,所述活动盖厚度为2.5cm并平行于两个所述贴块之间,且所述活动盖头端固定有厚度为3.5cm的端板,所述端板前面上下侧分别贴合于两块所述限位块后面。

[0010] 优选的,所述圆筒左端固定有将其封闭的端盖。

[0011] 与现有技术相比,本实用新型实现的有益效果:将刷杆贴合在需要清理的过滤膜表面,转动圆盘和刷杆,而通过刷杆外侧的若干根长刷毛和短刷毛,长刷毛可以最先接触到过滤膜进行第一遍清理,而然后使用者在将圆盘紧紧贴合在过滤膜上,使得短一点的短刷

毛也将与过滤膜接触,并进行刷洗,这样便可以实现第二遍清理,不仅能够加强清理装置的清理效果,同时也大大提高了清理时的便捷性;

[0012] 利用软性塑料的柔软性,握住活动盖的末端,并将活动盖向通口内压,使得三个清洁块与圆盘外侧的刷杆充分接触,通过清洁块表面的粘结条,利用粘结条的粘性可以将粘附在长刷毛和短刷毛表面的杂质粘走,保持长刷毛和短刷毛的干净度,这样清理不仅方便快捷,同时也有效保证了长刷毛和短刷毛下次的使用效果,清理完成后,使用者可以将粘结条撕下,并粘贴新的粘结条,方便下次使用,并拉住拉板将活动盖的末端向下拉动至嵌入支板中的插槽内,这样便可以将活动盖固定并将通口封住。

附图说明

[0013] 以下结合附图和具体实施方式来进一步详细说明本实用新型:

[0014] 图1为本实用新型的整体结构侧视剖面示意图;

[0015] 图2为本实用新型的整体结构示意图;

[0016] 图3为本实用新型的活动盖A局部结构示意图;

[0017] 图4为本实用新型的清洁块俯视结构示意图。

[0018] 图中标记:1-圆筒;101-端盖;102-通口;103-槽口;104-支块;105-插槽;106-贴块;107-限位块;2-活动盖;201-清洁块;202-粘结条;203-拉板;204-端板;3-圆轴;301-圆盘;302-刷杆;303-长刷毛;304-短刷毛;305-握杆。

具体实施方式

[0019] 以下由特定的具体实施例说明本实用新型的实施方式,熟悉此技术的人士可由本说明书所揭露的内容轻易地了解本实用新型的其他优点及功效。

[0020] 请参阅图1至图4须知,本说明书所附图式所绘示的结构、比例、大小等,均仅用以配合说明书所揭示的内容,以供熟悉此技术的人士了解与阅读,并非用以限定本实用新型可实施的限定条件,故不具技术上的实质意义,任何结构的修饰、比例关系的改变或大小的调整,在不影响本实用新型所能产生的功效及所能达成的目的下,均应仍落在本实用新型所揭示的技术内容得能涵盖的范围内。同时,本说明书中所引用的如“上”、“下”、“左”以及“右”等的用语,亦仅为便于叙述的明了,而非用以限定本实用新型可实施的范围,其相对关系的改变或调整,在无实质变更技术内容下,当亦视为本实用新型可实施的范畴。

[0021] 为了实现上述目的,本实用新型采用如下技术方案:一种反渗过滤膜清理装置,反渗过滤膜清理装置包括:

[0022] 圆筒1,圆筒1内从右至左嵌入有与其转动连接的圆轴3,且圆轴3外侧套入有圆盘301,圆盘301外侧插接有至少三根呈环形排布的刷杆302,且每根刷杆302外侧均嵌入有若干根长刷毛303和短刷毛304,长刷毛303和短刷毛304错位排布,且圆轴3右端固定有握杆305,圆盘301长度与圆筒1长度一致,且长刷毛303和短刷毛304长度分别为2cm和1cm,握杆305平行于圆筒1右端,且每根刷杆302末端与圆筒1内壁间距均为1.5cm,圆筒1前面中间开设有与其内部相通的通口102,且通口102内壁上侧开有与圆筒1内部相通的槽口103,通口102内设有上端嵌入槽口103内并与槽口103活动连接的活动盖2,且活动盖2内壁靠下方固定有三个清洁块201,三个清洁块201表面均粘结有粘结条202,且活动盖2外表面末端水平

固定有拉板203,通口102内壁下方固定有支块104,且支块104上表面开设有插槽105,活动盖2末端活动插入于插槽105内,且拉板203平行于支块104上方,活动盖2由软性塑料制成,槽口103内壁上下面均贴合有贴块106,且贴块106与圆筒1内壁轴线一致,两个贴块106之间的间距为4cm,且两个贴块106接近槽口103前端的内壁均固定有上下对应的限位块107,两块限位块107之间的间距为3cm,活动盖2厚度为2.5cm并平行于两个贴块106之间,且活动盖2头端固定有厚度为3.5cm的端板204,端板204前面上下侧分别贴合于两块限位块107后面;

[0023] 具体的,使用者需要使用清理装置时,便可以握住拉板203,将活动盖2向槽口103内滑动,使得活动盖2的上端慢慢嵌入槽口103并收拢,其中的清洁块201便卡在通口102的内壁上方,这样能够留给通口102和刷杆302足够的空间进行清理,通口102处于打开状态,圆筒1内部的圆轴3便暴露在外,方便使用,使用者握住握杆305,将圆轴3沿着圆筒1进行转动,通过圆盘301外壁固定的至少三根刷杆302,使用者将刷杆302贴合在需要清理的过滤膜表面,在转动圆轴3的过程中,圆盘301和刷杆302也将跟随一起转动,而通过刷杆302外侧的若干根长刷毛303和短刷毛304,长刷毛303的长度为2cm,短刷毛304的长度为1cm,长刷毛303可以最先接触到过滤膜进行第一遍清理,然后使用者再将刷杆302紧紧贴合在过滤膜上,使得短一点的短刷毛304也将与过滤膜接触,并进行刷洗,这样便可以实现第二遍清理,不仅能够加强清理装置的清理效果,同时也大大提高了清理时的便捷性,使用完后,由于活动盖2由软性塑料制成,所以利用软性塑料的柔软性,使用者可以握住活动盖2的末端,并将活动盖2向通口102内压,使得三个清洁块201与圆盘301外侧的刷杆302充分接触,使用再握住握杆305将圆轴3进行旋转,通过清洁块201表面的粘结条202,利用粘结条202的粘性可以将粘附在长刷毛303和短刷毛304表面的杂质粘走,保持长刷毛303和短刷毛304的干净度,这样清理不仅方便快捷,同时也有效保证了长刷毛303和短刷毛304下次的效果,清理完成后,使用者可以将粘结条202撕下,并粘贴新的粘结条202,方便下次使用,拉住拉板203将活动盖2的末端向下拉动至嵌入支板中的插槽105内,这样便可以将活动盖2固定并将通口102封住,通过两个贴块106能够起到保持活动盖2嵌入槽口103内的嵌入角度,避免产生晃动,而两个限位块107和端板204的配合能够防止使用者将活动盖2从槽口103内拉出的现象发生;

[0024] 圆筒1左端固定有将其封闭的端盖101;

[0025] 具体的,通过端盖101将圆筒1的左端封住,一方面能够避免圆轴3跑出,另一方面起到防尘的效果。

[0026] 上述实施例仅例示性说明本实用新型的原理及其功效,而非用于限制本实用新型。任何熟悉此技术的人士皆可在不违背本实用新型的精神及范畴下,对上述实施例进行修饰或改变。因此,举凡所属技术领域中具有通常知识者在未脱离本实用新型所揭示的精神与技术思想下所完成的一切等效修饰或改变,仍应由本实用新型的权利要求所涵盖。



图2



图3

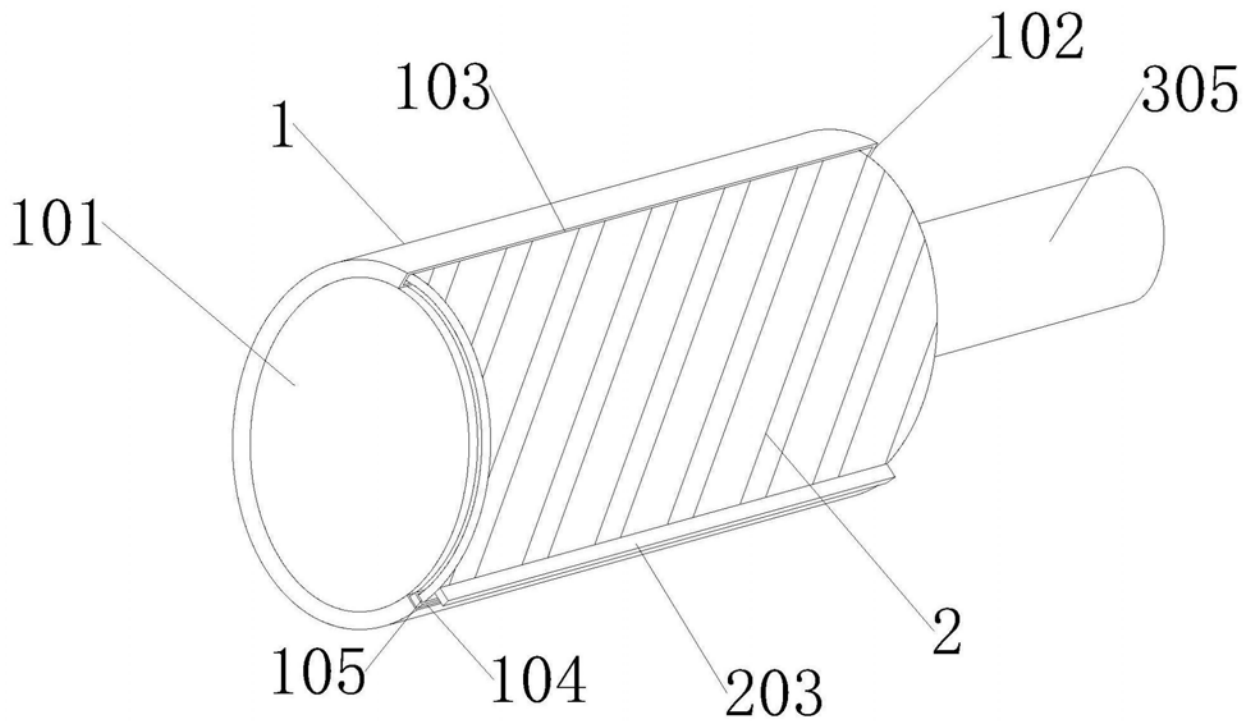
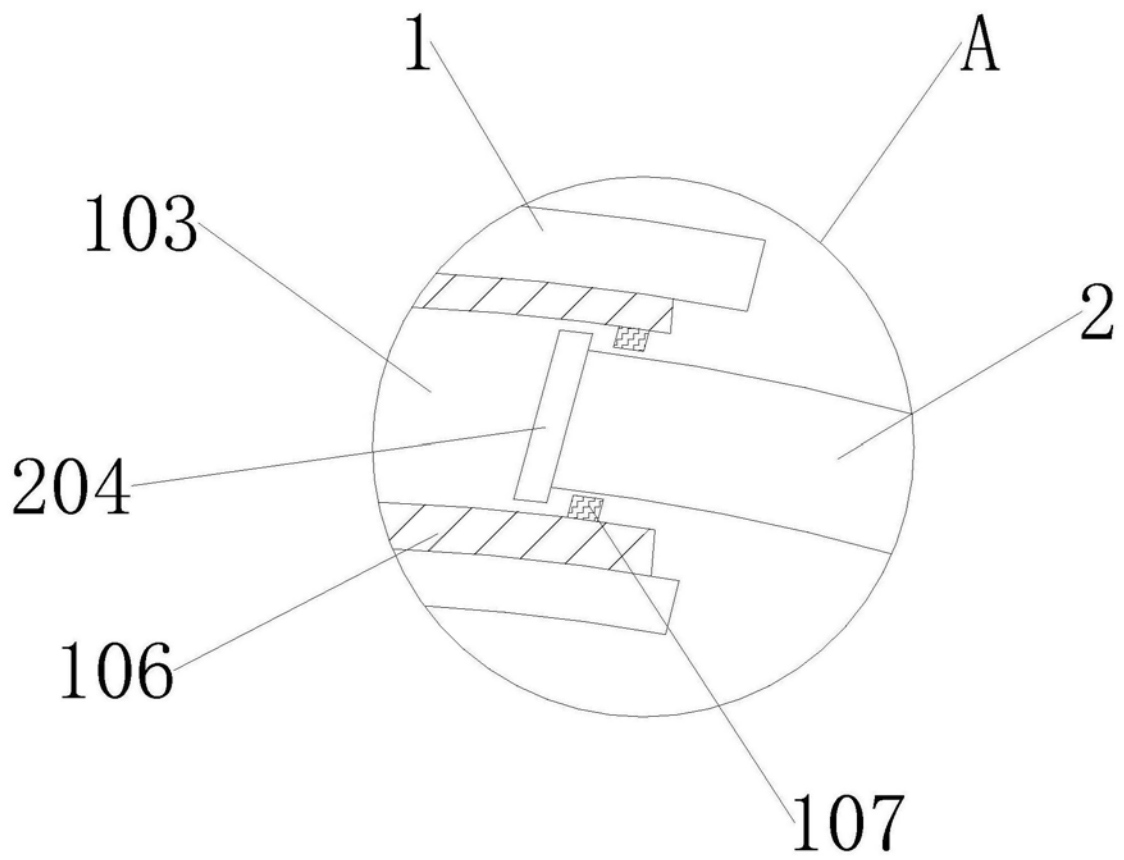
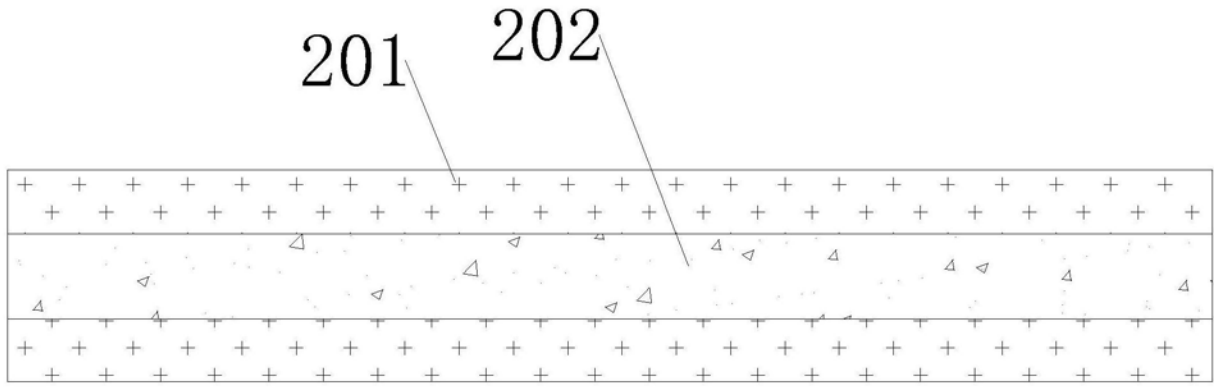

图4