



(12) 实用新型专利

(10) 授权公告号 CN 216228058 U

(45) 授权公告日 2022. 04. 08

(21) 申请号 202122686962.5

(22) 申请日 2021.11.04

(73) 专利权人 杭州富阳场口铜材有限公司
地址 311400 浙江省杭州市富阳区场口镇
瓜桥埠村华家518号

(72) 发明人 丁小诚 华廷平 石登华

(51) Int. Cl.
B23Q 3/06 (2006.01)

权利要求书1页 说明书3页 附图3页

(54) 实用新型名称

一种铜棒生产用设备的定位工装

(57) 摘要

本实用新型公开了一种铜棒生产用设备的定位工装,包括底板和支撑装置,所述支撑装置固定连接于底板的顶部,所述支撑装置的顶部设置有夹持装置,所述支撑装置的两侧均开设有与夹持装置配合使用的限位槽,所述夹持装置两侧的顶部均设置有固定机构,所述夹持装置的两侧均设置有与固定机构配合使用的控制装置。通过设置夹持装置、限位槽、固定机构和控制装置的配合使用,控制杆通过控制柱带动固定块在第一通孔的内腔移动并从固定槽内腔抽出的同时,拉伸拉簧,解决了现有切割设备不便于对铜棒进行定位,现有的托架在使用过程中,无法对铜棒起到定位作用,使得铜棒在切割过程中容易发生移动,影响切割的问题。

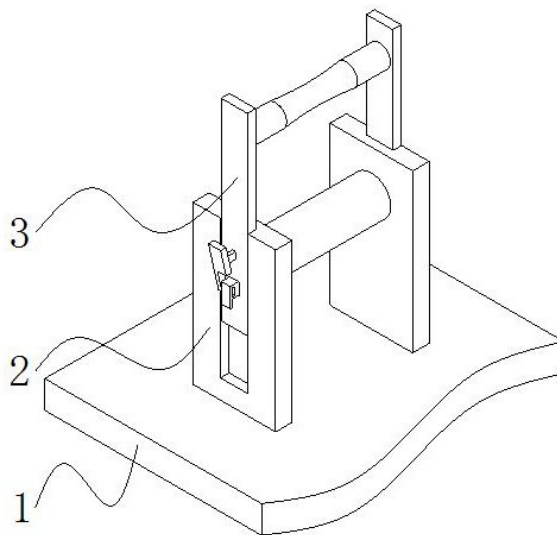

1. 一种铜棒生产用设备的定位工装,包括底板(1)和支撑装置(2),所述支撑装置(2)固定连接于底板(1)的顶部,其特征在于:所述支撑装置(2)的顶部设置有夹持装置(3),所述支撑装置(2)的两侧均开设有与夹持装置(3)配合使用的限位槽(4),所述夹持装置(3)两侧的顶部均设置有固定机构(5),所述夹持装置(3)的两侧均设置有与固定机构(5)配合使用的控制装置(6),两侧所述限位槽(4)相对的一侧均开设有与固定机构(5)配合使用的固定槽(7)。

2. 如权利要求1所述的一种铜棒生产用设备的定位工装,其特征在于:所述固定机构(5)包括固定块(501),所述固定块(501)靠近固定槽(7)的一侧贯穿夹持装置(3)并延伸至固定槽(7)的内腔,所述固定块(501)远离固定槽(7)的一侧开设有与控制装置(6)配合使用的第一通孔(502),所述固定块(501)的底部固定连接有拉簧(503)。

3. 如权利要求2所述的一种铜棒生产用设备的定位工装,其特征在于:所述控制装置(6)包括控制杆(601),所述控制杆(601)的底部开设有活动槽(602),所述活动槽(602)的内腔固定连接有与固定块(501)配合使用的控制柱(603)。

4. 如权利要求2所述的一种铜棒生产用设备的定位工装,其特征在于:所述夹持装置(3)靠近固定块(501)的一侧开设有与固定块(501)配合使用的第二通孔(8),所述夹持装置(3)靠近限位槽(4)内壁的一侧与限位槽(4)的内壁接触,所述限位槽(4)的数量为若干个,且均匀分布于限位槽(4)的内壁。

5. 如权利要求2所述的一种铜棒生产用设备的定位工装,其特征在于:所述固定块(501)靠近固定槽(7)内壁的一侧与固定槽(7)的内壁接触,所述拉簧(503)靠近夹持装置(3)的一侧与夹持装置(3)固定连接。

6. 如权利要求3所述的一种铜棒生产用设备的定位工装,其特征在于:所述控制杆(601)靠近夹持装置(3)的一侧通过转轴与夹持装置(3)活动连接,所述控制柱(603)靠近第一通孔(502)内壁的一侧与第一通孔(502)的内壁接触。

一种铜棒生产用设备的定位工装

技术领域

[0001] 本实用新型属于铜棒生产技术领域,尤其涉及一种铜棒生产用设备的定位工装。

背景技术

[0002] 在对铜棒进行生产过程中,会使用到且切割设备,而切割设备大多是通过设置一个托架对铜棒进行托起,防止切割过程中出现翘头,综上所述,现有技术存在的问题是:不便于对铜棒进行定位,现有的托架在使用过程中,无法对铜棒起到定位作用,使得铜棒在切割过程中容易发生移动,影响切割。

实用新型内容

[0003] 针对现有技术存在的问题,本实用新型提供了一种铜棒生产用设备的定位工装,具备便于对铜棒进行定位的优点,解决了现有切割设备不便于对铜棒进行定位,现有的托架在使用过程中,无法对铜棒起到定位作用,使得铜棒在切割过程中容易发生移动,影响切割的问题。

[0004] 本实用新型是这样实现的,一种铜棒生产用设备的定位工装,包括底板和支撑装置,所述支撑装置固定连接于底板的顶部,所述支撑装置的顶部设置有夹持装置,所述支撑装置的两侧均开设有与夹持装置配合使用的限位槽,所述夹持装置两侧的顶部均设置有固定机构,所述夹持装置的两侧均设置有与固定机构配合使用的控制装置,两侧所述限位槽相对的一侧均开设有与固定机构配合使用的固定槽。

[0005] 作为本实用新型优选的,所述固定机构包括固定块,所述固定块靠近固定槽的一侧贯穿夹持装置并延伸至固定槽的内腔,所述固定块远离固定槽的一侧开设有与控制装置配合使用的第一通孔,所述固定块的底部固定连接有拉簧。

[0006] 作为本实用新型优选的,所述控制装置包括控制杆,所述控制杆的底部开设有活动槽,所述活动槽的内腔固定连接有与固定块配合使用的控制柱。

[0007] 作为本实用新型优选的,所述夹持装置靠近固定块的一侧开设有与固定块配合使用的第二通孔,所述夹持装置靠近限位槽内壁的一侧与限位槽的内壁接触,所述限位槽的数量为若干个,且均匀分布于限位槽的内壁。

[0008] 作为本实用新型优选的,所述固定块靠近固定槽内壁的一侧与固定槽的内壁接触,所述拉簧靠近夹持装置的一侧与夹持装置固定连接。

[0009] 作为本实用新型优选的,所述控制杆靠近夹持装置的一侧通过转轴与夹持装置活动连接,所述控制柱靠近第一通孔内壁的一侧与第一通孔的内壁接触。

[0010] 与现有技术相比,本实用新型的有益效果如下:

[0011] 1、本实用新型通过设置夹持装置、限位槽、固定机构和控制装置的配合使用,控制杆通过控制柱带动固定块在第一通孔的内腔移动并从固定槽内腔抽出的同时,拉伸拉簧,解决了现有切割设备不便于对铜棒进行定位,现有的托架在使用过程中,无法对铜棒起到定位作用,使得铜棒在切割过程中容易发生移动,影响切割的问题。

[0012] 2、本实用新型通过设置固定机构,能够对夹持装置起到固定作用,方便使用者对夹持装置进行使用。

[0013] 3、本实用新型通过设置控制装置,能够对固定装置起到控制作用,方便使用者对固定装置进行使用。

[0014] 4、本实用新型通过设置第二通孔,能够对固定块起到限位作用,通过设置限位槽,能够对夹持装置起到限位作用。

[0015] 5、本实用新型通过设置固定块和固定槽,能够对夹持装置起到固定作用,通过设置拉簧,能够对固定块起到复位作用。

[0016] 6、本实用新型通过设置控制杆,能够控制柱起到调节作用,通过设置控制柱,能够带动固定块进行移动。

附图说明

[0017] 图1是本实用新型实施例提供的结构示意图;

[0018] 图2是本实用新型实施例提供前视图的局部剖视图;

[0019] 图3是本实用新型实施例提供图2中A处的局部放大图。

[0020] 图中:1、底板;2、支撑装置;3、夹持装置;4、限位槽;5、固定机构;6、控制装置;7、固定槽;8、第二通孔;501、固定块;502、第一通孔;503、拉簧;601、控制杆;602、活动槽;603、控制柱。

具体实施方式

[0021] 为能进一步了解本实用新型的发明内容、特点及功效,兹例举以下实施例,并配合附图详细说明如下。

[0022] 下面结合附图对本实用新型的结构作详细的描述。

[0023] 如图1至图3所示,本实用新型实施例提供一种铜棒生产用设备的定位工装,包括底板1和支撑装置2,支撑装置2固定连接于底板1的顶部,支撑装置2的顶部设置有夹持装置3,支撑装置2的两侧均开设有与夹持装置3配合使用的限位槽4,夹持装置3两侧的顶部均设置有固定机构5,夹持装置3的两侧均设置有与固定机构5配合使用的控制装置6,两侧限位槽4相对的一侧均开设有与固定机构5配合使用的固定槽7。

[0024] 参考图2和图3,固定机构5包括固定块501,固定块501靠近固定槽7的一侧贯穿夹持装置3并延伸至固定槽7的内腔,固定块501远离固定槽7的一侧开设有与控制装置6配合使用的第一通孔502,固定块501的底部固定连接有拉簧503。

[0025] 采用上述方案:通过设置固定机构5,能够对夹持装置3起到固定作用,方便使用者对夹持装置3进行使用。

[0026] 参考图2和图3,控制装置6包括控制杆601,控制杆601的底部开设有活动槽602,活动槽602的内腔固定连接有与固定块501配合使用的控制柱603。

[0027] 采用上述方案:通过设置控制装置6,能够对固定装置起到控制作用,方便使用者对固定装置进行使用。

[0028] 参考图2和图3,夹持装置3靠近固定块501的一侧开设有与固定块501配合使用的第二通孔8,夹持装置3靠近限位槽4内壁的一侧与限位槽4的内壁接触,限位槽4的数量为若

干个,且均匀分布于限位槽4的内壁。

[0029] 采用上述方案:通过设置第二通孔8,能够对固定块501起到限位作用,通过设置限位槽4,能够对夹持装置3起到限位作用。

[0030] 参考图2和图3,固定块501靠近固定槽7内壁的一侧与固定槽7的内壁接触,拉簧503靠近夹持装置3的一侧与夹持装置3固定连接。

[0031] 采用上述方案:通过设置固定块501和固定槽7,能够对夹持装置3起到固定作用,通过设置拉簧503,能够对固定块501起到复位作用。

[0032] 参考图2和图3,控制杆601靠近夹持装置3的一侧通过转轴与夹持装置3活动连接,控制柱603靠近第一通孔502内壁的一侧与第一通孔502的内壁接触。

[0033] 采用上述方案:通过设置控制杆601,能够控制柱603起到调节作用,通过设置控制柱603,能够带动固定块501进行移动。

[0034] 本实用新型的工作原理:

[0035] 在使用时,使用者按动控制杆601,控制杆601通过控制柱603带动固定块501在第一通孔502的内腔移动并从固定槽7内腔抽出的同时,拉伸拉簧503,使用者拉动夹持装置3,当夹持装置3移动到合适的位置后,松开控制杆601,拉簧503拉伸后收缩的力带动固定块501反向移动并进入固定槽7的内腔,完成使用。

[0036] 综上所述:该铜棒生产用设备的定位工装,通过设置夹持装置3、限位槽4、固定机构5和控制装置6的配合使用,控制杆601通过控制柱603带动固定块501在第一通孔502的内腔移动并从固定槽7内腔抽出的同时,拉伸拉簧503,解决了现有切割设备不便于对铜棒进行定位,现有的托架在使用过程中,无法对铜棒起到定位作用,使得铜棒在切割过程中容易发生移动,影响切割的问题。

[0037] 需要说明的是,在本文中,诸如第一和第二等之类的关系术语仅仅用来将一个实体或者操作与另一个实体或操作区分开来,而不一定要求或者暗示这些实体或操作之间存在任何这种实际的关系或者顺序。而且,术语“包括”、“包含”或者其任何其他变体意在涵盖非排他性的包含,从而使得包括一系列要素的过程、方法、物品或者设备不仅包括那些要素,而且还包括没有明确列出的其他要素,或者是还包括为这种过程、方法、物品或者设备所固有的要素。

[0038] 尽管已经示出和描述了本实用新型的实施例,对于本领域的普通技术人员而言,可以理解在不脱离本实用新型的原理和精神的情况下可以对这些实施例进行多种变化、修改、替换和变型,本实用新型的范围由所附权利要求及其等同物限定。



图1



图2

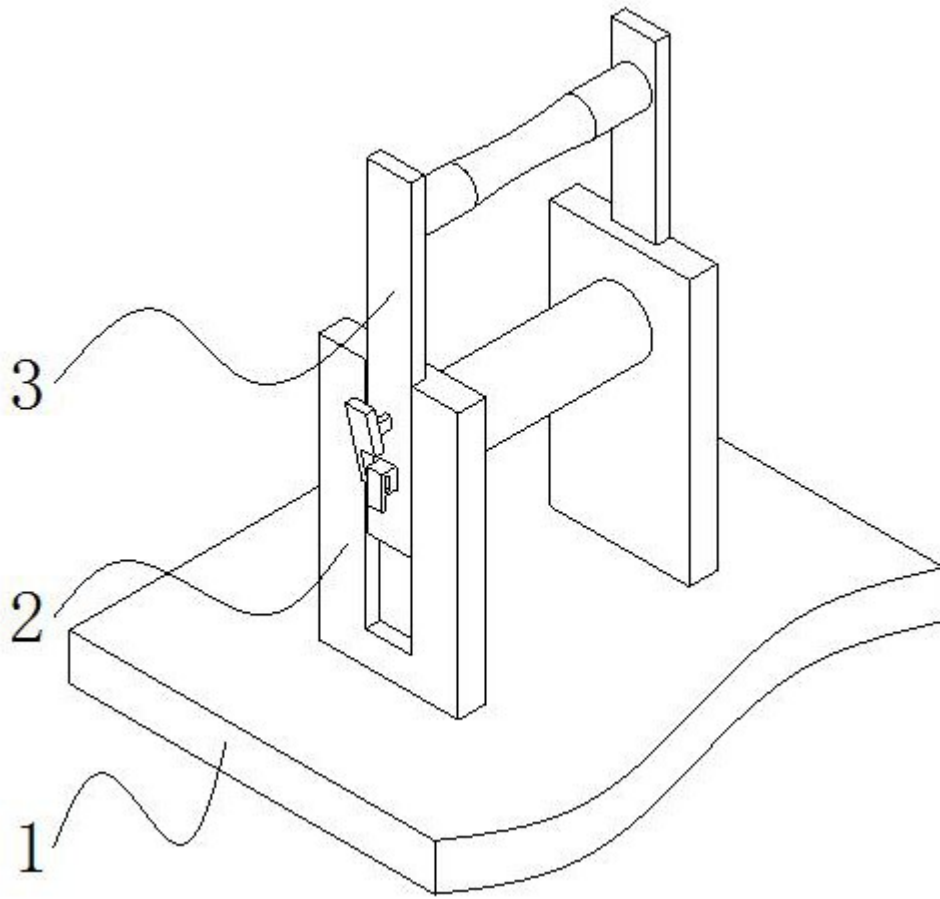
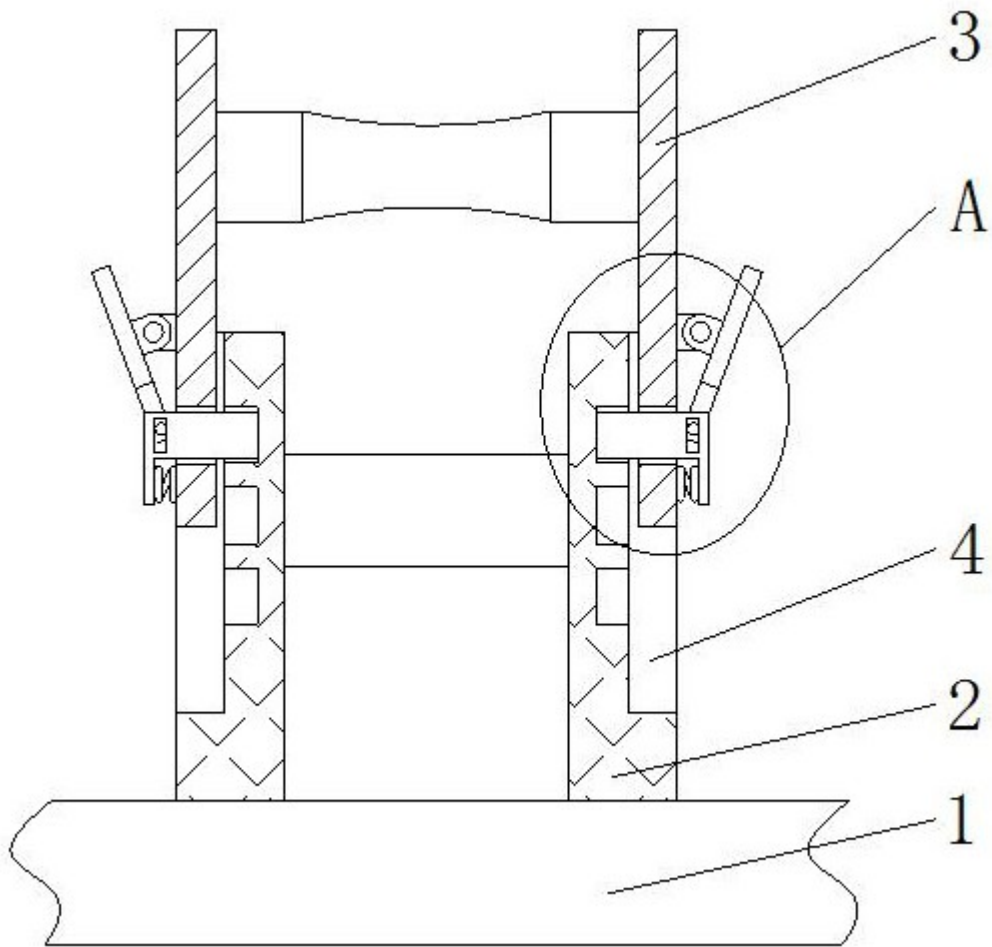
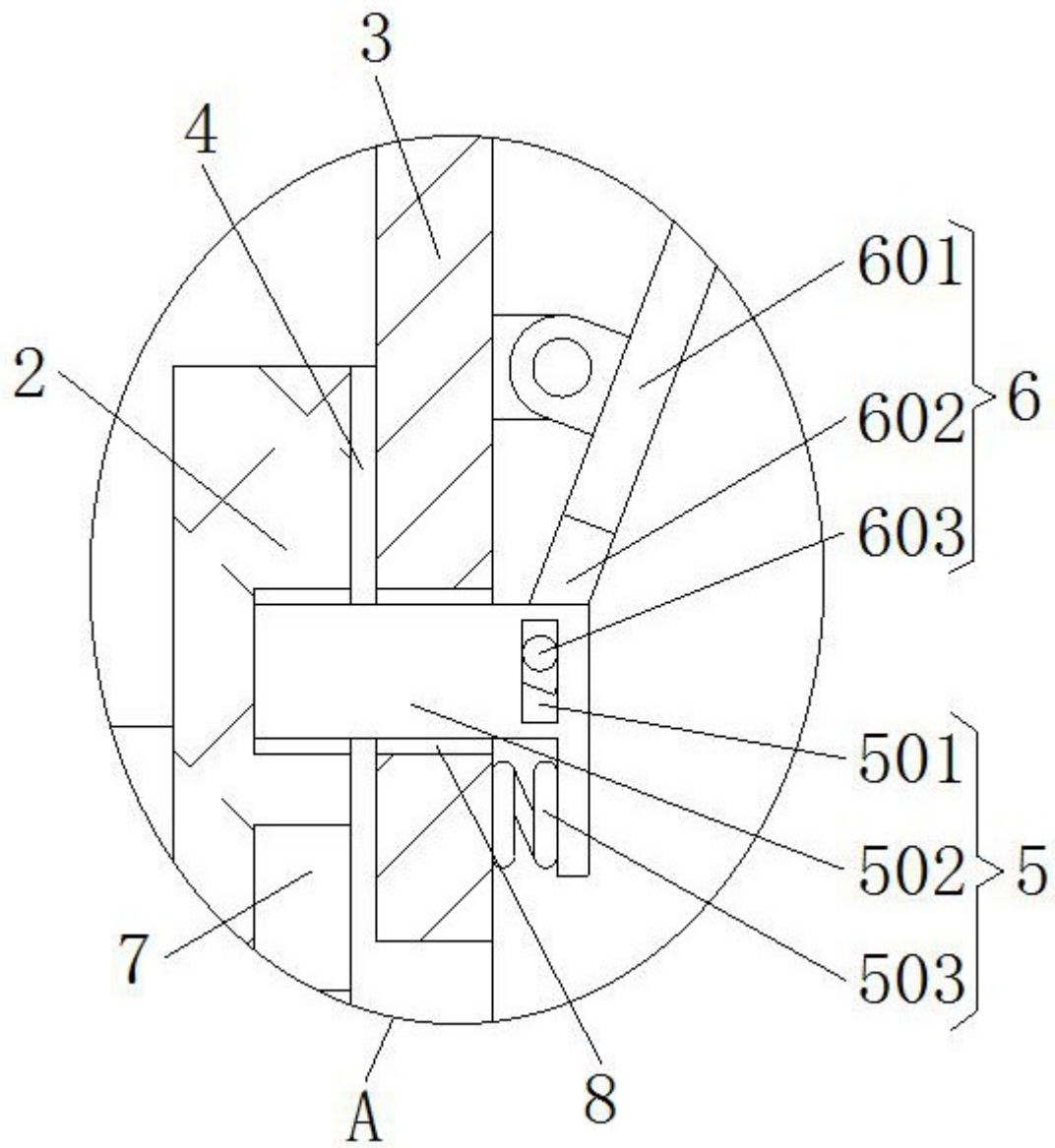

图3