

(74)

:

(54)

가 (14) , (24) (12) (open - cornered enclosure)
(14) (24)
(10)

1

,

가

가

가
(conformity)

,

(fasteners)

(sheet)

(neoprene) , 가

(loop) (button) 가 (hook)
(foldable) (conform) 가

- 1
- 2
- 3
- 4
- 5

(12) 가 1 - 4
 (18) (20) (16), (14) (10) (14)가 (12)가 1 (10) (12)
 (24) (12) (14) (16) (20) (12) (22) (1)
 4)가 (24) (24) (10) (girth)가 가 가 , 가 (14)
 (open - cornered enclosure) (10) (10) 가

(12) (10) (14) (24)
 가 (24) 2
 (24) 1 (14)가 (12) (14)가 (16) (24) (1)
 6) (24) 2 (14) (12) (18) (14)가 (20) (24)가
 (24) (12) (22) (20) (24)가
 (12) (18) (22) 1 - 3 가
 (24) (male and female)
 (snap) (24) Velcro

(buttonhole) , (members) 가 2

4) (14) , (14) (strap) (26) 가 , (14) (14) (adhesives) (stitching)

0) (24) , (26) 4 가 , (14) (28) 1 (28) 1 (28) 2 (30) . (32) , (28) 1 (26) 2 (30) 2 (30) (mating) (34) , (12) (14) , (20) (24) (20) , (16) (24) (16) , (12) (26) (10)가 1 - 3 (32,34) 가 10) (26) 1 (28) 2 (30) (10) (selectively adjustable closure) , 가 (tongue) (buckle) , 가 (26) 가 (26) (24) (26) 4 , (24) 가 (14) 가 (14) (14) 가 (26) (14) (14) (26) (polyester) , (36) (engagement) (carr ying) (10) (40) 42 , (40) 5 , 가 (10) (40) 44 4 , (stamp ing), (parametric) (cutting)

44 , (10) (16) (14)가 (24) 4 (20) 46 , (24)가 , (24) (24) 가 (24) 2 (14) (12)

(24) , 48 , (14)

, 50 , (26)
52 , (10) (24) (28,30)

(16), (20) 가 , (12) 가
(24) 가 , (open - cornered case(10))
2) , (10) (10) (1) 가
(10) (12) , (compact)

(14) 가 (24) 가 가

(57)

1.

2 가 가 ,

가 가 ,

가 ,

가 ,

2.

1 ,

3.

1 ,

4.

1 ,

5.

1 ,

(neoprene)

6.

1 ,

가 (leather)

7.

1 ,

(textile fabric)

8.

1 ,

(press - type)

9.

1 ,

(hook and loop - type)

10.

1 ,

(button - type)

11.

1 ,

(conform)

가

12.

1 ,

13.

1 ,

1

1

2

2

14.

(parimetric)

2

가

15.

14 ,

16.

,

,

1

,

2

,

,

가

1

2

가

,

1

,

2

,

가

.

17.

,

,

,

가

가

,

가

,

,

가

,

.

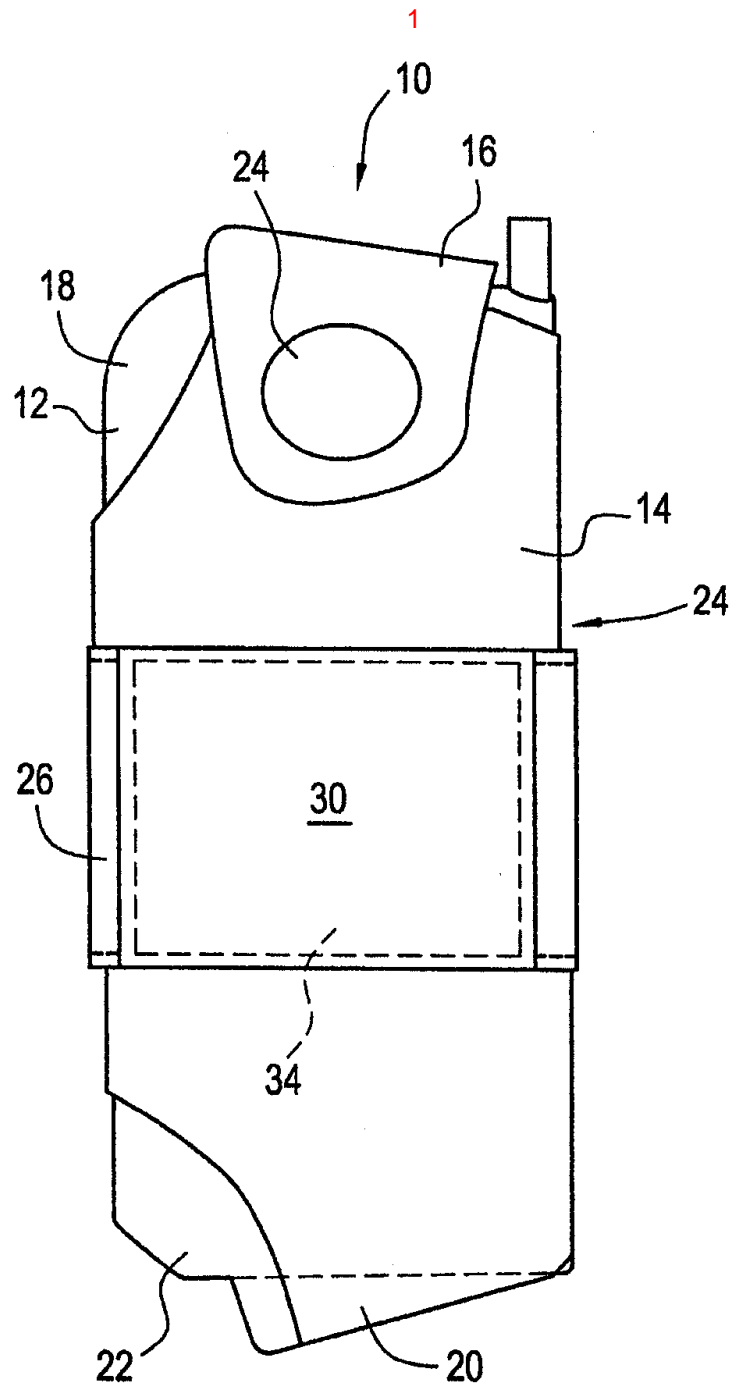

2

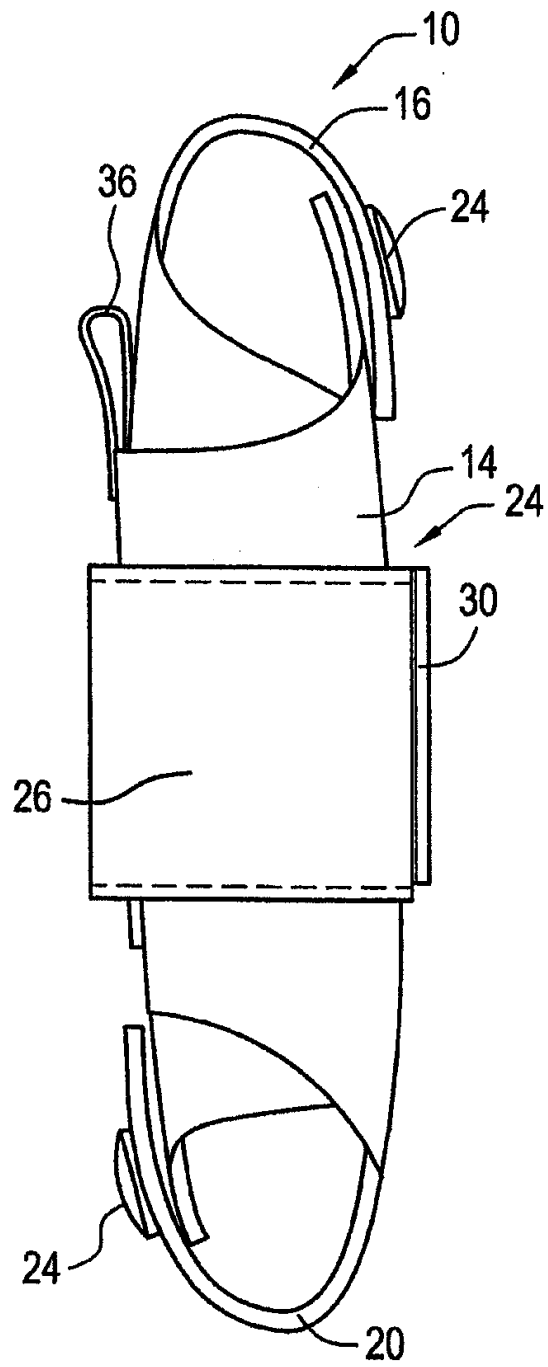

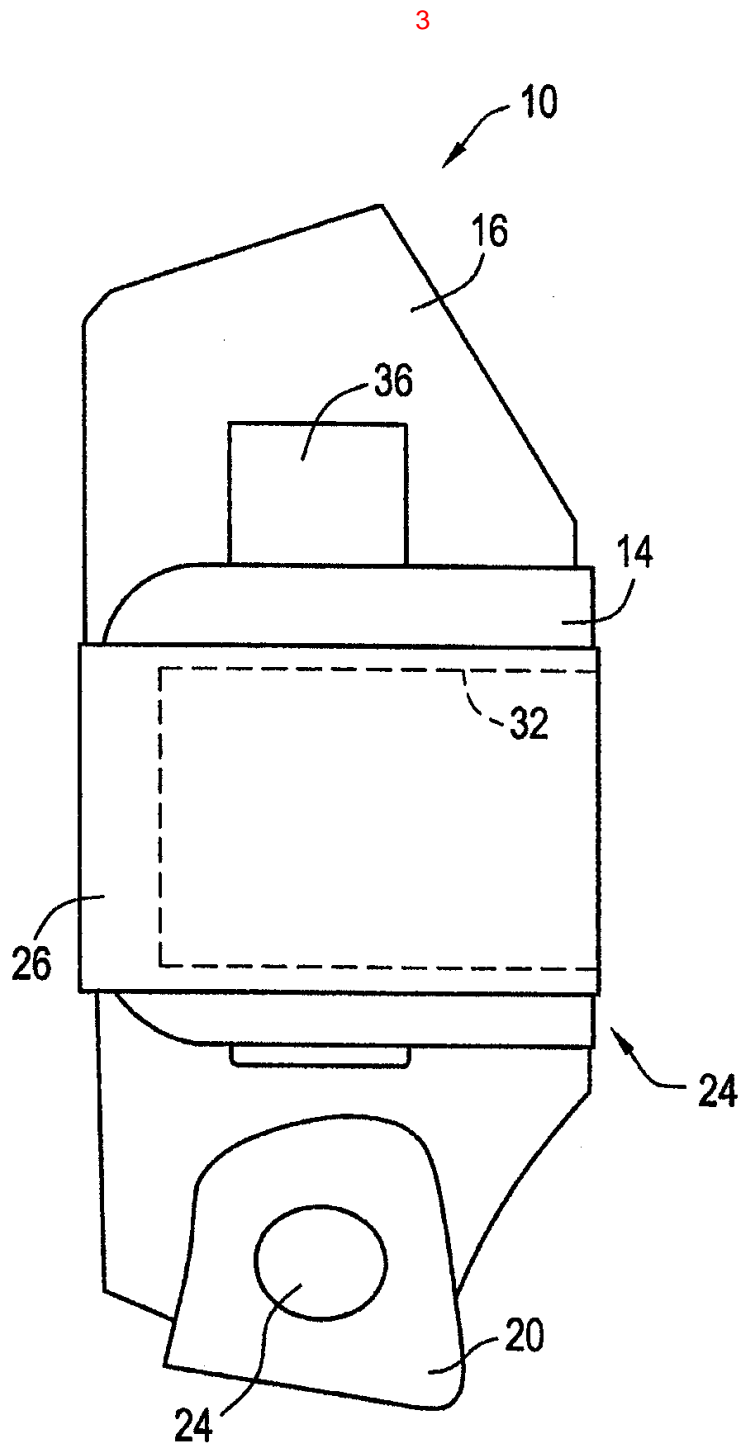

4

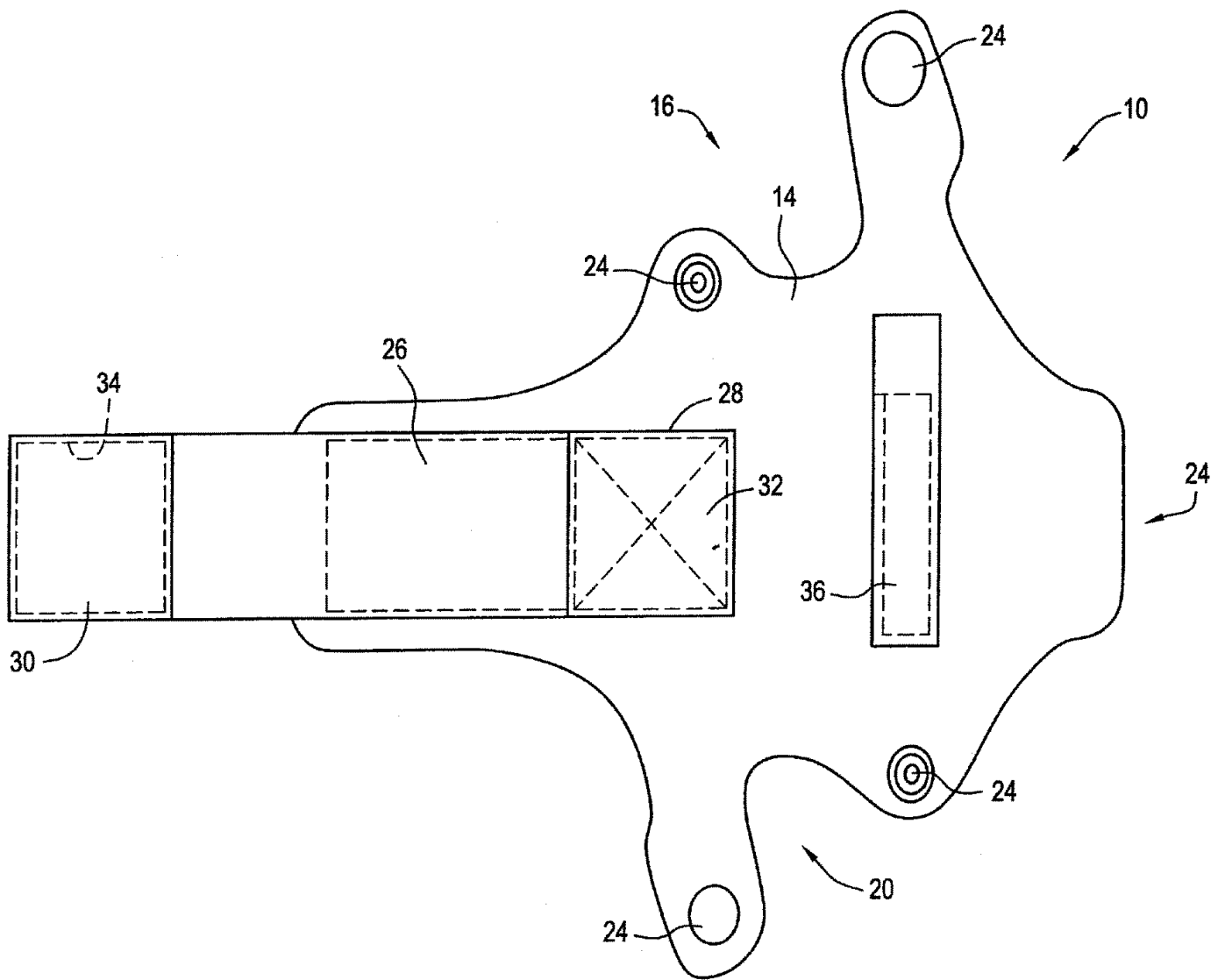

5

