

(12) 按照专利合作条约所公布的国际申请

(19) 世界知识产权组织
国际局



(43) 国际公布日
2014 年 10 月 30 日 (30.10.2014)

WIPO | PCT

(10) 国际公布号
W O 2014/173073 A 1

- (51) 国际分类号 : F16K 11/04 (2006.01) F16K 11/044 (2006.01) 市番禺区沙头街禺山西路 363 号 ,Guangdong 511400 (CN)。麦显新 (MAI, Xianxin); 中国广东省广州市番禺区沙头街禺山西路 363 号 ,Guangdong 511400 (CN)。
- (21) 国际申请号 : PCT/CN20 13/084285
- (22) 国际申请日 : 2013 年 9 月 26 日 (26.09.2013)
- (25) 申报语言 : 中文
- (26) 公布语言 : 中文
- (30) 优先权 : 2013 10154267. 1 2013 年 4 月 27 日 (27.04.2013) CN
- (71) 申请人 : 广州海鸥卫浴用品股份有限公司 (GUANGZHOU SEAGULL KITCHEN AND BATH PRODUCTS CO., LTD.) [CN/CN]; 中国广东省广州市番禺区沙头街禺山西路 363 号 ,Guangdong 511400 (CN)。
- (72) 发明人 : 袁训平 (YUAN, Xunping); 中国广东省广州市番禺区沙头街禺山西路 363 号 ,Guangdong 511400 (CN)。汤志强 (TANG, Zhiqiang); 中国广东省广州市番禺区沙头街禺山西路 363 号 ,Guangdong 511400 (CN)。
- (74) 代理人 : 北京三聚阳光知识产权代理有限公司 (SUNSHINE INTELLECTUAL PROPERTY INTERNATIONAL CO., LTD.); 中国北京市海淀区海淀南路甲 21 号中关村知识产权大厦 B 座 8 层 ,Beijing 100080 (CN)。
- (81) 指定国 (除另有指明, 要求每一种可提供的国家保护): AE, AG, AL, AM, AO, AT, AU, AZ, BA, BB, BG, BH, BN, BR, BW, BY, BZ, CA, CH, CL, CN, CO, CR, CU, CZ, DE, DK, DM, DO, DZ, EC, EE, EG, ES, FI, GB, GD, GE, GH, GM, GT, HN, HR, HU, ID, IL, IN, IS, JP, KE, KG, KN, KP, KR, KZ, LA, LC, LK, LR, LS, LT, LU, LY, MA, MD, ME, MG, MK, MN, MW, MX, MY, MZ, NA, NG, NI, NO, NZ, OM, PA, PE, PG, PH, PL, PT, QA, RO, RS, RU, RW, SA, SC, SD, SE, SG, SK, SL, SM, ST,

[见续页]

- (54) Title: SHOWER JET DEVICE
- (54) 发明名称 : 射流淋浴装置



图 4 / FIG. 4

(57) Abstract: Disclosed is a shower jet device, wherein a spray needle (4) is arranged in a spray nozzle (3); a cold water inflow space (9) and a cold water jet outlet (32) are formed between the spray nozzle (3) and the spray needle (4); a hot water inflow space (8) is formed between the spray nozzle (3) and a valve body (1); a cold water inlet (B1) is respectively in communication with a cold water opening (A1) and the cold water inflow space (9); and a hot water inlet (B2) is respectively in communication with a hot water opening (A2) and the hot water space (8). When in use, by merely adjusting the spray nozzle (3) to move in the axial direction of the jet spray valve (B), an adjustment to the cold water inflow space (9), the hot water inflow space (8) and the cold water jet outlet (32) can be realized. The shower jet device is able to realize a better spray effect by means of a relatively simple manner of operation.

(57) 摘要: 一种射流淋浴装置, 喷针 (4) 设置在喷嘴 (3) 内, 在所述喷嘴 (3) 和所述喷针 (4) 之间形成冷水入流空间 (9) 和射流冷水出口 (32), 在所述喷嘴 (3) 和阀体 (1) 之间形成热水入流空间 (8), 冷水入口 (B1) 分别与冷水口 (A1) 和冷水入流空间 (9) 连通, 热水入口 (B2) 分别与热水口 (A2) 和热水入流空间 (8) 连通。在使用时, 只要调整喷嘴 (3) 使其沿着射流喷射阀 (B) 的轴线方向移动即可实现对冷水入流空间 (9)、热水入流空间 (8) 以及射流冷水出口 (32) 的调节。该射流淋浴装置以较为简单的操作方式实现了较好的喷射效果。

V 2 14/173 73 A1

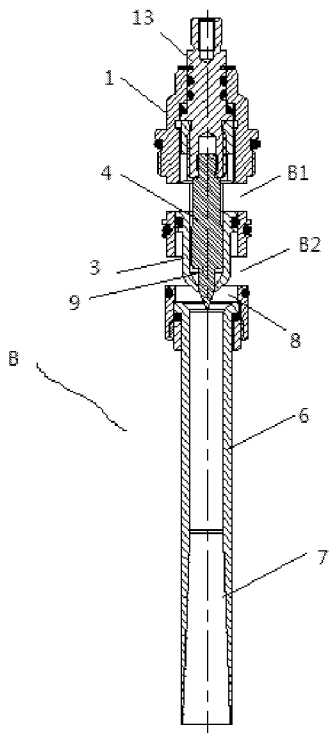
SV, SY, TH, TJ, TM, TN, TR, TT, TZ, UA, UG, US, UZ,
VC, VN, ZA, ZM, ZW。

CI, CM, GA, GN, GQ, GW, KM, ML, MR, NE, SN, TD,,
TG)。

(84) 指定国 (除另有指明, 要求每一种可提供的地区
保护):ARIPO (BW, GH, GM, KE, LR, LS, MW, MZ,
NA, RW, SD, SL, SZ, TZ, UG, ZM, ZW), 叙亚 AM,
AZ, BY, KG, KZ, RU, TJ, TM), 欧洲 (AL, AT, BE, BG,
CH, CY, CZ, DE, DK, EE, ES, FI, FR, GB, GR, HR, HU,
IE, IS, IT, LT, LU, LV, MC, MK, MT, NL, NO, PL, PT,
RO, RS, SE, SI, SK, SM, TR), OAPI (BF, BJ, CF, CG,

根据细则 4.17 的声明:

- 发明人资格(细则 4.17(iv))

本国际公布:

- 包括国际检索报告(条约第 21 条(3))。

射流淋浴装置

技术领域

本发明涉及一种射流淋浴装置，尤其涉及一种应用于太阳能热水器供水系统中的射流淋浴装置，属于太阳能热水器技术领域。

5 背景技术

现有太阳能热水器主要包括承压式和非承压式。

承压式太阳能热水器的工作原理是：自来水经控制开关进入水箱和热管，集热管吸收太阳辐射后通过介质将热能传递给热管中的冷水，循环加热水箱中的水，由于水箱是整体封闭结构，使用时必需打开冷水进水口，用自来水的
10 水压顶出水箱中的热水，使热水从出水口流入到用水单元。此种结构的水箱承受自来水的压力，出水流量相对较大，使用舒适度较好，但是，该种结构的水箱需要承受 7MPa 的水压，内部还需增加热管结构，对密封性要求较高，材料较厚，从而导致热水器的成本较高。

非承压式太阳能热水器的工作原理是：自来水经控制开关连接到水箱的
15 进出水口(挡水板)，直至充满水箱和玻璃热管，玻璃热管吸收太阳光后加热水箱与玻璃热管中的水，水箱中的水被加热后再通过进出水口流到室内用水单元供用户使用。此种结构的水箱与玻璃热管只承受水箱高度的水压，受压较小，因此，玻璃热管与水箱不需要耐压设计，节约材料，相对于承压式太阳能热水器来说成本较低。但是，该种结构的太阳能热水器，由于水箱的安
20 装高度受限于建筑结构，一般很难提供较高水压给出水单元，造成出水单元的出水流量较小，影响使用舒适度。

中国专利文献 CN1 0301 6421 A 公开了一种射流器及具有该射流器的热水器阀门，属于非承压式热水器阀门，其通过设置合理的射流增压结构，同时达到了射流增压与降低成本的作用。然而，该文献公开的热水器阀门，其喷

嘴的口径是固定不变的，在通过冷、热水流量调节开关分别调整冷、热水的进水流量时，当冷水调节开关的开口小于喷口的口径时，喷嘴内的工作液的水压将被降低，从而使得冷水工作液的喷射速度降低，其抽吸热水的效果不好，从而导致夏天使用时舒适度不高。

5 中国专利文献 CN1 02086941 B 公开了一种混水阀门，包括阀体，所述阀体上设置有阀体冷水进口、阀体热水进口、阀体出水口以及与阀体冷水进口相连的喷嘴，所述喷嘴上设有喷嘴冷水进口和喷嘴冷水出口，所述阀体内还设有与所述阀体热水进口相连的热水调节腔以及与所述阀体出水口相连的混水腔，所述混水腔与所述热水调节腔通过位于热水调节腔一端的阀体热水
10 出口相连，并且混水腔还与所述喷嘴通过喷嘴冷水出口相连。当需要调整热水流量时，可以向阀体内旋进或者选出喷嘴，减小或增大热水进口的截面积，与此同时，喷嘴也减小或增大冷水进口的界面剂，从而调整冷热水的混合比例。但是，其在使用过程中存在以下缺陷：

在旋转喷嘴时，针阀与喷嘴一同运动，在此过程中，喷嘴和针阀不发生
15 相对运动，从而使得冷水出口的截面积一直保持不变，这样，当冷水进口的截面积小于冷水出口的截面积时，喷嘴内冷水的水压将很小，难以实现较好的喷射效果，而为了保证较好的喷射效果，就需要同时调整针阀，从而将冷水出口的截面积减小，进而要求对针阀和喷嘴进行同时调节，增大了使用难度，而若不同时调整针阀和喷嘴则将难以保证较好的出水效果以及较高的使
20 用舒适度。

从以上论述可知，如何对混水阀门进行改进以使其同时达到较高的使用舒适度、较低的使用成本以及较为便利的操作是现有技术中还没有解决的技术难题。

发明内容

25 因此，本发明要解决的技术问题在于提供一种使用舒适度较高、成本较

低且操作便利的射流淋浴装置。

为此，本发明提供一种射流淋浴装置，包括混水器本体，具有冷水口、热水口和混水出口，所述冷水口和所述热水口的开口大小通过双联动控制阀调整；射流喷射阀，具有阀体、喷嘴和喷针以及出水口，在所述阀体上开设有冷水入口和热水入口，所述喷嘴和喷针设置在所述阀体内，所述喷针设置在所述喷嘴内，在所述喷嘴和所述喷针之间形成冷水入流空间和射流冷水出口，在所述喷嘴和所述阀体之间形成热水入流空间，所述冷水入口分别与所述冷水口和冷水入流空间连通，所述热水入口分别与所述热水口和热水入流空间连通；以及淋浴组件，具有与所述混水器本体的所述混水出口相连通的管道和与该管道连接的花洒喷头；所述喷针在所述射流喷射阀的轴线方向上的位置固定不动，所述喷嘴在所述射流喷射阀的轴线方向上的位置可调，通过轴向调节所述喷嘴同时实现对所述冷水入流空间、热水入流空间和射流冷水出口的调节。

所述射流淋浴装置还包括转动件，所述转动件密封可转动地设置在所述阀体上，并通过轴向移动调节装置与所述喷嘴相对轴向移动配合，以将所述转动件的旋转运动转变为所述喷嘴的轴向移动。

所述转动件与所述喷针连接以带动所述喷针同时转动；所述阀体上通过限制转动部与所述喷嘴配合，以在所述转动件带动所述喷针转动时，所述喷嘴相对于所述阀体不转动，但其在所述移动调节装置的作用下，能够相对于所述阀体上沿着所述喷针的轴向方向移动。

所述阀体的所述出水口与喉管连通，所述喉管与变径扩张管的小口端连通，所述变径扩张管与管道连通。

所述喉管的内径尺寸范围为：5-14mm，所述喉管的长度在其内径尺寸的5-8倍范围内。

所述喉管的内径范围为 6-10mm。

所述扩张管的外壁与所述喉管的外壁的延长线之间形成 $5-15^\circ$ 的扩张角。

所述轴向移动调节装置包括形成在所述喷嘴上的内螺紋以及形成在所述转动件上并与所述内螺紋配合的外螺紋，其中，所述内螺紋与所述外螺紋的螺紋配合行程大于或等于所述喷嘴的射流冷水出口到所述喉管的距离。

所述限制转动部为成形在所述喷嘴上的多边形端部，所述阀体的内壁形状与所述多边形端部相配合。

所述喷嘴具有喷嘴锥形部，且所述喷嘴锥形部的小口端为所述射流冷水出口。

所述喷针具有喷针主体和设置在所述喷针主体端部的喷针锥形部，所述喷针锥形部的大头端连接在所述喷针主体上。

所述喷针锥形部的锥角范围为 $10^\circ - 150^\circ$ 。

所述喷嘴锥形部的锥角大于或等于所述喷针锥形部的锥角。

所述喷针主体沿周向设置支撑体，所述支撑体配合在所述喷嘴的内壁上以通过所述喷嘴支撑所述喷针，相邻支撑体之间形成所述流体通道。

所述支撑体为围绕所述喷针主体周向均布并沿其轴向方向延伸设置的多个凸肋，多个所述凸肋相互之间形成所述流体通道，所述流体通道的截面大于喷嘴冷水出口的喷射截面。

所述凸肋包括第一部和第二部，其中，所述第一部与喷嘴的喷嘴冷水进口相对，并且其径向尺寸小于所述第二部的径向尺寸，以与喷嘴的内腔壁形成所述流体通道，所述第二部的外表面与所述喷嘴的内腔配合。

所述喷嘴沿着轴向移动时，其上的所述进口处的冷水压力始终与所述阀体上的所述冷水进口处的冷水压力保持一致。

所述第二部的长度小于所述第一部的长度，所述第一部的长度是所述喷嘴的所述进口在所述喷针轴向方向的长度与所述喷嘴轴向行程之和。

所述水量调节开关包括安装在所述混水器本体上的底座、与所述底座配合以调整冷水流量和热水流量的阀芯以及用于驱动所述阀芯转动的把手，所述底座分别通过连通孔与所述冷水口和所述热水口连通。

所述底座的侧壁上具有与外界的送水管路连通的水流引入口，所述阀芯上具有水流调节口，所述水流引入口与所述水流调节口轴向对应。

所述淋浴组件的所述管道包括通过连接件相互连通的直管和弯管，所述直管与所述混水出口直接或间接连通，所述花洒喷头与所述弯管连接以使花洒喷头朝下。

所述管道上还设置有可用于将该管道固定于墙体的固定部件。

本发明提供的上述射流淋浴装置具有以下技术效果：

1. 本发明提供的射流淋浴装置，所述喷针设置在所述喷嘴内，在所述喷嘴和所述喷针之间形成冷水入流空间和射流冷水出口，在所述喷嘴和所述阀体之间形成热水入流空间，所述冷水入口分别与所述冷水口和冷水入流空间连通，所述热水入口分别与所述热水口和热水入流空间连通，在使用时，只要调整喷嘴使其沿着所述射流喷射阀的轴线方向移动即可实现对冷水入流空间、热水入流空间以及射流冷水出口的调节，具体为：当喷嘴移动使得冷水入流空间的截面变小时，热水入流空间的截面则变大，从而以较为简单的操作实现对混水温度的调整，更为重要的是，在冷水入流空间截面变小时，射流冷水出口的截面积也变小，从而保证了在冷水比例较小时，喷嘴内部依然保持较高的水压，具有较好的喷射效果。从而，本发明的技术方案以较为简单的操作方式实现了较好的喷射效果。

2. 本发明提供的射流淋浴装置，还包括密封可转动的设置在所述阀体上的转动件所述转动件与所述喷嘴连接以带动所述喷针同时转动；所述喷嘴通过轴向移动调节装置与所述转动件相对轴向移动配合；所述喷嘴通过限制转动部与所述阀体配合，以在所述转动件带动所述喷针转动时，所述喷嘴相

对于所述阀体不转动，但其在所述移动调节装置的作用下，能够相对于所述阀体沿着所述喷针的轴向方向移动。使用时，只要旋转所述转动件即可带动喷针一同转动，由于喷针和喷嘴之间设置轴向移动调节装置，并且所述喷嘴被所述限制转动件限制在所述阀体上而不能转动，则在喷针转动过程中，在
5 所述轴向移动调节装置的调节下，所述喷嘴会沿着所述喷针进行轴向移动，进而通过所述喷嘴对所述冷水入流空间、热水入流空间和射流冷水出口的调节，巧妙的设计实现了简单的操作。

3. 本发明提供的射流淋浴装置，所述射流喷射阀的所述阀体沿着冷水喷射方向的前端与喉管连通，所述喉管与变径扩张管的小口端连通，在冷水沿
10 着所述喷针的前端从所述射流冷水出口喷出时，具有较好的速度，但是水压较小，此时，在喉管与热水入流空间连通的部分将形成负压，从而将热水吸进，喉管的设置保证了吸进的热水与冷水进行充分的混合；所述喉管的内径尺寸范围为：5-14mm，所述喉管的长度在其内径尺寸的5-8倍范围内，所述扩张管的外壁与所述喉管的外壁的延长线之间形成5-15°的扩张角，喉管在
15 保证冷水热进行充分混合的同时实现能量传递，设置扩张管，并为喉管选择合适的扩张角，从而将混合水的速度转化为压力，达成较好的出水效果。

4. 本发明提供的射流淋浴装置，所述支撑体为围绕所述喷针主体周向均布并沿其轴向方向延伸设置的多个凸肋，多个所述凸肋相互之间形成所述流体通道。所述凸肋包括第一部和第二部，其中，所述第一部的径向尺寸小
20 于所述第二部的径向尺寸，所述第二部的外表面与所述喷嘴的内腔配合。所述第一部的径向尺寸小于所述第二部的径向尺寸。所述第一部处对应的是喷嘴的进口，其径向尺寸小于第二部为了在喷嘴内壁形成一个过水通道，将喷嘴进口的水均导入由凸肋形成的流体通道内，从而确保流体通道的截面积大于喷嘴的射流冷水出口的喷射截面，保证冷水压力在喷嘴的射流冷水出口
25 之前不会受到损失，射流效果较好。

5. 本发明提供的射流淋浴装置，用于射流喷射阀的喷针，其喷针主体的周向设置有支撑体，以在该喷针装配在射流喷射阀的喷嘴中时，支撑体的外表面将与喷嘴的内腔形成配合以对喷针主体限位，在支撑体之间形成有流体通道，从而当通过喷嘴的流体的压力较大或很大，并且流体流速不稳定时，在不影响流体顺畅流动的前提下，能够有效地防止喷针由于其径向方向上承受很大并不均幻的径向压力而与喷嘴的射流冷水出口偏离或者发生径向摆动，影响到喷嘴的喷射效果。

6. 本发明提供的射流淋浴装置，用于射流喷射阀的喷针，其支撑体包括围绕喷针主体周向均布并沿其轴向方向延伸设置的多个凸肋，多个凸肋之间形成流体通道，从而利于流体的流动，进一步，每个凸肋包括第一凸肋部和第二凸肋部，第一凸肋部的径向尺寸小于第二凸肋部的径向尺寸，从而能够进一步增强喷嘴的喷射效果。

7. 本发明提供的射流淋浴装置，所述喷嘴沿着轴向移动时，位于所述阀体上的所述冷水进口始终与所述喷嘴的进口对应。由于所述阀体上的所述冷水进口始终与所述喷嘴的进口对应，这样，在沿着轴向移动喷嘴时，所述喷嘴的进口的大小始终不变，喷嘴进口处的水压始终相当于阀体冷水进口处的水压，从而确保了在冷水比例较小时依然具有较好的喷射效果。

附图说明

为了使发明的内容更容易被清楚地理解，下面结合附图，对本发明作进一步详细的说明，其中，

图 1 表示实施例 1 的喷嘴、喷针以及转动件配合后形成阀芯的结构示意图；

图 2 表示实施例 1 的喷针的结构示意图；

图 3 表示实施例 1 的喷嘴的结构示意图；

图 4 表示实施例 1 的射流喷射阀的结构示意图；

图5 表示实施例 1 射流喷射阀的立体结构示意图；

图6 表示实施例 3 的喷针上的支撑体的结构示意图；

图7 表示实施例 2 的喷针上的支撑体的结构示意图；

图8 表示本发明的底座的立体结构示意图；

5 图9 表示本发明的陶瓷阀芯的立体结构示意图；

图 10 表示本发明的射流混水器的剖视结构示意图；

图 11 表示本发明的射流淋浴装置的淋浴组件的分解立体结构示意图。

附图标记说明：

A- 混水器本体；A1- 冷水口；A2- 热水口；a- 底座；a1- 水流引入口；b-
 10 阀芯；b1- 水流调节口；c- 把手；B- 射流喷射阀；B1- 冷水入口；B2- 热水入口；
 1- 阀体；13- 转动件；3- 喷嘴；31- 增压段；32- 射流冷水出口；33- 限制转
 动部；34- 喷嘴锥形部；35- 进口；4- 喷针；41- 喷针主体；42- 喷针锥形部；
 43- 圆环；44- 凸肋；44a- 第一部；44b- 第二部；45- 环形支撑板；46- 导流孔；
 48- 卡接件；5- 流体通道；6- 喉管；7- 扩张管；8- 热水入流空间；9- 冷水入
 15 流空间，15- 管道，16- 花洒喷头，17- 固定部件，151- 直管，152- 弯管。

具体实施方式

下面结合附图和具体的实施例对本发明的技术方案进行详细地说明。

实施例 1

如图 10 和 11 所示，本实施例提供一种射流淋浴装置，包括混水器本体
 20 A 和射流喷射阀 B 以及淋浴组件，其中，所述混水器本体 A 具有冷水口 A₁、
 热水口 A₂ 和混水出口，所述射流喷射阀 B 具有冷水进口 B₁ 和热水进口 B₂，
 所述冷水口 A₁ 和所述冷水进口 B₁ 连通，所述热水口 A₂ 和所述热水进口 B₂
 连通，通过调整所述冷水口 A₁ 和所述热水口 A₂ 的开口大小，来调整进入所
 述射流喷射阀 B 的冷水量和热水量，所述淋浴组件具有与所述混水器本体 A
 25 的所述混水出口相连通的管道 15 和与该管道 15 连接的花洒喷头 16。

本实施例中，通过冷水调节开关对所述冷水口 A1 的开口大小进行调整，通过热水调节开关对所述热水口 A2 的开口大小进行调整，在本实施例中，所述冷水调节开关和所述热水调节开关具有相同的结构。

所述冷水调节开关（和所述热水调节开关）包括安装在所述混水器本体 A 上的底座 a、与所述底座 a 配合的阀芯 b 以及用于驱动所述阀芯 b 转动的把手 c。

如图 8 所示，所述底座 a 为柱状，所述底座 a 上具有连通孔，并通过所述连通孔与所述冷水口 A1（和所述热水口 A2）连通，所述底座 a 的侧壁上开设有水流引入口 a1，所述水流引入口 a1 与冷水管连通。

如图 9 所示，所述陶瓷阀芯组件 b 包括柱状主体，所述柱状主体的侧壁上开设有冷水调节口 b1，所述柱状主体上套接设置有多边形卡接部以及螺纹连接部，安装时，将所述阀芯 b 的一端插入所述底座 a 内，使得所述阀芯 b 的水流调节口 b1 与所述底座 a 的水流引入口 a1 轴向对应，通过多边形卡接部卡接在所述底座 a 的侧壁边缘，并将所述阀芯 b 的另一端插入所述把手 c 内，进而通过螺钉与位于所述阀芯 b 轴向凹槽内的螺纹配合，实现与把手 c 的固定。

使用时，旋转所述把手 c，所述阀芯 b 在所述旋转把手 c 的带动下转动，带动位于所述阀芯 b 上的水流调节口 b1 转动，从而改变所述水流调节口 b1 与位于所述底座 a 上的所述水流引入口 a1 的开口重叠大小，在所述水流调节口 b1 与所述水流引入口 a1 完全对应时，进入所述混水器本体 A 内的冷水量最大，进而使得从所述冷水口 A1 流向所述射流喷射阀 B 的冷水量最大，在所述水流调节口 b1 与所述水流引入口 a1 完全错开时，所述水流引入口 a1 被关闭，进而不能通过向所述混水器本体 A 中引入冷水。

阀芯 b 可以是陶瓷阀芯，也可以是球阀芯、升降阀芯或其它形式的阀芯。

热水的调整原理与上述冷水的调整原理相同。

下面结合附图对所述射流淋浴装置的射流喷射阀 B 的结构进行详细地说明。

本实施例中，如图 1 所示，所述射流喷射阀 B 具有阀体 1、转动件 13、喷嘴 3、喷针 4、喉管 6 和扩张管 7 以及出水口。所述阀体 1 为具有空腔的壳体，所述阀体 1 的空腔内设置有喷嘴 3、喷针 4 和转动件 13，所述阀 1 的侧壁上开设有冷水进口 B1 和热水进口 B2。

所述转动件 13 密封可转动地设置在所述阀体 1 上，并通过轴向移动调节装置与所述喷嘴 3 相对轴向移动配合，以将所述转动件 13 的旋转运动转变为所述喷嘴 3 的轴向移动。

具体地，例如，所述轴向移动调节装置可以为相互传动配合的齿条和齿轮，即喷嘴 3 上设置有所述齿条，转动件 13 与齿轮联动以带动喷嘴 3 轴向移动。

如图 1 所示，所述转动件 13 包括柱体和设置在所述柱体一端的旋钮，所述柱体具有径向凹部和沿其轴向设置的轴向凹部，在将所述转动件 13 安装在所述阀体 1 内时，所述旋钮伸到所述阀体 1 的外部，而所述径向凹部与所述阀体 1 的上壁贴合，在所述径向凹部上安装卡接件 48，则使所述转动件 13 安装在所述阀体 1 内，并使得其不能相对所述阀体 1 的轴向移动。另外，所述转动件 13 上设置有外螺紋。

如图 2 所示，所述喷针 4 具有柱形喷针主体 41，所述柱形喷针主体 41 的一端插入所述转动件 13 的轴向凹部内，而与所述转动件 13 不产生转动位移，并能够在所述转动件 13 转动时同所述喷针 4 一起转动，所述喷针主体 41 的另一端设置喷针锥形部 42，所述喷针锥形部 42 的斜面从其根部到射流喷射的端部连续减小，从而保证线性喷射的效果，所述喷针锥形部 42 的锥角范围为 $10^{\circ} - 150^{\circ}$ ，所述喷嘴锥形部 34 的锥角大于等于所述喷针锥形部 42 的锥角所述喷针锥形部 42 的大头端连接在所述喷针主体 41 上，所述喷针

主体 41 沿周向均布设置若干个凸肋 44 作为支撑体，所述凸肋 44 沿着所述
喷针主体 41 的轴向延伸，所述凸肋 44 具有第一部 44a 和第二部 44b，其中，
所述第一部 44a 与喷嘴的喷嘴冷水进口相对，并且其径向尺寸小于所述第二
部 44b 的径向尺寸，以与喷嘴的内腔壁形成所述流体通道 5，所述第二部 44b
5 的外表面与所述喷嘴 3 的内腔配合。在本实施例中，所述第二部 44b 的径向
直径是所述第一部 44a 的径向直径的 3 倍，所述第一部 44a 小于所述第二部
44b，在相邻支撑体之间形成流通通道。所述第二部 44b 的轴向长度小于所
述第一部 44a 的轴向长度，所述第一部 44a 的轴向长度是所述喷嘴 3 的所述
进口 35 在所述喷针 4 轴向方向的长度与所述喷嘴 4 轴向行程之和。

10 如图 3 所示，所述喷嘴 3 包括具有内腔的柱形主体，所述柱形主体的侧
壁上开设供冷水流入的进口 35，所述柱形主体的一端直接成型有具有内腔的
六角螺母，在将所述喷嘴 3 安装在所述阀体 1 内时，所述六角螺母的边缘卡
接在所述阀体 1 的内壁上，而使所述喷嘴 3 不能相对于所述阀体 1 转动，因
此，所述六角螺母成为限制所述喷嘴 3 转动的限制转动部 33，在所述柱形主
15 体的另一端则成型有喷嘴锥形部 34，所述喷嘴锥形部 34 的小口端作为射流
冷水出口 32 使用，所述射流冷水出口的口径为 3-10mm，优选为 4mm-6mm。
另外，所述喷嘴 3 上还成型有内螺纹，在将所述喷嘴 3 安装在所述阀体 1 内
时，所述喷嘴 3 上的所述内螺纹与所述转动件 13 上的外螺纹形成螺纹配合。

20 如图 1 所示，所述射流喷射阀 B 还包括沿着冷水射流方向安装在所述阀
体 1 上的喉管 6，所述喉管 6 与所述射流冷水出口 32 有一定的距离，这个距
离小于或者等于所述喷嘴 3 上的所述内螺纹与所述转动件 13 上的所述外螺
纹的螺纹配合的行程。所述喉管 6 进一步与变径扩张管 7 的小口端连通，所
述喉管 6 的内径尺寸范围为：5-14mm，优选为 6-10mm，所述喉管 6 的长度在
其内径尺寸的 5-8 倍范围内，所述扩张管 7 的外壁与所述喉管 6 的外壁的延
25 长线之间形成 5-15° 的扩张角。

安装时，在所述喷嘴 3 的外部套接上所述阀体 1，并使得喷嘴 3 的所述限制转动部 33 卡接在所述阀体 1 的内部上，进而使得所述喷嘴 3 不能相对所述阀体 1 转动，所述喷嘴 3 上进口 35 与所述阀体 1 上的冷水进口 B1 对应；接着，将所述喷针 4 的喷针主体 41 插入所述转动件 13 的轴向凹部内，以使
5 所述喷针 4 能够同所述转动件 13 一起转动；然后，将安装在一起的转动件 13 和喷针 4 插入到位于所述阀体 1 内的所述喷嘴 3 的内腔内，并使得所述喷嘴 3 上的所述内螺紋与所述转动件 13 上的所述外螺紋形成螺紋配合，从而形成如图 1 所示的射流喷射阀芯；最后，在所述阀体 1 上安装上所述喉管 6 和扩张管 7，从而形成如图 4 和图 5 所示的射流喷射阀 B。

10 如图 4 所示，所述射流喷射阀 B 包括阀体 1、喷嘴 3、喷针 4、喉管 6 和扩张管 7 以及出水口。在所述阀体 1 上开设有冷水入口 B1 和热水入口 B2，所述喷嘴 3 安装在所述阀体 1 内，并通过所述限制转动部 33 卡接在所述阀体 1 的内壁上，所述喷针 4 在与所述转动件 13 配合后插入所述喷嘴 3 内，使所述喷嘴 3 上的所述内螺紋与所述转动件 13 上的所述外螺紋形成螺紋配
15 合，并且，在所述喷嘴 3 和所述喷针 4 之间形成冷水入流空间 9 和射流冷水出口 32，在所述喷嘴 3 和所述阀体 1 之间形成热水入流空间 8，所述冷水入口 B1 分别与所述冷水口 A1 和冷水入流空间 9 连通，所述热水入口 B2 分别与所述热水口 A2 和热水入流空间 8 连通，所述喷嘴 3 上进口 35 与所述阀体 1 上的冷水进口 B1 对应。

20 使用时，转动所述转动件 13，所述喷针 4 与所述转动件 13 一同转动，由于所述喷嘴 3 一方面通过所述限制转动部 33 卡接在所述阀体 1 内不能转动，另一方面通过内螺紋与所述转动件 13 的外螺紋螺紋配合，从而在转动所述转动件 13 时，所述喷嘴 3 能够沿着所述阀体 1 的轴向移动，进而同时改变所述冷水入流空间 9、热水入流空间 8 以及射流冷水出口 32 的截面积的
25 大小，而在此过程中，所述喷嘴 3 上的进口 35 始终与冷水入口 B1 对应，即，

在喷嘴 3 轴向移动过程中，其上的所述进口 35 处的冷水压力始终与所述阀体 1 上的所述冷水进口 B1 处的冷水压力保持一致。

为了保证较高的喷射效果，本实施例中，在所述喷针主体 41 的所述支撑体和所述喷针锥形部 34 之间具有增压段 31，所述增压段 31 与所述喷嘴 3 的内壁形成所述冷水入流空间 9，所述增压段 31 为圆柱形，其直径大于或者略小于所述喷嘴 3 的所述射流冷水出口 32 的直径，此处的“大于”是指所述喷针锥形部 34 与所述射流冷水出口 32 完全配合后，所述射流冷水出口 32 完全封闭，以防止冷水从射流冷水出口 32 喷出。此处的“略小于”是指增压段 31 的直径与射流冷水出口 32 的直径相比，两者有轻微的差值，即当所述喷针锥形部 34 与所述射流冷水出口 32 完全配合后，增压段 31 的外圆周表面与射流冷水出口 32 的内圆周表面之间具有轻微的间隙，虽然有少量的冷水可通过该间隙从射流冷水出口 32 喷出，但对流经喷嘴 3 外壁的热水产生的轻微影响可以忽略。所述喷针锥形部 34 的射流方向逐渐减小，并且其长度小于或等于所述喷嘴 3 的可移动行程。

本发明的射流淋浴装置，其各个部件的参数选择对于射流淋浴装置吸附热水的效果具有重要的影响，试验证明，实施例 1 中射流淋浴装置的总体结构结合具体参数使其在冷水量较小时仍具有非常好的负压吸附效果，详细测试效果见表 1 的数据，表 2 则显示，调温到冷水中间状态时，实施例 1 中射流混水器的总体结构结合具体参数在使用时也具有非常好的负压吸附效果。

表 1

测试条件	调温到冷水最小
冷水进口压力 (Mpa)	热水抽吸负压 (米水柱)
0.05	-0.26
0.1	-0.47
0.15	-0.7

20

0.2	-1
-----	----

表 2

测试条件 2	调温到中间状态
冷水进口压力 (Mpa)	热水抽吸负压(米水柱)
0.05	-0.63
0.1	<-1

实施例 2

5 如图 7 所示 ,本实施例是在实施例 1 提供的射流淋浴装置基础上的改进 ,主要改进在于所述喷针 4 的支撑体采用不同的结构。在本实施例中 ,所述支撑体为设置在所述喷针主体 41 上的环形支撑板 45 ,所述环形支撑板 45 的板面上成型有多个用作所述流体通道 5 的导流孔 46。冷水入流的通畅 ,并且能够对所述喷针 4 进行均匀的支撑。

10 实施例 3

如图 6 所示 ,本实施例是在实施例 1 提供的射流淋浴装置基础上的改进 ,主要改进在于所述喷针 4 的支撑体采用不同的结构。在本实施例中 ,所述支撑体为圆环 43 ,所述圆环 43 通过多个肋条 40 与所述喷针主体 41 连接 ,所述肋条 40 之间形成所述流体通道 5。该种设置方式不但保证了冷水入流的通
15 畅 ,并且能够对所述喷针 4 进行均幻的支撑。

实施例 4

本实施例是在实施例 1 提供的射流淋浴装置的基础上的改进 ,主要改进在于所述喷嘴 3 上的所述限制转动部 33 采用不同的结构。在本实施例中 ,所述限制转动部 33 为在所述喷嘴 3 的端部周向设置的凸缘 ,在所述阀体 1
20 的内壁上沿着轴向方向设置与所述凸缘滑动配合的导向槽。

实施例 5

本实施例是在实施例 1 提供的射流淋浴装置的基础上的改进，主要改进在于所述喷嘴 3 上的所述限制转动部 33 采用不同的结构。在本实施例中，所述限制转动部 33 为在所述阀体 1 的内壁上设置的凸缘，在所述喷嘴 3 的端部上沿着轴向方向设置与所述凸缘滑动配合的导向槽。

5 如图 11 所示，所述淋浴组件的所述管道 15 包括通过连接件例如紫铜衬套和固定螺帽而相互连通的直管 151 和弯管 152，所述直管 151 可与所述混水出口直接或间接连通，即直管 151 和混水出口之间可以再连接一个下文所述的切换阀，所述花洒喷头 16 与所述弯管 152 连接以使花洒喷头 16 朝下。

10 作为可选择地，所述直管 151 可与所述变径扩张管 7 通过连接件例如紫铜衬套和固定螺帽而相互连接。

此外，在实际使用中，该淋浴组件可根据需要与墙体固定，即所述管道 15 上还设置有可用于将该管道 15 固定于墙体的固定部件 17，具体如图 11 所示，该固定部件 17 可包括相互配合的两个固定座以及膨胀套和十字自动螺钉。

15 所述管道 15 与射流混水器 A 之间可以直接连接，也可以在之间加一个切换阀（图中未显示），切换阀的进口连接射流混水器 A，切换阀上的出口连接管道 15，切换阀的侧出口连接软管再接一手持喷头，使用时转动切换阀把手可以让出水在花洒喷头 16 与手持喷头之间切换。

切换阀的结构可是球阀、陶瓷阀芯、提拉阀芯等形式。

20 此外，为了实现较好的出水效果，花洒喷头 16、管道 15、紫铜衬套等连接件、切换阀的内孔截面要大于喉管 6 的内孔截面积，最优的情况是大于扩张管 7 出水口的截面。显然，上述实施例仅是为清楚地说明所作的举例，并非对实施方式的限定。对所属领域的普通技术人员来说，在上述说明的基础上还可做出其它不同形式的变化或变动。这里无需也无法对所有的实施方式
25 式予以穷举。而由此所引伸出的显而易见的变化或变动仍处于本发明创造的

保护范围之中。

权 利 要 求 书

1. 一种射流淋浴装置，包括

混水器本体 (A)，具有冷水口 (A1)、热水口 (A2) 和混水出口，所述冷水口 (A1) 和所述热水口 (A2) 的开口大小分别通过水量调节开关进行调整；

5 射流喷射阀 (B)，具有阀体 (1)、喷嘴 (3) 和喷针 (4) 以及出水口，在所述阀体 (1) 上开设有冷水入口 (B1) 和热水入口 (B2)，所述喷嘴 (3) 和喷针 (4) 设置在所述阀体 (1) 内，所述喷针 (4) 设置在所述喷嘴 (3) 内，在所述喷嘴 (3) 和所述喷针 (4) 之间形成冷水入流空间 (9) 和射流冷水出口 (32)，在所述喷嘴 (3) 和所述阀体 (1) 之间形成热水入流空间 (8)，所述冷水入口 (B1) 分别与所述冷水口 (A1) 和冷水入流空间 (9) 连通，所述热水入口 (B2) 分别与所述热水口 (A2) 和热水入流空间 (8) 连通；以及

淋浴组件，具有与所述混水器本体 (A) 的所述混水出口相连通的管道 (15) 和与该管道 (15) 连接的花洒喷头 (16)；

15 其特征在于：所述喷针 (4) 在所述射流喷射阀 (B) 的轴线方向上的位置固定不动，所述喷嘴 (3) 在所述射流喷射阀 (4) 的轴线方向上的位置可调，通过轴向调节所述喷嘴 (4) 同时实现对所述冷水入流空间 (9)、热水入流空间 (8) 和射流冷水出口 (32) 的调节。

2. 根据权利要求 1 所述的射流淋浴装置，其特征在于，还包括转动件 (13)，所述转动件 (13) 密封可转动地设置在所述阀体 (1) 上，并通过轴向移动调节装置与所述喷嘴 (3) 相对轴向移动配合，以将所述转动件 (13) 的旋转运动转变为所述喷嘴 (3) 的轴向移动。

3. 根据权利要求 1 或 2 所述的射流淋浴装置，其特征在于，所述转动件 (13) 与所述喷针 (4) 连接以带动所述喷针 (4) 同时转动；

所述阀体 (1) 上通过限制转动部与所述喷嘴 (3) 配合，以在所述转动

件 (13) 带动所述喷针转动时,所述喷嘴 (3) 相对于所述阀体 (1) 不转动,但其在所述移动调节装置的作用下,能够相对于所述阀体 (1) 上沿着所述喷针 (4) 的轴向方向移动。

4. 根据权利要求 1 或 2 所述的射流淋浴装置,其特征在于:所述阀体 (1) 的所述出水口与喉管 (6) 连通,所述喉管 (6) 与变径扩张管 (7) 的小口端连通,所述变径扩张管 (7) 与管道 (15) 连通。

5. 根据权利要求 4 所述的射流淋浴装置,其特征在于:所述喉管 (6) 的内径尺寸范围为:5-14mm,所述喉管 (6) 的长度在其内径尺寸的 5-8 倍范围内。

6. 根据权利要求 5 所述的射流淋浴装置,其特征在于:所述喉管 (6) 的内径范围为 6-10mm。

7. 根据权利要求 4-6 中任一项所述的射流淋浴装置,其特征在于:所述扩张管 (7) 的外壁与所述喉管 (6) 的外壁的延长线之间形成 5-15° 的扩张角。

8. 根据权利要求 2-7 中任一项所述的射流淋浴装置,其特征在于,所述轴向移动调节装置包括形成在所述喷嘴 (3) 上的内螺紋以及形成在所述转动件 (13) 上并与所述内螺紋配合的外螺紋,其中,所述内螺紋与所述外螺紋的螺紋配合行程大于或等于所述喷嘴 (3) 的射流冷水出口 (32) 到所述喉管 (6) 的距离。

9. 根据权利要求 3-8 中任一项所述的射流淋浴装置,其特征在于,所述限制转动部 (33) 为成形在所述喷嘴 (3) 上的多边形端部,所述阀体 (1) 的内壁形状与所述多边形端部相配合。

10. 根据权利要求 1-9 中任一项所述的射流淋浴装置，其特征在于：所述喷嘴（3）具有喷嘴锥形部（34），且所述喷嘴锥形部（34）的小口端为所述射流冷水出口（31）。

11. 根据权利要求 1-10 中任一项所述的射流淋浴装置，其特征在于：所述喷针（4）具有喷针主体（41）和设置在所述喷针主体（41）端部的喷针锥形部（42）。

12. 根据权利要求 11 所述的射流淋浴装置，其特征在于：所述喷针锥形部（42）的锥角范围为 10° - 150° 。

13. 根据权利要求 12 所述的射流淋浴装置，其特征在于，所述喷嘴锥形部（34）的锥角大于等于所述喷针锥形部（42）的锥角。

14. 根据权利要求 11-13 中任一项所述的射流淋浴装置，其特征在于：所述喷针主体（41）沿周向设置支撑体，所述支撑体配合在所述喷嘴（3）的内壁上以通过所述喷嘴（3）支撑所述喷针（4），相邻支撑体之间形成流体通道（5）。

15. 根据权利要求 14 所述的射流淋浴装置，其特征在于：所述支撑体为围绕所述喷针主体（41）周向均布并沿其轴向方向延伸设置的多个凸肋（44），多个所述凸肋（44）相互之间形成所述流体通道（5），所述流体通道（5）的截面大于喷嘴冷水出口的喷射截面。

16. 根据权利要求 15 所述的射流淋浴装置，其特征在于：所述凸肋（44）包括第一部（44a）和第二部（44b），其中，所述第一部（44a）与喷嘴的喷嘴冷水进口相对，并且其径向尺寸小于所述第二部（44b）的径向尺寸，以与喷嘴的内腔壁形成所述流体通道（5），所述第二部（44b）的外表面与所

述喷嘴 (3) 的内腔配合。

17. 根据权利要求 1-16 中任一项所述的射流淋浴装置,其特征在於:
所述喷嘴 (3) 沿着轴向移动时,其上的所述进口 (35) 处的冷水压力始终
与所述阀体 (1) 上的所述冷水进口 (B1) 处的冷水压力保持一致。

5 18. 根据权利要求 17 所述的射流淋浴装置,其特征在於:所述第二部
(44b) 的长度小于所述第一部 (44a) 的长度,所述第一部 (44a) 的长度
大于等于所述喷嘴 (3) 的所述进口 (35) 在所述喷针 (4) 轴向方向的长度
与所述喷嘴 (4) 轴向行程之和。

10 19. 根据权利要求 1-18 中任一项所述的射流淋浴装置,其特征在於:所
述水量调节开关包括安装在所述混水器本体 A 上的底座 a、与所述底座 a 配
合以调整冷热水流量的阀芯 b 以及用于驱动所述阀芯 b 转动的把手 c,所述
底座 a 分别通过连通孔与所述冷水口 A1 和所述热水口 A2 连通。

15 20. 根据权利要求 19 所述的射流淋浴装置,其特征在於:所述底座 a 的
侧壁上具有与外界的送水管路连通的水流引入口 a1,所述阀芯上具有水流调
节口 b1,所述水流引入口 a1 与所述水流调节口 b1 轴向对应。

21. 根据权利要求 1-19 任一项所述的射流淋浴装置,其特征在於,所
述淋浴组件的所述管道 (15) 包括通过连接件相互连通的直管 (151) 和弯
管 (152),所述直管 (151) 可与所述混水出口直接或间接连通,所述花洒
喷头 (16) 与所述弯管 (152) 连接以使花洒喷头 (16) 朝下。

20 22. 根据权利要求 21 所述的射流淋浴装置,其特征在於,所述管道 (15)
上还设置有可用于将该管道 (15) 固定于墙体的固定部件 (17)。



图 1



图 2

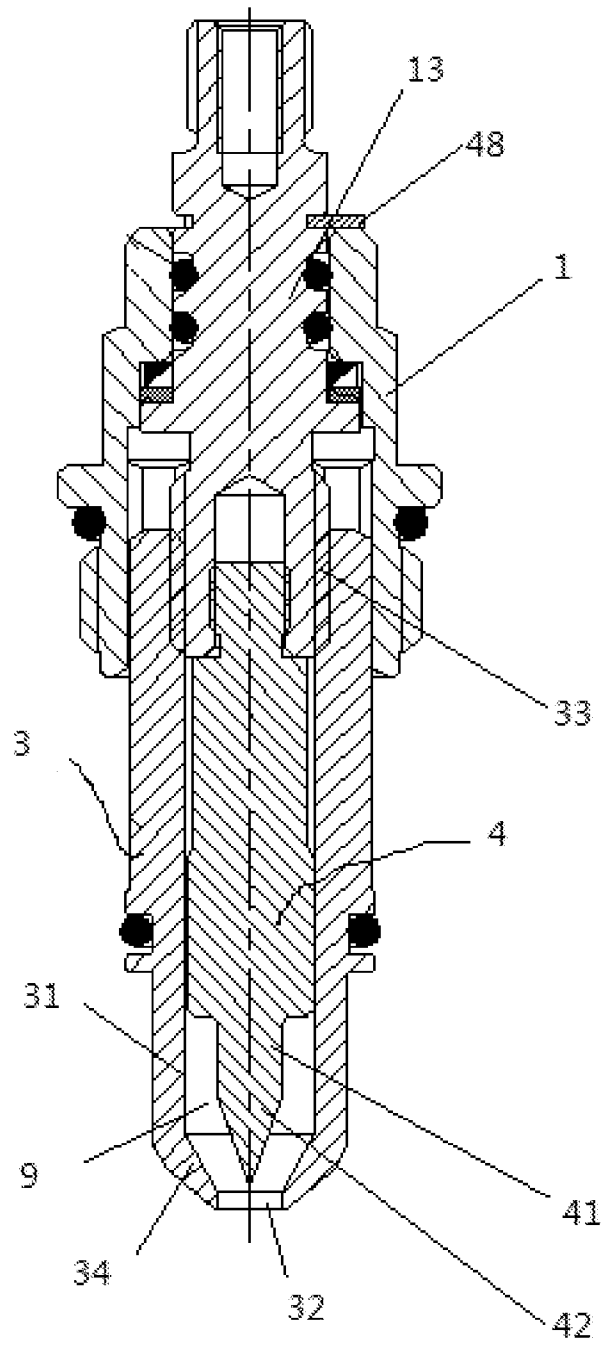

图 3

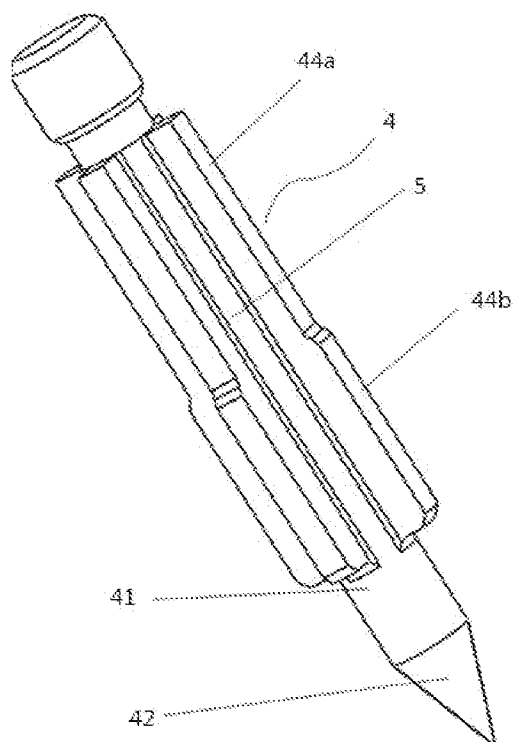

图 4

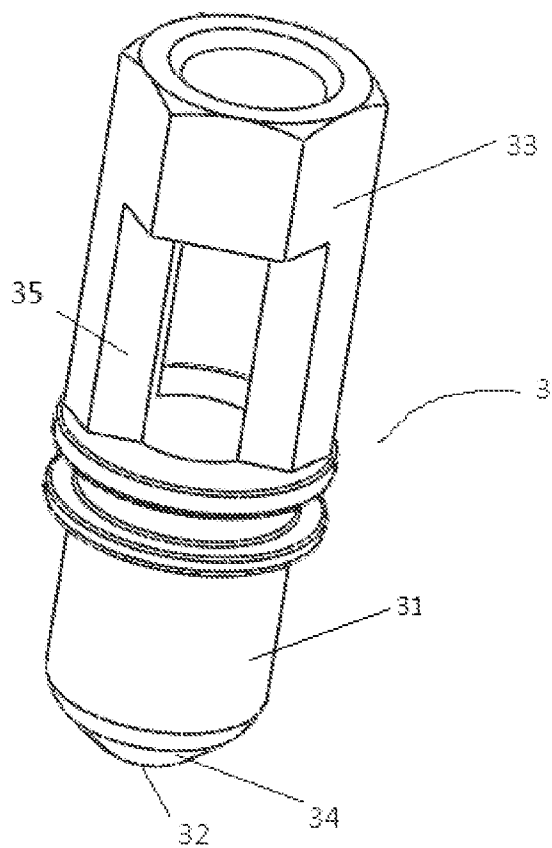

图 5

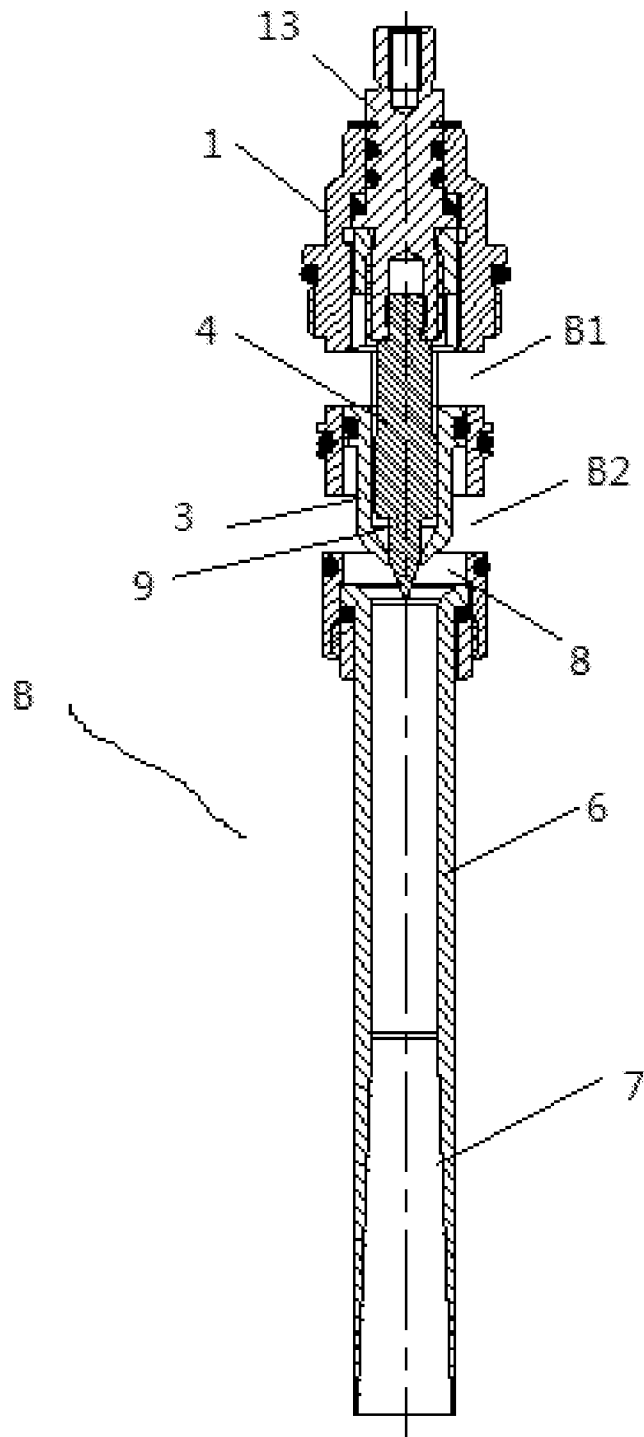

图 6

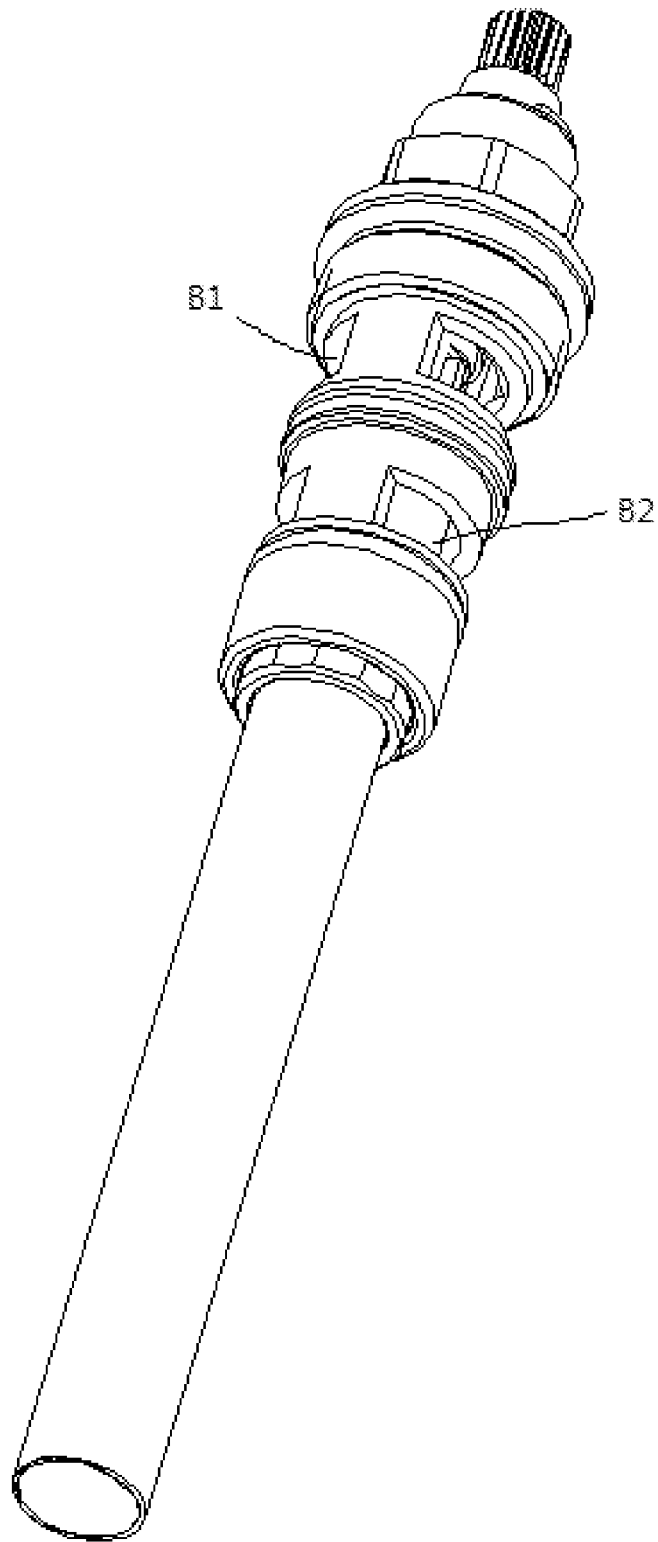

图 7

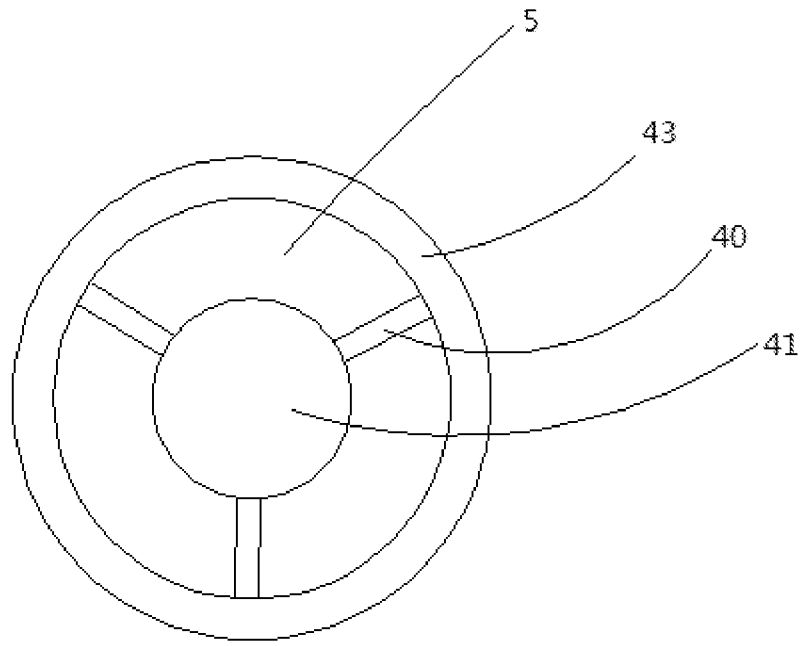

图 8

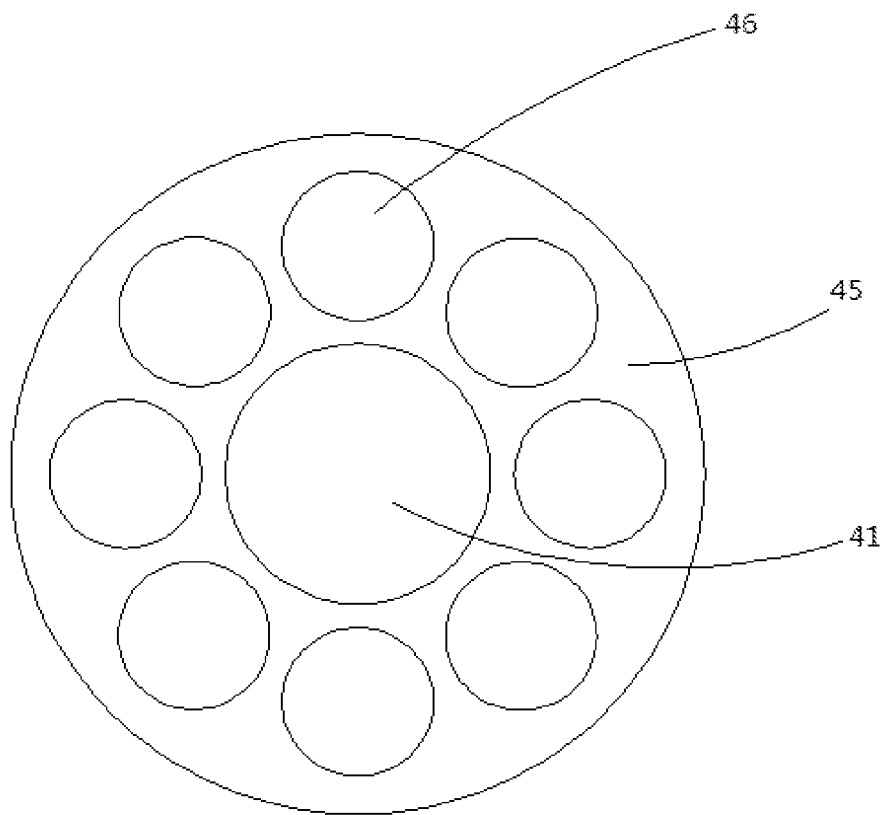

图 9

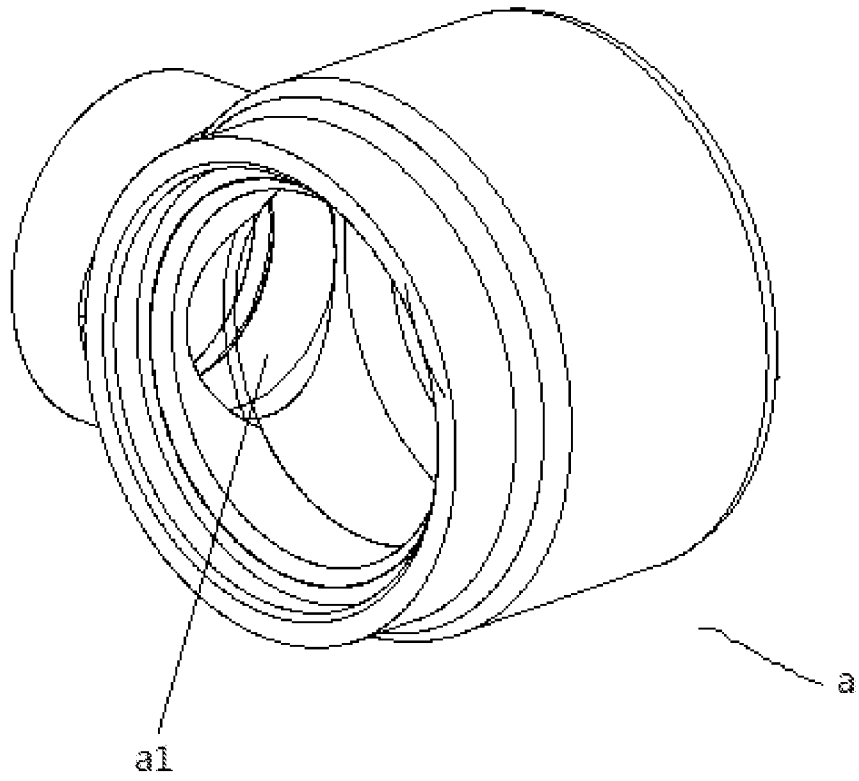

图 10

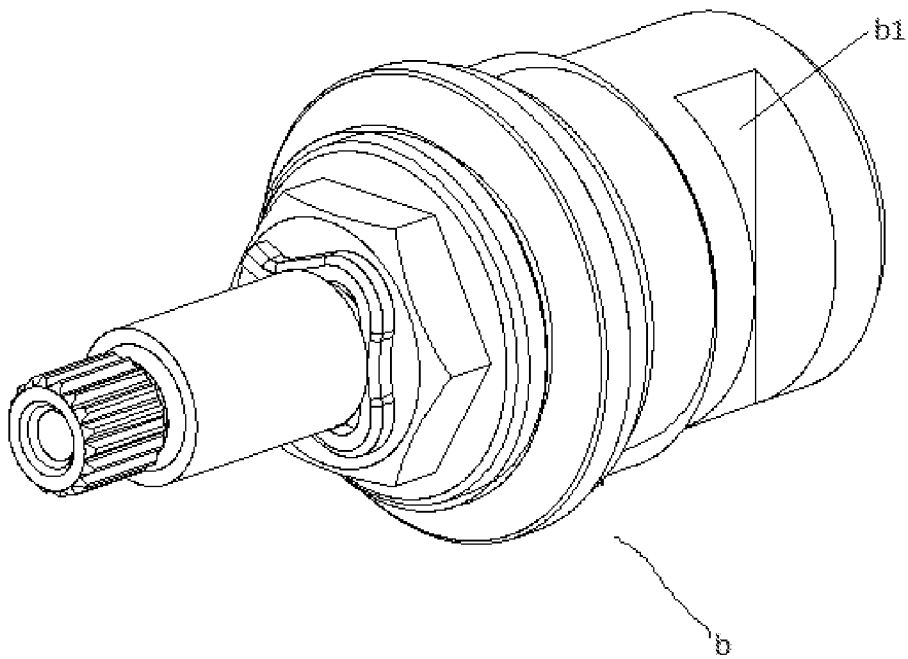

图 11

INTERNATIONAL SEARCH REPORT

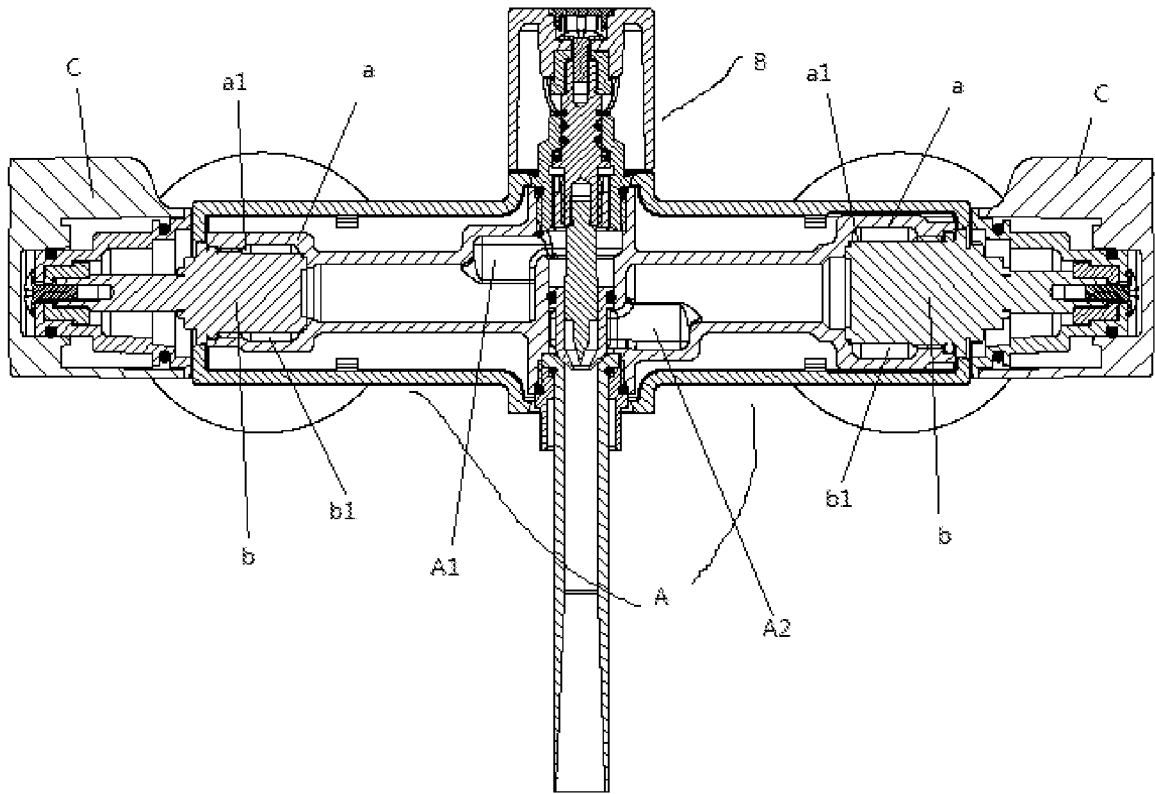
International application No.

PCT/CN2013/084285

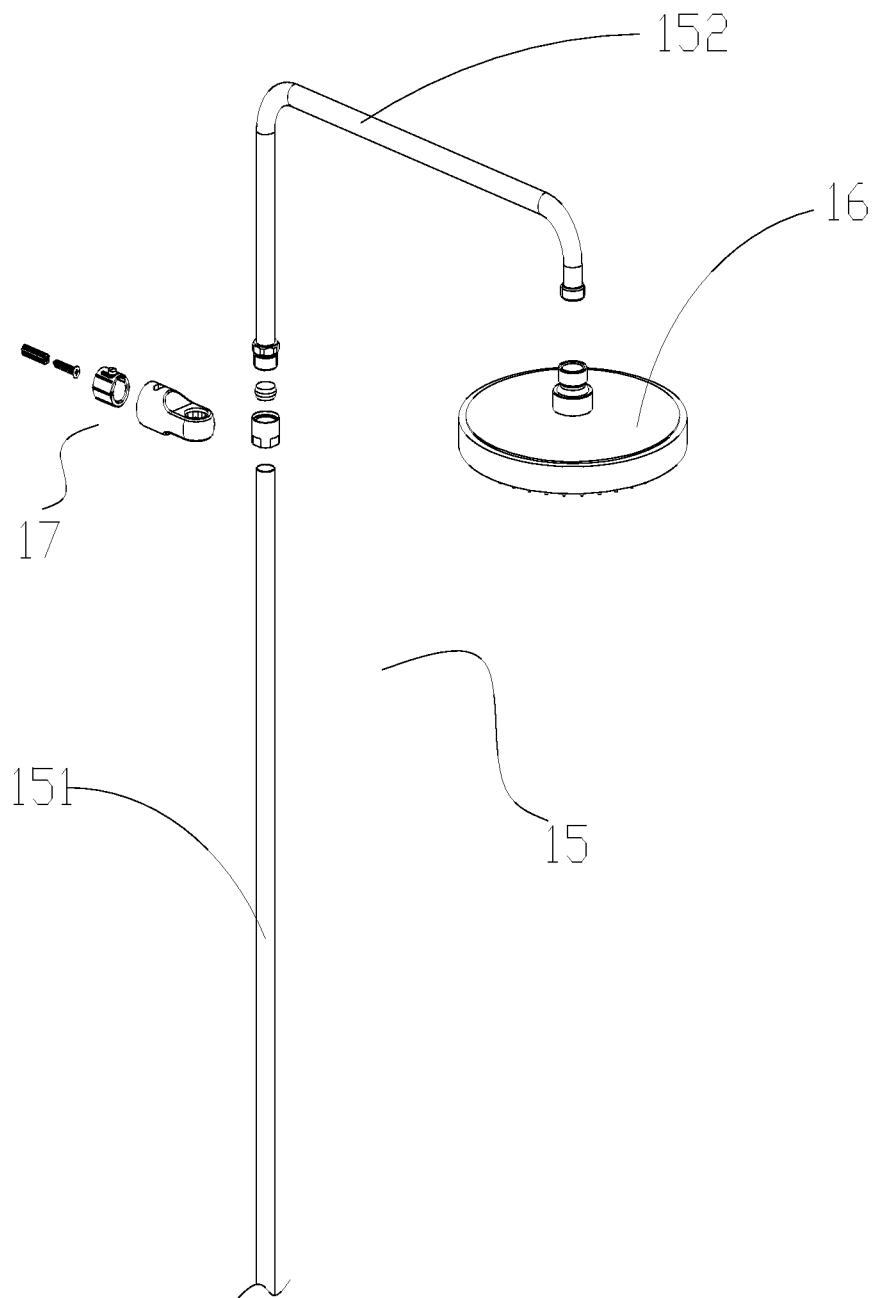
A. CLASSIFICATION OF SUBJECT MATTER

See the extra sheet

According to International Patent Classification (IPC) or to both national classification and IPC

B. FIELDS SEARCHED

Minimum documentation searched (classification system followed by classification symbols)

IPC: F16K

Documentation searched other than minimum documentation to the extent that such documents are included in the fields searched

Electronic data base consulted during the international search (name of data base and, where practicable, search terms used)

CNPAT, VEN: GUANG ZHOU SEAGULL KITCHEN AND BATH; jet, water heater, shower head, muddy watters, valve core, needle valve, shower, mix, valve, needle, nozzle, seat, move, hot, cold, protrude, protrusion, rib

C. DOCUMENTS CONSIDERED TO BE RELEVANT

Category *	Citation of document, with indication, where appropriate, of the relevant passages	Relevant to claim No.
P, X	CN 203214955 U (GUANG ZHOU SEAGULL KITCHEN AND BATH PRODUCTS CO., LTD.), 25 September 2013 (25.09.2013), see claims 1-22	1-22
P, X	CN 203214940 U (GUANG ZHOU SEAGULL KITCHEN AND BATH PRODUCTS CO., LTD.), 25 September 2013 (25.09.2013), see description, paragraphs [0060]-[0107], and figures 1-16	1-22
P, X	CN 203214961 U (GUANG ZHOU SEAGULL KITCHEN AND BATH PRODUCTS CO., LTD.), 25 September 2013 (25.09.2013), see description, paragraphs [0057]-[0101], and figures 1-12	1-22
P, X	CN 203209229 U (GUANG ZHOU SEAGULL KITCHEN AND BATH PRODUCTS CO., LTD.), 25 September 2013 (25.09.2013), see description, paragraphs [0062]-[0111], and figures 1-14	1-22
E	CN 203230878 U (GUANG ZHOU SEAGULL KITCHEN AND BATH PRODUCTS CO., LTD.), 09 October 2013 (09.10.2013), see description, paragraphs [0050]-[0098], and figures 1-12	1-18
X	CN 102086941 A (BEIJING TSINGHUA SOLAR ENERGY DEVELOPMENT CO., LTD. et al.), 08 June 2011 (08.06.2011), see description, paragraphs [0026]-[0034], and figure 1	1-7, 10-13, 17, 21, 22

 Further documents are listed in the continuation of Box C. See patent family annex.

* Special categories of cited documents:

"A" document defining the general state of the art which is not considered to be of particular relevance

"E" earlier application or patent but published on or after the international filing date

"L" document which may throw doubts on priority claim(s) or which is cited to establish the publication date of another citation or other special reason (as specified)

"O" document referring to an oral disclosure, use, exhibition or other means

"P" document published prior to the international filing date but later than the priority date claimed

"T" later document published after the international filing date or priority date and not in conflict with the application but cited to understand the principle or theory underlying the invention

"X" document of particular relevance; the claimed invention cannot be considered novel or cannot be considered to involve an inventive step when the document is taken alone

"Y" document of particular relevance; the claimed invention cannot be considered to involve an inventive step when the document is combined with one or more other such documents, such combination being obvious to a person skilled in the art

"&" document member of the same patent family

Date of the actual completion of the international search

10 January 2014 (10.01.2014)

Date of mailing of the international search report

20 February 2014 (20.02.2014)

Name and mailing address of the ISA/CN:

State Intellectual Property Office of the P. R. China
No. 6, Xitucheng Road, Jimenqiao
Haidian District, Beijing 100088, China
Facsimile No.: (86-10) 62019451

Authorized officer

LI, Hui

Telephone No.: (86-10) 62085246

INTERNATIONAL SEARCH REPORT

International application No.

PCT/CN2013/084285

C (Continuation). DOCUMENTS CONSIDERED TO BE RELEVANT		
Category	Citation of document, with indication, where appropriate, of the relevant passages	Relevant to claim No.
Y		19, 20
Y	CN 201007372 Y (CUI, Xiangyuan), 16 January 2008 (16.01.2008), see description, page 4, line 1 to page 5, line 7, and figure 4	19, 20
A	CN 2221762 Y (STATE-RUN HUAXING ELECTRONIC DEVICE FACTORY), 06 March 1996 (06.03.1996), see the whole document	1-22
A	CN 202302110 U (CUI, Xun), 04 July 2012 (04.07.2012), see the whole document	1-22
A	JP 2001263511 A (TOTO LTD.), 26 September 2001 (26.09.2001), see the whole document	1-22
A	EP 0390121 A I (INAX CORPORATION), 03 October 1990 (03.10.1990), see the whole document	1-22

INTERNATIONAL SEARCH REPORT
Information on patent family members

International application No.
PCT/CN2013/084285

Patent Documents referred in the Report	Publication Date	Patent Family	Publication Date
CN 203214955 U	25.09.2013	None	
CN 203214940 U	25.09.2013	None	
CN 203214961 U	25.09.2013	None	
CN 203209229 U	25.09.2013	None	
CN 203230878 U	09.10.2013	None	
CN 102086941 A	08.06.2011	CN 102086941 B	18.07.2012
CN 201007372 Y	16.01 .2008	None	
CN 2221762 Y	16.01 .2008	None	
CN 202302110 U	06.03.1996	None	
JP 2001263511 A	26.09.2001	JP 4591 860 B	01.12.2010
EP 0390121 A I	03.10.1990	EP 0390121 B I	14.06.1995
		JPH 02256727 A	17.10.1990
		JPH 0668174 B	31.08.1994
		US 5025983 A	25.06.1991
		KR 930004956 B	11.06.1993
		AT 123855 T	16.06.1995
		DE 69020025 T	21.09.1995
		ES 2075858 T	16.10.1995

INTERNATIONAL SEARCH REPORT

International application No.
PCT/CN2013/084285

CONTINUATION OF BOX A ON SECOND SHEET: CLASSIFICATION OF SUBJECT MATTER

F16K 11/04 (2006.01) i

F16K 11/044 (2006.01) i

A. 主题的分类		
参见附加页		
按照国际专利分类(IPC)或者同时按照国家分类和IPC两种分类		
B. 检索领域		
检索的最低限度文献(标明分类系统和分类号)		
IPC: F16K		
包含在检索领域中的除最低限度文献以外的检索文献		
在国际检索时查阅的电子数据库(数据库的名称, 和使用的检索词(如使用))		
CNPAT,VEN: 广州海鸥卫浴, 射流, 淋浴, 沐浴, 热水器, 花洒, 混合, 混水, 阀, 喷针, 阀芯, 针嘴, 针, 喷嘴, 肋, 筋, shower, mix, valve, needle, nozzle, seat, move, hot, cold, protrude, protrusion, rib		
c. 相关文件		
类型*	引用文件, 必要时, 指明相关段落	相关的权利要求
P,X	CN 203214955 U (广州海鸥卫浴用品股份有限公司) 25.9 月 2013 (25.09.2013) 参见权利要求 1-22	1-22
P,X	CN 203214940 U (广州海鸥卫浴用品股份有限公司) 25.9 月 2013 (25.09.2013) 参见说明书第[0060H0107]段、附图 1-16	1-22
P,X	CN 203214961 U (广州海鸥卫浴用品股份有限公司) 25.9 月 2013 (25.09.2013) 参见说明书第[0057]-[0101]段、附图 1-12	1-22
P,X	CN 203209229 U (广州海鸥卫浴用品股份有限公司) 25.9 月 2013 (25.09.2013) 参见说明书第[0062]-[0111]段、附图 1-14	1-22
E	CN 203230878 U (广州海鸥卫浴用品股份有限公司) 09.10 月 2013 (09.10.2013) 参见说明书第[0050 H 0098]段、附图 1-12	1-18
X	CN 102086941 A (北京清华阳光能源开发有限责任公司等) 08.6 月 2011 (08.06.2011) 参见说明书第[0026H0034]段、附图 1	1-7,10-13,17,21,22
<input checked="" type="checkbox"/> 其余文件在 C 栏的续页中列出。 <input type="checkbox"/> 因 见同族专利附件。		
* 引用文件的具体类型:	"T" 在申请日或优先权日之后公布, 与申请不相抵触, 但为了理解发明之理论或原理的在后文件	
"A" 认为不特别相关的表示了现有技术一般状态的文件	"X" 特别相关的文件, 单独考虑该文件, 认定要求保护的发明不是新颖的或不具有创造性	
"E" 在国际申请日的当天或之后公布的在先申请	"Y" 特别相关的文件, 当该文件与另一篇或者多篇该类文件结合并且这种结合对于本领域技术人员为显而易见时, 要求保护的发明不具有创造性	
"L" 可能对优先权要求构成怀疑的文件, 或为确定另一篇引用文件的公布日而引用的或者因其他特殊理由而引用的文件(如具体说明的)	"&" 同族专利的文件	
"O" 涉及口头公开、使用、展览或其他方式公开的文件		
"P" 公布日先于国际申请日但迟于所要求的优先权日的文件		
国际检索实际完成的日期 10.1 月 2014 (10.01.2014)	国际检索报告邮寄日期 20.2 月 2014 (20.02.2014)	
ISA/CN 的名称和邮寄地址: 中华人民共和国国家知识产权局 中国北京市海淀区蓟门桥西土城路 6 号 100088 传真号: (86-10)62019451	受权官员 李辉 电话号码: (86-10)62085246	

C (续). 相关文件		
类 型	引用文件，必要时，指明相关段落	相关的权利要求
Y		19,20
Y	CN 201007372 Y (崔源湘) 16.1月 2008 (16.01.2008) 参见说明书第4页第1行至第5页第7行、附图4	19,20
A	CN 2221762 Y (国营华兴电子机器厂) 06.3月 1996 (06.03.1996) 参见全文	1-22
A	CN 2023021 10 U (崔荀) 04.7月 2012 (04.07.2012) 参见全文	1-22
A	JP 20012635 11 A (TOTO LTD) 26.9月 2001 (26.09.2001) 参见全文	1-22
A	EP 0390121 A I (INAX CORPORATION) 03.10月 1990 (03.10.1990) 参见全文	1-22

国际检索报告

关于同族专利的信息

国际申请号
PCT/CN2013/084285

检索报告中引用的 专利文件	公布日期	同族专利	公布日期
CN 203214955 U	25.09.2013	无	
CN 203214940 U	25.09.2013	无	
CN 203214961 U	25.09.2013	无	
CN 203209229 U	25.09.2013	无	
CN 203230878 U	09. 10.2013	无	
CN 102086941 A	08.06.201 1	CN 102086941 B	18.07.2012
CN 201007372 Y	16.01.2008	无	
CN 2221762 Y	16.01.2008	无	
CN 2023021 10 U	06.03. 1996	无	
JP 20012635 11 A	26.09.2001	JP 4591860 B	01.12.2010
EP 0390121 A I	03. 10. 1990	EP 0390121 B 1	14.06. 1995
		JPH 02256727 A	17. 10. 1990
		JPH 0668 174 B	31.08. 1994
		US 5025983 A	25.06. 1991
		KR 930004956 B	11.06. 1993
		A T 123855 T	16.06. 1995
		DE 69020025 T	21.09. 1995
		ES 2075858 T	16. 10. 1995

续：第 2 页 A.主题的分类

F16K 11/04 (2006.01) i

F16K 11/044 (2006.01) i