



Europäisches Patentamt
European Patent Office
Office européen des brevets



(11) **EP 0 970 820 A3**

(12) **EUROPÄISCHE PATENTANMELDUNG**

(88) Veröffentlichungstag A3:
23.08.2000 Patentblatt 2000/34

(51) Int. Cl.⁷: **B42C 19/08**, B65H 5/32,
B65H 29/12

(43) Veröffentlichungstag A2:
12.01.2000 Patentblatt 2000/02

(21) Anmeldenummer: **99111954.6**

(22) Anmeldetag: **24.06.1999**

(84) Benannte Vertragsstaaten:
**AT BE CH CY DE DK ES FI FR GB GR IE IT LI LU
MC NL PT SE**
Benannte Erstreckungsstaaten:
AL LT LV MK RO SI

(72) Erfinder: **Cracknell, John**
West Maidenhead, Berks SL6 8SD (GB)

(30) Priorität: **09.07.1998 GB 9814952**

(74) Vertreter:
Duschl, Edgar Johannes, Dr. et al
Heidelberger Druckmaschinen AG,
Kurfürsten-Anlage 52-60
69115 Heidelberg (DE)

(71) Anmelder:
Heidelberger Druckmaschinen
Aktiengesellschaft
69115 Heidelberg (DE)

(54) **Transportvorrichtung**

(57) Eine verbesserte Transportvorrichtung zum Transportieren von Signaturen von einer sich kontinuierlich bewegenden Sattelkette (1) umfaßt ein erstes Band (7) und ein zweites Band (8), die einander gegenüber angeordnet sind. Eine Signatur, die sich mit konstanter

Geschwindigkeit auf einer Sattelkette (1) bewegt, wird zwischen dem Bandpaar (8, 7) gegriffen und von der Sattelkette (1) weg zu einer Bearbeitungsstation (30) beschleunigt.

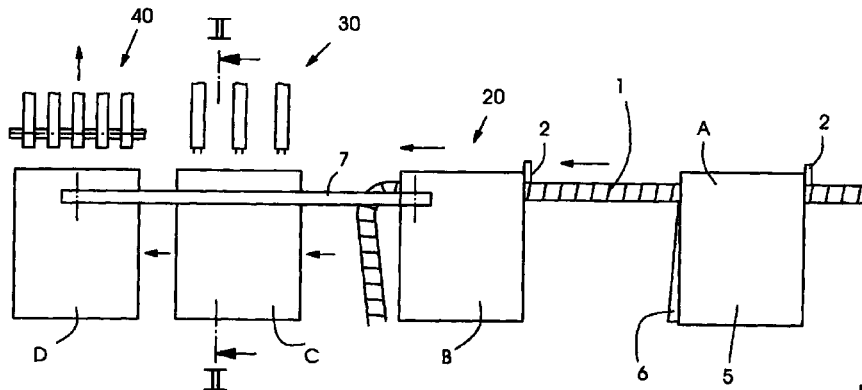

Fig.1

EP 0 970 820 A3



Europäisches
Patentamt

EUROPÄISCHER RECHERCHENBERICHT

Nummer der Anmeldung
EP 99 11 1954

EINSCHLÄGIGE DOKUMENTE			
Kategorie	Kennzeichnung des Dokuments mit Angabe, soweit erforderlich, der maßgeblichen Teile	Betrifft Anspruch	KLASSIFIKATION DER ANMELDUNG (Int.Cl.7)
A	GB 2 010 784 A (HARRIS CORP) 4. Juli 1979 (1979-07-04) * das ganze Dokument *	1	B42C19/08 B65H5/32 B65H29/12
A	US 4 522 384 A (BECKLEY) 11. Juni 1985 (1985-06-11) * das ganze Dokument *	1	
			RECHERCHIERTE SACHGEBIETE (Int.Cl.7)
			B65H B42C
Der vorliegende Recherchenbericht wurde für alle Patentansprüche erstellt			
Recherchenort DEN HAAG		Abchlußdatum der Recherche 29. Juni 2000	Prüfer Raven, P
KATEGORIE DER GENANNTEN DOKUMENTE X : von besonderer Bedeutung allein betrachtet Y : von besonderer Bedeutung in Verbindung mit einer anderen Veröffentlichung derselben Kategorie A : technologischer Hintergrund O : nichtschriftliche Offenbarung P : Zwischenliteratur T : der Erfindung zugrunde liegende Theorien oder Grundsätze E : älteres Patentdokument, das jedoch erst am oder nach dem Anmeldedatum veröffentlicht worden ist D : in der Anmeldung angeführtes Dokument L : aus anderen Gründen angeführtes Dokument & : Mitglied der gleichen Patentfamilie, übereinstimmendes Dokument			

EPO FORM 1508 03.82 (F04C03)

**ANHANG ZUM EUROPÄISCHEN RECHERCHENBERICHT
ÜBER DIE EUROPÄISCHE PATENTANMELDUNG NR.**

EP 99 11 1954

In diesem Anhang sind die Mitglieder der Patentfamilien der im obengenannten europäischen Recherchenbericht angeführten Patentedokumente angegeben.
Die Angaben über die Familienmitglieder entsprechen dem Stand der Datei des Europäischen Patentamts am
Diese Angaben dienen nur zur Unterrichtung und erfolgen ohne Gewähr.

29-06-2000

Im Recherchenbericht angeführtes Patentedokument	Datum der Veröffentlichung	Mitglied(er) der Patentfamilie	Datum der Veröffentlichung
GB 2010784 A	04-07-1979	CH 627422 A	15-01-1982
US 4522384 A	11-06-1985	KEINE	

EPO FORM P0461

Für nähere Einzelheiten zu diesem Anhang : siehe Amtsblatt des Europäischen Patentamts, Nr.12/82