

RZECZPOSPOLITA
POLSKAUrząd Patentowy
Rzeczypospolitej Polskiej**(12) OPIS OCHRONNY (19) PL (11) 60424
WZORU UŻYTKOWEGO (13) Y1****(21) Numer zgłoszenia: 109131****(51) Intcl⁷:****B01D 46/02****(22) Data zgłoszenia: 12.01.1999****(54)****Kosz do filtra workowego****(43)****Zgłoszenie ogłoszono:****17.07.2000 BUP 15/00****(45)****O udzieleniu prawa ochronnego ogłoszono:****31.05.2004 WUP 05/04****(73)****Uprawniony z prawa ochronnego:**Centralny Ośrodek Badawczo-
Rozwojowy Maszyn Włókienniczych
POLMATEX-CENARO, Łódź, PL**(72)****Twórca wzoru użytkowego:**Ryszard Jańczyk, Łódź, PL
Wiktor Bem, Łódź, PL
Janusz Lachowski, Zgierz, PL
Marian Niwicki, Łódź, PL
Andrzej Moraczewski, Łódź, PL**(57)**

109131

3

60424

Kosz do filtra workowego

Przedmiotem wzoru użytkowego jest kosz do filtra workowego, który może być stosowany w instalacjach oczyszczania mediów pochodzących z procesów technologicznych, a w szczególności do oczyszczania spalin kotłowych wytwarzanych w elektrociepłowni.

Znany ze zgłoszenia wzoru użytkowego W - 108 978 kosz do filtra workowego składa się z trzech przemieszczających się względem siebie części połączonych za pomocą podwójnego łącznika teleskopowego. Łącznik ten ma postać dwóch przewodnic z przemieszczającymi się w nich prętami. Prowadnice są zamocowane trwale do części środkowej kosza. Jedna z prowadnic jest połączona z górnym pierścieniem części środkowej, a druga jest połączona z dolnym pierścieniem części środkowej. Wolny koniec pręta przemieszczającego się w jednej z prowadnic jest trwale połączony z pierścieniem górnej części kosza, a wolny koniec pręta przemieszczającego się w drugiej prowadnicy jest trwale połączony ze środkiem denka dolnej części kosza.

Kosz do filtra workowego złożony z trzech części przemieszczających się względem siebie za pomocą łącznika według wzoru użytkowego charakteryzuje się tym, że łącznik stanowią ciągną usytuowane równoległe względem siebie.

Jedno z cięgien, połączone na trwale ze środkiem denka części dolnej kosza, przemieszcza się w przewodniku i jest zakończone uchwytem. Przewodnik, umieszczony w osi kosza jest zamocowany trwale do poprzeczki, przytwierdzonej do obejmy kosza. Drugie cięgno jest zamocowane do dwóch innych poprzeczek, z których jedna jest połączona trwale z pierścieniem górnej części kosza, a druga jest trwale połączona z pierścieniem części środkowej kosza.

Takie rozwiązanie kosza opisanego we wzorze użytkowym pozwala na skrócenie go w celach montażowych o około 60% w stosunku do długości roboczej. Ułatwia to także transport i magazynowanie koszy. Jednoczesne przesuwanie się wszystkich części względem siebie po zamocowaniu kołnierza kosza do płyty sitowej pozwala osiągnąć jego maksymalną długość, która całkowicie wypełnia worek. Ponadto podczas pracy filtra istnieje możliwość samoczynnego dostosowania się długości kosza do długości kurczącego się worka filtracyjnego, zmniejszającego swoje wymiary pod wpływem wysokiej temperatury zanieczyszczeń. Chroni to worek filtracyjny przed pękaniem, rozrywaniem się, a nawet całkowitym uszkodzeniem.

Przedmiot wzoru użytkowego jest uwidoczniony na rysunku, na którym fig. 1 - przedstawia kosz w półprzekroju, a fig. 2 - kosz z widocznym łącznikiem cięgnowym.

Kosz zbudowany jest z trzech części 1 , 2 , 3 połączonych ze sobą za pomocą cięgnowego łącznika 4 . Górną część 1 kosza stanowi zestaw pionowych prętów 5 ułożonych w formie walca i przymocowanych z jednego końca do częściowo perforowanej obejmy 6 , do której jest także zamocowany kołnierz 7 i dysza 8 wprowadzająca sprężone powietrze do wnętrza nie pokazanego na rysunku worka filtracyjnego podczas czyszczenia.

Pręty 5 są połączone ze sobą za pomocą poziomych zewnętrznych pierścieni 9 . Część 2 stanowią także pionowe pręty 10 , których dolne końce są połączone jednym z wewnętrznych pierścieni 11 . Górne końce prętów 10 są zakrzywione do środka pod kątem 30° i umieszczone w górnej części 1 kosza. Dolna część 3 zbudowana jest również z pionowych prętów 12 , połączonych poziomymi wewnętrznymi pierścieniami 13 . Górne końce prętów 12 są zakrzywione do środka pod kątem 30° i umieszczone w środkowej części 2 , natomiast dolne końce są trwale zamocowane do denka 14 . Cięgnowy łącznik 4 umożliwiający przesuwanie się wszystkich części 1 , 2 , 3 względem siebie stanowią dwa ciąga 15 , 16 usytuowane równolegle względem siebie. Ciężno 15 przemieszcza się w przewodniku 17 umieszczonym w osi kosza i zamocowanym trwale do poprzeczki 18 , przytwierdzonej do obejmy 6 kosza. Z jednej strony ciężno 15 jest połączone trwale ze środkiem denka 14 , a z drugiej strony jest zakończone uchwytem 19 . Uchwyt ten służy do jednoczesnego wciągnięcia części 3 w część 2 i części 2 w część 1 , co umożliwia skrócenie kosza o 60% w stosunku do jego długości roboczej. Ciężno 16 jednym końcem jest za pomocą poprzeczki 20 trwale połączone z pierścieniem 9 górnej części 1 kosza, natomiast drugim końcem jest trwale połączone za pomocą poprzeczki 21 z pierścieniem 11 środkowej części 2 kosza.

Zastrzeżenia ochrone

1. Kosz do filtra workowego złożony z trzech części, przemieszczających się względem siebie za pomocą łącznika, znanym tym, że łącznik / 4 / ciągną / 15, 16 / usytuowane równolegle względem siebie, z których jedno ciągną / 15 / przemieszcza się w przewodniku / 17 / i jest połączone trwale ze środkiem denka / 14 / dolnej części / 3 / kosza, natomiast drugie ciągną / 16 / jest zamocowane do poprzeczek / 20, 21 / połączonych trwale z pierścieniami / 9, 11 / górnej części / 1 / i środkowej części / 2 / kosza.
2. Kosz do filtra workowego według zastrz. 1 znanym tym, że ciągną / 15 / jest zakończone uchwytem / 19 /, natomiast przewodnik / 17 / umieszczony w osi kosza jest zamocowany trwale do poprzeczki / 18 / przytwierdzonej do obejmy / 6 / kosza.

Centralny Ośrodek Badań i Rozwojowy
Maszyn Włókienniczych
„POLMATEX – CENARO”
90-608 Łódź, ul. Wólczańska 55/59
REGON: 000034068

Rzecznik patentowy

Stawiec
mgr inż. Renata Kozłowska

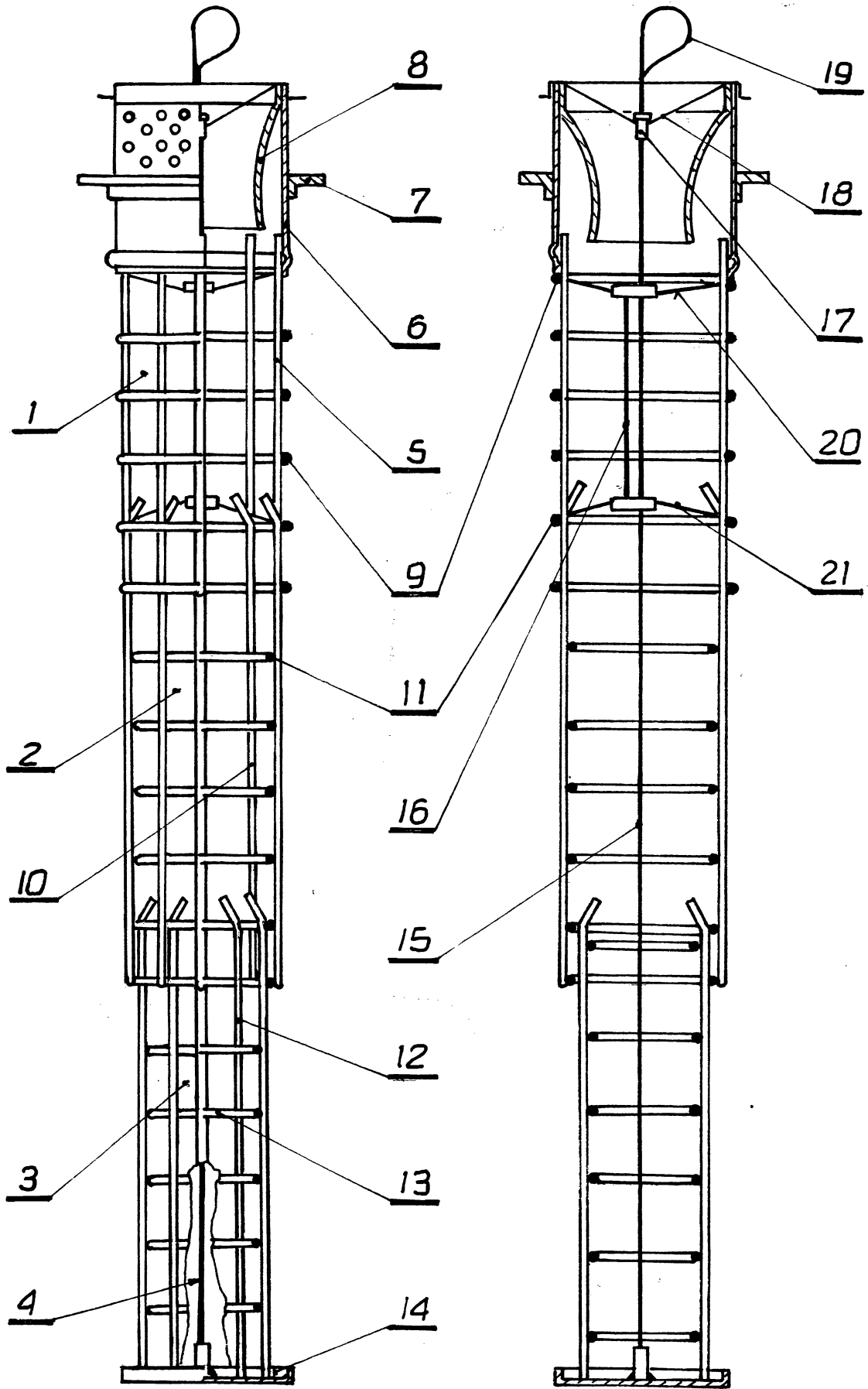

Fig. 1

Fig. 2

Thompson