



Europäisches Patentamt
European Patent Office
Office européen des brevets



(11) **EP 0 949 725 A3**

(12) **EUROPÄISCHE PATENTANMELDUNG**

(88) Veröffentlichungstag A3:
14.06.2000 Patentblatt 2000/24

(51) Int. Cl.⁷: **H01R 31/06**

(43) Veröffentlichungstag A2:
13.10.1999 Patentblatt 1999/41

(21) Anmeldenummer: **99105087.3**

(22) Anmeldetag: **24.03.1999**

(84) Benannte Vertragsstaaten:
**AT BE CH CY DE DK ES FI FR GB GR IE IT LI LU
MC NL PT SE**
Benannte Erstreckungsstaaten:
AL LT LV MK RO SI

(72) Erfinder:
• **Schmitt, Emil**
63776 Mömbris (DE)
• **Volles, Hans-Dieter**
63628 Bad Soden Salmünster (DE)

(30) Priorität: **08.04.1998 DE 29806508 U**

(74) Vertreter:
Reinhard - Skuhra - Weise & Partner
Postfach 44 01 51
80750 München (DE)

(71) Anmelder: **HEINRICH KOPP AG**
D-63796 Kahl am Main (DE)

(54) **Adapter für Eurostecker**

(57) Ein Adapter 10 zum Anschluß von wenigstens einem Europastecker an eine Unterputz- oder Aufputz-Schutzkontaktsteckdose oder an eine ortsveränderliche Schutzkontaktsteckdose besitzt ein Steckergehäuse aus Kunststoff, das einen Steckerabschnitt 12 und einen flachen kragenlosen Anschlußabschnitt 11 aufweist, wobei der Anschlußabschnitt 11 nach dem Einstecken des Adapters 10 wenigstens die Einstecköffnung der Schutzkontaktsteckdose abdeckt.

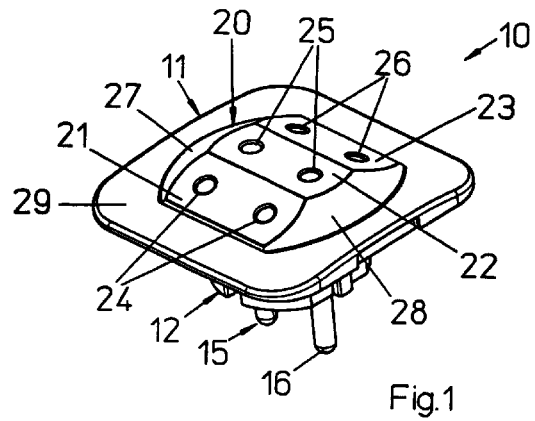

EP 0 949 725 A3



Europäisches
Patentamt

EUROPÄISCHER RECHERCHENBERICHT

Nummer der Anmeldung
EP 99 10 5087

EINSCHLÄGIGE DOKUMENTE			
Kategorie	Kennzeichnung des Dokuments mit Angabe, soweit erforderlich, der maßgeblichen Teile	Betrifft Anspruch	KLASSIFIKATION DER ANMELDUNG (Int.Cl.6)
Y	DE 74 05 760 U (KADUS-WERK) 30. Mai 1974 (1974-05-30) * Anspruch 1 * ---	1,2,4-6, 8,9	H01R31/06
Y	US 4 530 556 A (BONUS THOMAS G) 23. Juli 1985 (1985-07-23) * Spalte 4, Zeile 6 - Spalte 6, Zeile 37 * ---	1,2	
Y	DE 808 055 C (EPPINGER A.) 9. August 1951 (1951-08-09) * Seite 1, Zeile 1 - Zeile 62 * ---	4-6	
Y	US 2 654 074 A (LANCLOT D.) 29. September 1953 (1953-09-29) * Spalte 3, Zeile 11 - Zeile 42 * ---	8,9	
A	US 2 554 554 A (BILLETER J.) 29. Mai 1951 (1951-05-29) * Spalte 1, Zeile 1 - Spalte 2, Zeile 30 * ---	1	
A	US 2 702 893 A (PAULSON R. B.) 22. Februar 1955 (1955-02-22) * Ansprüche 1-3 * ---	1	RECHERCHIERTE SACHGEBIETE (Int.Cl.6)
A	US 3 997 225 A (HORWINSKI ELWOOD R) 14. Dezember 1976 (1976-12-14) * Zusammenfassung * -----	1	H01R
Der vorliegende Recherchenbericht wurde für alle Patentansprüche erstellt			
Recherchenort DEN HAAG		Abschlußdatum der Recherche 25. April 2000	Prüfer Demol, S
KATEGORIE DER GENANNTEN DOKUMENTE		T : der Erfindung zugrunde liegende Theorien oder Grundsätze E : älteres Patentdokument, das jedoch erst am oder nach dem Anmeldedatum veröffentlicht worden ist D : in der Anmeldung angeführtes Dokument L : aus anderen Gründen angeführtes Dokument ----- & : Mitglied der gleichen Patentfamilie, übereinstimmendes Dokument	
X : von besonderer Bedeutung allein betrachtet Y : von besonderer Bedeutung in Verbindung mit einer anderen Veröffentlichung derselben Kategorie A : technologischer Hintergrund O : nichtschriftliche Offenbarung P : Zwischenliteratur			

EPO FORM 1503 03.82 (P04C03)

**ANHANG ZUM EUROPÄISCHEN RECHERCHENBERICHT
 ÜBER DIE EUROPÄISCHE PATENTANMELDUNG NR.**

EP 99 10 5087

In diesem Anhang sind die Mitglieder der Patentfamilien der im obengenannten europäischen Recherchenbericht angeführten Patentdokumente angegeben.
 Die Angaben über die Familienmitglieder entsprechen dem Stand der Datei des Europäischen Patentamts am
 Diese Angaben dienen nur zur Unterrichtung und erfolgen ohne Gewähr.

25-04-2000

Im Recherchenbericht angeführtes Patentdokument	Datum der Veröffentlichung	Mitglied(er) der Patentfamilie	Datum der Veröffentlichung
DE 7405760 U	30-05-1974	KEINE	
US 4530556 A	23-07-1985	KEINE	
DE 808055 C		KEINE	
US 2654074 A	29-09-1953	KEINE	
US 2554554 A	29-05-1951	KEINE	
US 2702893 A	22-02-1955	KEINE	
US 3997225 A	14-12-1976	KEINE	

EPO FORM P0461

Für nähere Einzelheiten zu diesem Anhang : siehe Amtsblatt des Europäischen Patentamts, Nr.12/82