

(19) DANMARK



(12) PATENTANSØGNING⁽¹⁰⁾ DK 2448/90 L

Patentdirektoratet

- (21) Patentansøgning nr.: 2448/90 (51) Int.Cl. 5: A 61 H 3/04
(22) Indleveringsdag:.... 10 okt 1990
(24) Løbedag:..... 10 okt 1990
(41) Alm. tilgængelig:.... 11 apr 1992
(62) Stamansøgningsnummer:.....
(86) International ansøgning nr.:... -
(86) International indleveringsdag:
(85) Videreførselsdag:
(30) Prioritet: -
(71) Ansøger: *Inter Care, Allegade 2, Postboks 96; 3000 Helsingør, DK
(72) Opfinder: Poul *Kuehl, Ligustervej 2; 8220 Braband, DK
Dennis *Winther, Ewaldsvej 5; 3060 Espergærde, DK
(74) Fuldmægtig: Lehmann & Ree A/S, Grundtvigsvej 37, 1864, Fr.berg C

- (54) Overdel til gangstøtte
(57) Sammendrag

2448-90

En overdel (1) til en hæ- og sænkbar gangstøtte (2) gør det muligt at anvende gangstøtten i forbindelse med svage personer, og som et løftehjælpemiddel. Dette opnås ved, at overdelen består af to lodrette, teleskopiske søjler (10), som hver understøtter et bærerør, der befinder sig i et niveau over en brugers hoved, og hvori der er monteret en kropunderstøtningssele (20), der er beregnet til at blive anbragt bag brugerens ryg og gennem brugerens armhuler. De teleskopiske søjler er forbundet med et U-formet tværforbindelsesrør (22), hvis øvre grene er bukket fremefter, og som ved de nedeftervendende frie ender (24) af U'et er forsynet med koblingsorganer (25), der sammen med koblingsorganer (14) ved søjlernes (10) nedre ende, er indrettet for aftagelig forbindelse med koblingsorganer på kørestativet. Da kropunderstøtningssele (20) er monteret ved et punkt over brugeren og ved hver side af brugeren, opnås en sikker fiksering selv af svage brugere.

fortsættes

2448-90

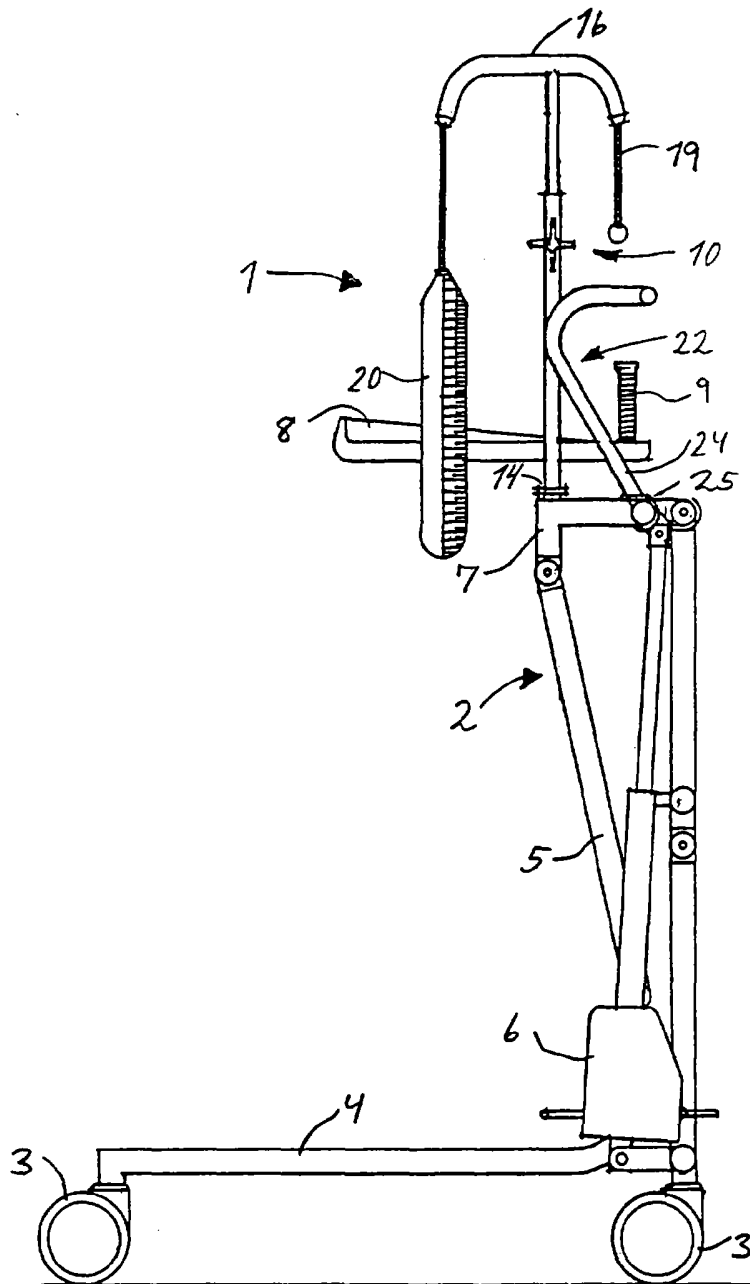

FIG. 2