



(12) 实用新型专利

(10) 授权公告号 CN 220115230 U

(45) 授权公告日 2023.12.01

(21) 申请号 202321605662.2

(22) 申请日 2023.06.25

(73) 专利权人 深圳市铂盈天其科技有限公司
地址 518000 广东省深圳市宝安区燕罗街道罗田社区井山路18号C栋301

(72) 发明人 苏国林 苏慧丽

(74) 专利代理机构 深圳市知高达专利代理有限公司 44869
专利代理师 刘琴

(51) Int. Cl.
B65D 73/02 (2006.01)
B65D 81/26 (2006.01)

权利要求书1页 说明书3页 附图1页

(54) 实用新型名称

一种防潮微型电子元器件承载带

(57) 摘要

本申请涉及载带技术领域,且公开了一种防潮微型电子元器件承载带,包括载带本体,所述载带本体的上表面开设有多个放置槽,所述载带本体的上端还固定卡接有盖带,所述盖带的下表面固定连接有多个与放置槽位置对应的除湿盒,所述除湿盒内填设有吸湿填料,所述除湿盒的侧壁开设有多个吸湿孔,所述载带本体的上端均匀固定连接有多根固定轴,所述固定轴的上端转动连接有压接板,所述盖带的表面开设有多个与固定轴和压接板对应的条形开口,所述压接板和盖带之间通过卡紧机构固定卡接。本申请能够对电子元件进行相对的稳定装夹和弹性保护避免外部湿气的存在造成对电子元件造成侵蚀损坏的问题,对电子元件存放的保护性好。

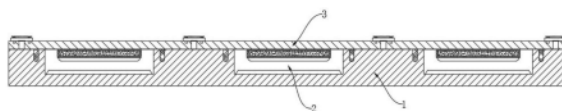

1. 一种防潮微型电子元器件承载带,包括载带本体(1),其特征在于,所述载带本体(1)的上表面开设有多个放置槽(2),所述载带本体(1)的上端还固定卡接有盖带(3),所述盖带(3)的下表面固定连接有多个与放置槽(2)位置对应的除湿盒(4),所述除湿盒(4)内填设有吸湿填料(5),所述除湿盒(4)的侧壁开设有多个吸湿孔(6),所述载带本体(1)的上端均匀固定连接有多根固定轴(7),所述固定轴(7)的上端转动连接有压接板(8),所述盖带(3)的表面开设有多个与固定轴(7)和压接板(8)对应的条形开口(9),所述压接板(8)和盖带(3)之间通过卡紧机构固定卡接。

2. 根据权利要求1所述的一种防潮微型电子元器件承载带,其特征在于,所述放置槽(2)的槽底固定连接底部防护垫块(10),所述除湿盒(4)的下端固定连接顶部防护垫块(11)。

3. 根据权利要求1所述的一种防潮微型电子元器件承载带,其特征在于,所述卡紧机构包括两个对称活动插设在压接板(8)表面的卡紧杆(12),所述载带本体(1)的上端开设有多个与卡紧杆(12)匹配插接的卡紧槽(13),两根所述卡紧杆(12)的上端固定连接有同一个卡紧拉板(14),所述卡紧拉板(14)的下端和压接板(8)的上端之间固定连接有两个分别套设在两根卡紧杆(12)外的卡紧弹簧(15)。

4. 根据权利要求1所述的一种防潮微型电子元器件承载带,其特征在于,所述盖带(3)的下端固定连接多个与放置槽(2)位置对应的密封插接框(16),所述载带本体(1)的上表面开设多个与密封插接框(16)匹配插接的密封插接槽(17)。

5. 根据权利要求4所述的一种防潮微型电子元器件承载带,其特征在于,所述密封插接框(16)的外侧包覆有一层阻尼胶垫。

6. 根据权利要求1所述的一种防潮微型电子元器件承载带,其特征在于,所述压接板(8)的两端下侧均设为圆弧面结构。

7. 根据权利要求1所述的一种防潮微型电子元器件承载带,其特征在于,所述吸湿填料(5)具体为变色硅胶。

一种防潮微型电子元器件承载带

技术领域

[0001] 本申请属于载带技术领域,尤其涉及一种防潮微型电子元器件承载带。

背景技术

[0002] 载带是指在一应用于电子包装领域的带状产品,它具有特定的厚度,在其长度方向上等距分布着用于承放电子元器件的孔穴(亦称口袋)和用于进行索引定位的定位孔。

[0003] 现有的承载带在使用时,盖带与载带之间的连接密封性不够,对微型电子元器件保护性不佳,容易因为外部湿气的侵蚀造成电子元件的受潮,对电子元件造成损坏。

实用新型内容

[0004] 本实用新型的是为了解决上述的问题,而提出的一种防潮微型电子元器件承载带。

[0005] 为了实现上述目的,本申请采用了如下技术方案:

[0006] 一种防潮微型电子元器件承载带,包括载带本体,所述载带本体的上表面开设有多个放置槽,所述载带本体的上端还固定卡接有盖带,所述盖带的下表面固定连接有多个与放置槽位置对应的除湿盒,所述除湿盒内填设有吸湿填料,所述除湿盒的侧壁开设有多个吸湿孔,所述载带本体的上端均匀固定连接有多根固定轴,所述固定轴的上端转动连接有压接板,所述盖带的表面开设有多个与固定轴和压接板对应的条形开口,所述压接板和盖带之间通过卡紧机构固定卡接。

[0007] 优选的,所述放置槽的槽底固定连接底部防护垫块,所述除湿盒的下端固定连接顶部防护垫块。

[0008] 优选的,所述卡紧机构包括两个对称活动插设在压接板表面的卡紧杆,所述载带本体的上端开设有多个与卡紧杆匹配插接的卡紧槽,两根所述卡紧杆的上端固定连接有同一个卡紧拉板,所述卡紧拉板的下端和压接板的上端之间固定连接有两个分别套设在两根卡紧杆外的卡紧弹簧。

[0009] 优选的,所述盖带的下端固定连接有多个与放置槽位置对应的密封插接框,所述载带本体的上表面开设有多个与密封插接框匹配插接的密封插接槽。

[0010] 优选的,所述密封插接框的外侧包覆有一层阻尼胶垫。

[0011] 优选的,所述压接板的两端下侧均设为圆弧面结构。

[0012] 优选的,所述吸湿填料具体为变色硅胶。

[0013] 与现有技术相比,本申请提供了一种防潮微型电子元器件承载带,具备以下有益效果:

[0014] 1、该防潮微型电子元器件承载带,通过设置的载带本体和盖带,盖带通过密封插接框和密封插接槽的匹配插接实现盖带和载带本体之间的稳定密封连接,不仅能够保证盖带和载带本体的稳定连接,且实现对放置槽外侧的密封保护,电子元件放置在放置槽内,底部防护垫块和顶部防护垫块对电子元件进行相对的稳定装夹和弹性保护,除湿盒配合内部

设有的吸湿填料和吸湿孔将放置槽内的湿气快速的吸附,避免外部湿气的存在造成对电子元件造成侵蚀损坏的问题,对电子元件存放的保护性好。

[0015] 2、该防潮微型电子元器件承载带,通过设有的固定轴、压接板和条形开口,安装盖带时,将载带本体上端的固定轴和压接板穿过盖带表面的条形开口,再旋转压接板90度,使得压接板抵压在盖带的上端,此时卡紧杆对准卡紧槽,卡紧弹簧下拉卡紧拉板,卡紧拉板将卡紧杆推进卡紧槽内即可实现压接板和盖带的稳固卡接固定,能够实现载带本体和盖带之间的稳定连接,保证了结构稳固性,且能够实现快速拆装,便于使用。

[0016] 而且该装置中未涉及部分均与现有技术相同或可采用现有技术加以实现,本申请能够对电子元件进行相对的稳定装夹和弹性保护避免外部湿气的存在造成对电子元件造成侵蚀损坏的问题,对电子元件存放的保护性好。

附图说明

[0017] 图1为本申请提出的一种防潮微型电子元器件承载带的结构示意图;

[0018] 图2为本申请提出的一种防潮微型电子元器件承载带的部分放大结构示意图。

[0019] 图中:1、载带本体;2、放置槽;3、盖带;4、除湿盒;5、吸湿填料;6、吸湿孔;7、固定轴;8、压接板;9、条形开口;10、底部防护垫块;11、顶部防护垫块;12、卡紧杆;13、卡紧槽;14、卡紧拉板;15、卡紧弹簧;16、密封插接框;17、密封插接槽。

具体实施方式

[0020] 下面将结合本申请实施例中的附图,对本申请实施例中的技术方案进行清楚、完整地描述,显然,所描述的实施例仅仅是本申请一部分实施例,而不是全部的实施例。

[0021] 参照图1-2,一种防潮微型电子元器件承载带,包括载带本体1,载带本体1的上表面开设有多个放置槽2,载带本体1的上端还固定卡接有盖带3,盖带3的下表面固定连接有多个与放置槽2位置对应的除湿盒4,除湿盒4内填设有吸湿填料5,除湿盒4的侧壁开设有多个吸湿孔6,载带本体1的上端均匀固定连接有多个固定轴7,固定轴7的上端转动连接有压接板8,盖带3的表面开设有多个与固定轴7和压接板8对应的条形开口9,压接板8和盖带3之间通过卡紧机构固定卡接。

[0022] 放置槽2的槽底固定连接有底部防护垫块10,除湿盒4的下端固定连接有顶部防护垫块11。

[0023] 卡紧机构包括两个对称活动插设在压接板8表面的卡紧杆12,载带本体1的上端开设有多个与卡紧杆12匹配插接的卡紧槽13,两根卡紧杆12的上端固定连接有同一个卡紧拉板14,卡紧拉板14的下端和压接板8的上端之间固定连接有两个分别套设在两根卡紧杆12外的卡紧弹簧15。

[0024] 盖带3的下端固定连接有多个与放置槽2位置对应的密封插接框16,载带本体1的上表面开设有多个与密封插接框16匹配插接的密封插接槽17。

[0025] 密封插接框16的外侧包覆有一层阻尼胶垫。

[0026] 压接板8的两端下侧均设为圆弧面结构。

[0027] 吸湿填料5具体为变色硅胶。

[0028] 现对本实用新型的操作原理做如下描述:

[0029] 本申请使用时,通过设有的载带本体1和盖带3,盖带3通过密封插接框16和密封插接槽17的匹配插接实现盖带3和载带本体1之间的稳定密封连接,不仅能够保证盖带3和载带本体1的稳定连接,且实现对放置槽2外侧的密封保护,电子元件放置在放置槽2内,底部防护垫块10和顶部防护垫块11对电子元件进行相对的稳定装夹和弹性保护,除湿盒4配合内部设有的吸湿填料5和吸湿孔6将放置槽2内的湿气快速的吸附,避免外部湿气的存在造成对电子元件造成侵蚀损坏的问题,对电子元件存放的保护性好,通过设有的固定轴7、压接板8和条形开口9,安装盖带3时,将载带本体1上端的固定轴7和压接板8穿过盖带3表面的条形开口9,再旋转压接板890度,使得压接板8抵压在盖带3的上端,此时卡紧杆12对准卡紧槽13,卡紧弹簧15下拉卡紧拉板14,卡紧拉板14将卡紧杆12推进卡紧槽13内即可实现压接板8和盖带3的稳固卡接固定,能够实现载带本体1和盖带3之间的稳定连接,保证了结构稳固性,且能够实现快速拆装,便于使用。

[0030] 以上所述,仅为本申请较佳的具体实施方式,但本申请的保护范围并不局限于此,任何熟悉本技术领域的技术人员在本申请揭露的技术范围内,根据本申请的技术方案及其申请构思加以等同替换或改变,都应涵盖在本申请的保护范围之内。

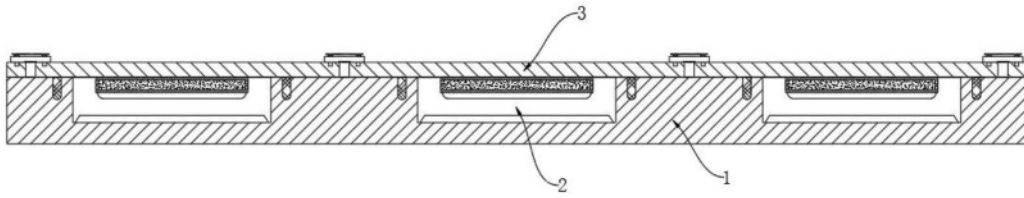

图1

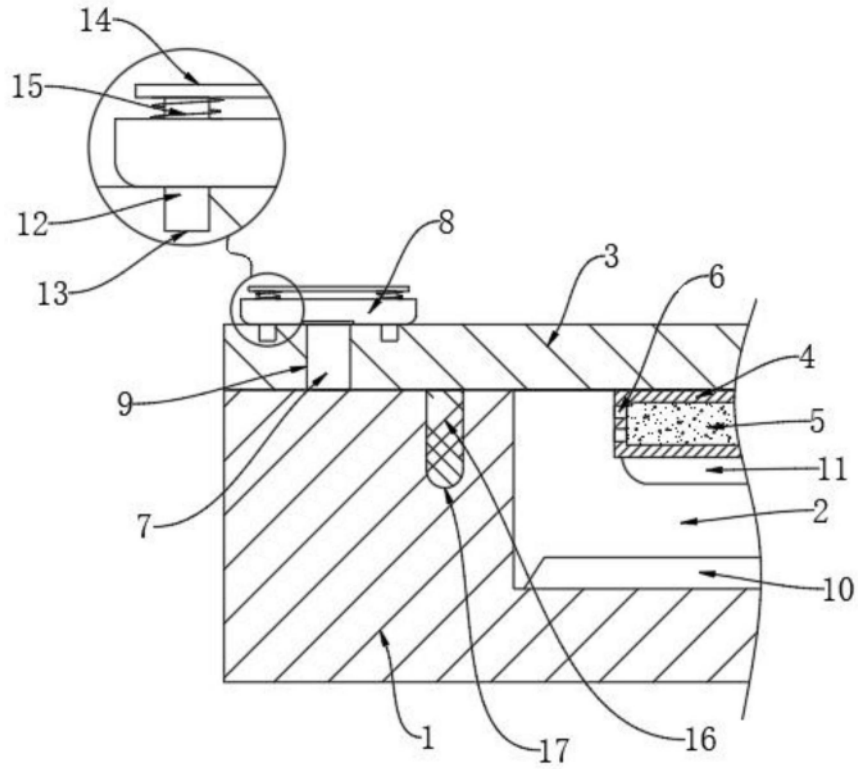

图2