



## (12)实用新型专利

(10)授权公告号 CN 209769825 U

(45)授权公告日 2019.12.13

(21)申请号 201920096428.9

(22)申请日 2019.01.21

(73)专利权人 莆田学院

地址 351100 福建省莆田市城厢区学园中  
街1133号莆田学院

(72)发明人 蒋亚玲

(74)专利代理机构 北京兆君联合知识产权代理  
事务所(普通合伙) 11333

代理人 郑学成

(51)Int.Cl.

A47F 3/00(2006.01)

A47F 7/00(2006.01)

G09F 27/00(2006.01)

权利要求书1页 说明书3页 附图2页

### (54)实用新型名称

一种用于市场营销的现场促销展台

### (57)摘要

本实用新型公开了一种用于市场营销的现场促销展台,包括仪表箱,展柜正面设置有LED屏幕和音响,音响设置于LED屏幕的两侧,展柜两侧设置有广告板,展柜上端设置有展示平台,展示平台上端设置有主展台和副展台,主展台和副展台外侧均设置有参数板,主展台内设有伺服电机,电机动力输出端贯穿主展台顶部,且电机动力输出端固定设置有旋转平台,本实用新型利用广告板配合LED屏幕和音响对产品进行展示和视频介绍,便于游客能够更加直观的了解促销的产品;同时设置有主展台和副展台对促销产品的主次进行区分,将促销的主推款式放置于主展台上配合转动结构和补光灯,以及多彩的装饰灯可大大吸引游客的注意力,增加其促销效果。

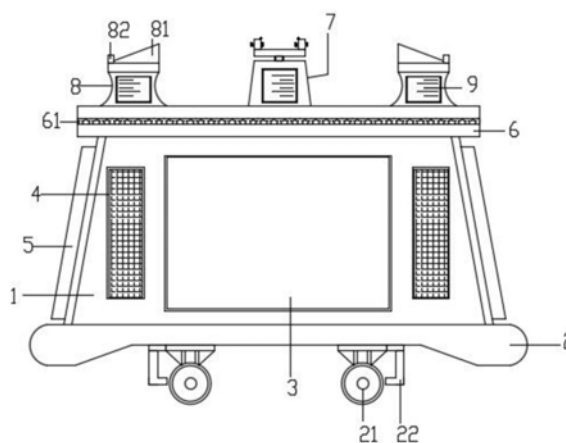

1. 一种用于市场营销的现场促销展台,包括展柜(1),其特征在于:所述展柜(1)底部固定设置有底板(2),所述展柜(1)正面设置有LED屏幕(3)和音响(4),所述音响(4)设置于LED屏幕(3)的两侧,所述展柜(1)两侧设置有广告板(5),所述展柜(1)上端设置有展示平台(6),所述展示平台(6)上端设置有主展台(7)和副展台(8),所述主展台(7)位于展示平台(6)中心位置,所述副展台(8)位于主展台(7)四周,所述主展台(7)和副展台(8)外侧均设置有参数板(9),所述主展台(7)内设有伺服电机,所述电机动力输出端贯穿主展台(7)顶部,且电机动力输出端固定设置有旋转平台(10)。

2. 如权利要求1所述的一种用于市场营销的现场促销展台,其特征在于:所述展柜(1)背面设置有资料柜(11)和储物槽(12)。

3. 如权利要求1所述的一种用于市场营销的现场促销展台,其特征在于:所述底板(2)底部设置有移动轮(21),所述移动轮(21)为万向轮结构,所述移动轮(21)上设置有脚刹(22)。

4. 如权利要求1所述的一种用于市场营销的现场促销展台,其特征在于:所述展示平台(6)四周环设有装饰灯(61),所述装饰灯(61)为彩色氛围灯。

5. 如权利要求1所述的一种用于市场营销的现场促销展台,其特征在于:所述副展台(8)上端设置有斜面结构的放置板(81),所述放置板(81)底部设置有限位块(82)。

6. 如权利要求1所述的一种用于市场营销的现场促销展台,其特征在于:所述旋转平台(10)上端设置有侧板(101),所述侧板(101)横向螺纹贯穿连接有螺纹杆(102),所述螺纹杆(102)内侧设置有海绵材质的固定板(103),所述螺纹杆(102)外侧设置有把手(104),所述侧板(101)上端设置有补光灯(105)。

## 一种用于市场营销的现场促销展台

### 技术领域

[0001] 本实用新型属于营销展台领域,具体为一种用于市场营销的现场促销展台。

### 背景技术

[0002] 市场营销,又称作市场学、市场行销或行销学,MBA、EMBA等经典商管课程均将市场营销作为对管理者进行管理和教育的重要模块包含在内。市场营销是在创造、沟通、传播和交换产品中,为顾客、客户、合作伙伴以及整个社会带来经济价值的活动、过程和体系。主要是指营销人员针对市场开展经营活动、销售行为的过程。

[0003] 而在市场营销中,经常需要用到营销的展台,营销型展台是指具备营销推广功能的展台,是指在设计时从参展企业参展目的出发,不仅考虑外观造型、产品展示、企业实力、功能布局等等,将视听触觉相结合,务使每一个环节,每一步骤都考虑到营销功能的需求,使展台具备营销功能和有利品牌推广的特征。手段包括核心产品展示,为潜在目标客户答疑等,通过一系列营销方式,获得销售线索,最终达成交易。

[0004] 例如,申请号为CN201420718077.8的中国专利公开了一种市场营销用产品展台,其包括底柜和安装在底柜上堆叠的四个倾斜展板;所述底柜的一侧固定有连接立柱,所述连接立柱由上至下间隔连接有四个平台,所述四个平台分别为第一平台、第二平台、第三平台、第四平台;所述第一平台、第二平台表面开有圆形凹槽,所述第三平台、第四平台表面开有方形凹槽,其中所述连接立柱的顶部安装有遮挡装置,所述遮挡装置包括竖直设置的竖直杆和连接在竖直杆顶部的遮挡布。市场营销用产品展台既可以用于室内展示,又可以用于室外展示,用于室外展示时,遮挡装置可以遮阳或者挡雨,增加了市场营销用产品展台的应用范围。

[0005] 但是,该现有的营销展台存在以下缺陷,首先,这样的展台设计,整体对品牌的宣传在展厅仅是通过销售人员进行宣传,宣传力度不够,很难将游客吸引过来;其次,展台对与产品的展示没有主次之分,任何产品在发布总有主推款和附加款,因而对于不同的款式应该采取不一样的展示,方便让顾客更好的了解产品新能和结构。

[0006] 针对上述问题,本实用新型设计了一种用于市场营销的现场促销展台,以解决上述背景问题。

### 实用新型内容

[0007] 本实用新型的目的在于:为了解决现有的营销展台设计宣传力度不够,同时对产品的推广款式宣传方式不合理的问题,提供一种用于市场营销的现场促销展台。

[0008] 本实用新型采用的技术方案如下:一种用于市场营销的现场促销展台,包括展柜,所述展柜底部固定设置有底板,所述展柜正面设置有LED屏幕和音响,所述音响设置于LED屏幕的两侧,所述展柜两侧设置有广告板,所述展柜上端设置有展示平台,所述展示平台上端设置有主展台和副展台,所述主展台位于展示平台中心位置,所述副展台位于主展台四周,所述主展台和副展台外侧均设置有参数板,所述主展台内设有伺服电机,所述电机动力

输出端贯穿主展台顶部,且电机动力输出端固定设置有旋转平台。

[0009] 其中,所述展柜背面设置有资料柜和储物槽。

[0010] 其中,所述底板底部设置有移动轮,所述移动轮为万向轮结构,所述移动轮上设置有脚刹。

[0011] 其中,所述展示平台四周环设有装饰灯,所述装饰灯为彩色氛围灯。

[0012] 其中,所述副展台上端设置有斜面结构的放置板,所述放置板底部设置有限位块。

[0013] 其中,所述旋转平台上端设置有侧板,所述侧板横向螺纹贯穿连接有螺纹杆,所述螺纹杆内侧设置有海绵材质的固定板,所述螺纹杆外侧设置有把手,所述侧板上端设置有补光灯。

[0014] 综上所述,由于采用了上述技术方案,本实用新型的有益效果是:本实用新型利用广告板配合LED屏幕和音响对产品进行展示和视频介绍,便于游客能够更加直观的了解促销的产品;同时设置有主展台和副展台对促销产品的主次进行区分,将促销的主推款式放置于主展台上配合转动结构和补光灯,以及多彩的装饰灯可大大吸引游客的注意力,增加其促销效果。

#### 附图说明

[0015] 图1为本实用新型结构正面示意图;

[0016] 图2为本实用新型结构背面示意图;

[0017] 图3为本实用新型图1中主展台结构示意图。

[0018] 图中标记:

[0019] 1、展柜,11、资料柜,12、储物槽,2、底板,21、移动轮,22、脚刹,3、LED屏幕,4、音响,5、广告板,6、展示平台,61、装饰灯,7、主展台,8、副展台,81、放置板,82、限位块,9、参数板,10、旋转平台,101、侧板,102、螺纹杆,103、固定板,104、把手,105、补光灯。

#### 具体实施方式

[0020] 为了使本实用新型的目的、技术方案及优点更加清楚明白,以下结合附图及实施例,对本实用新型进行进一步详细说明。应当理解,此处所描述的具体实施例仅用以解释本实用新型,并不用于限定本实用新型。

[0021] 在本实用新型的描述中,需要说明的是,术语“中心”、“上”、“下”、“左”、“右”、“竖直”、“水平”、“内”、“外”等指示的方位或位置关系为基于附图所示的方位或位置关系,仅是为了便于描述本实用新型和简化描述,而不是指示或暗示所指的装置或元件必须具有特定的方位、以特定的方位构造和操作,因此不能理解为对本实用新型的限制;术语“第一”、“第二”、“第三”仅用于描述目的,而不能理解为指示或暗示相对重要性;此外,除非另有明确的规定和限定,术语“安装”、“相连”、“连接”应做广义理解,例如,可以是固定连接,也可以是可拆卸连接,或一体地连接;可以是机械连接,也可以是电连接;可以是直接相连,也可以通过中间媒介间接相连,可以是两个元件内部的连通。对于本领域的普通技术人员而言,可以根据具体情况理解上述术语在本实用新型中的具体含义。

[0022] 参照图1-3,一种用于市场营销的现场促销展台,包括展柜1,展柜1底部固定设置有底板2,展柜1正面设置有LED屏幕3和音响4,音响4设置于LED屏幕3的两侧,展柜1两侧设

置有广告板5,展柜1上端设置有展示平台6,展示平台6上端设置有主展台7和副展台8,主展台7位于展示平台6中心位置,副展台8位于主展台7四周,主展台7和副展台8外侧均设置有参数板9,主展台7内设有伺服电机,电机动力输出端贯穿主展台7顶部,且电机动力输出端固定设置有旋转平台10。

[0023] 进一步的,展柜1背面设置有资料柜11和储物槽12,工作人员可将随身携带的物品放置于展柜1内侧的资料柜11内,同时也可以将水杯或者随手使用的物品放置于储物槽12内。

[0024] 进一步的,底板2底部设置有移动轮21,移动轮21为万向轮结构,移动轮21上设置有脚刹22,通过底板2下端的移动轮21实现位置移动,到达指定地点后可通过脚刹22实现对移动轮21的固定,也即完成对整体的固定。

[0025] 进一步的,展示平台6四周环设有装饰灯61,装饰灯61为彩色氛围灯,可有效烘托展示氛围,相比传统的展台更能将游客目光吸引到展台的产品上。

[0026] 进一步的,副展台8上端设置有斜面结构的放置板81,放置板81底部设置有限位块82,便于对产品的放置和固定。

[0027] 进一步的,旋转平台10上端设置有侧板101,侧板101横向螺纹贯穿连接有螺纹杆102,螺纹杆102内侧设置有海绵材质的固定板103,螺纹杆102外侧设置有把手104,侧板101上端设置有补光灯105,照射产品突出其位置。

[0028] 工作原理:本实用新型在促销展厅使用时,工作人员可通过底板2下端的移动轮21实现位置移动,到达指定地点后可通过脚刹22实现对移动轮21的固定,也即完成对整体的固定。工作人员可将随身携带的物品放置于展柜1内侧的资料柜11内,同时也可以将水杯或者随手使用的物品放置于储物槽12内。在促销时,展柜1两侧的广告板5可张贴品牌的宣传海报或者此次促销产品的海报,便于流动人群在两侧就可以看到促销小心,启动电源,利用LED屏幕3配合音响4对促销产品进行视频介绍,便于客户更加直观的了解产品,工作人员可对有意向的客户进行进一步推销。而促销的产品可分别放置于主展台7和副展台8上,展台外侧的参数板9是促销产品的具体参数,便于客户之间了解产品的规格,将促销主推产品放置于主展台7的旋转平台10上,通过转动把手104通过螺纹杆102推动固定板103对产品进行固定,配合补光灯105对产品照射,突出其位置,利用电机带动旋转平台10转动,同时展示平台6四周的多彩装饰灯61可有效烘托展示氛围,相比传统的展台更能将游客目光吸引到展台的产品上。

[0029] 1.以上所述仅为本实用新型的较佳实施例而已,并不用以限制本实用新型,凡在本实用新型的精神和原则之内所作的任何修改、等同替换和改进等,均应包含在本实用新型的保护范围之内。



图1



图2

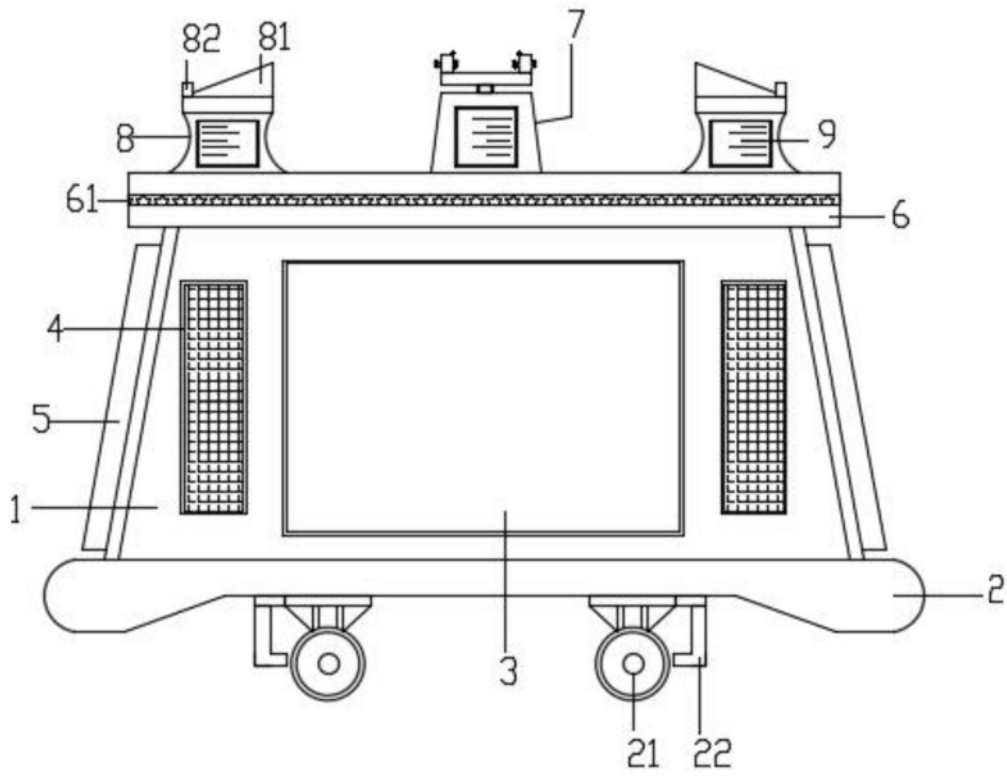
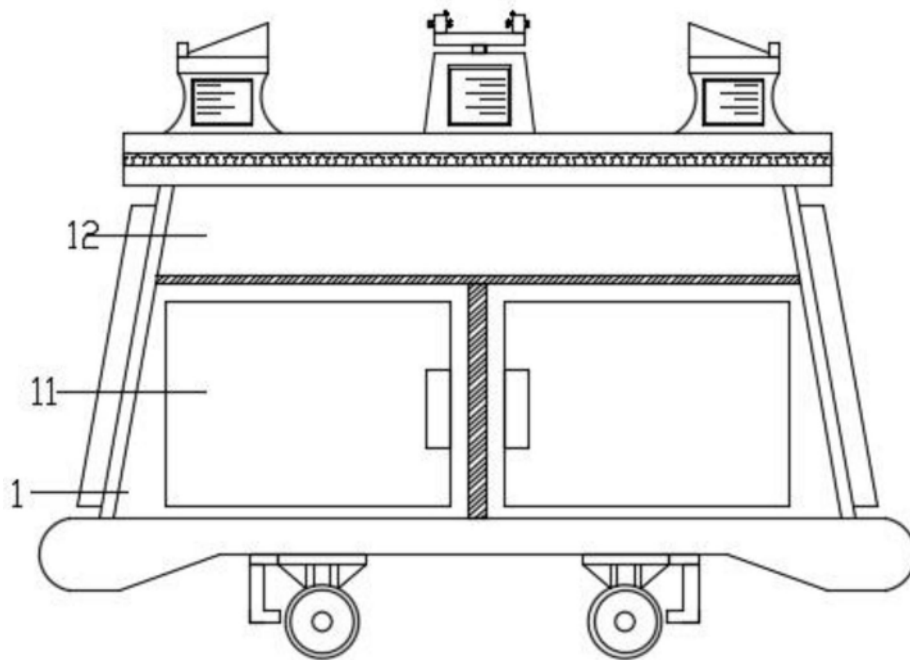
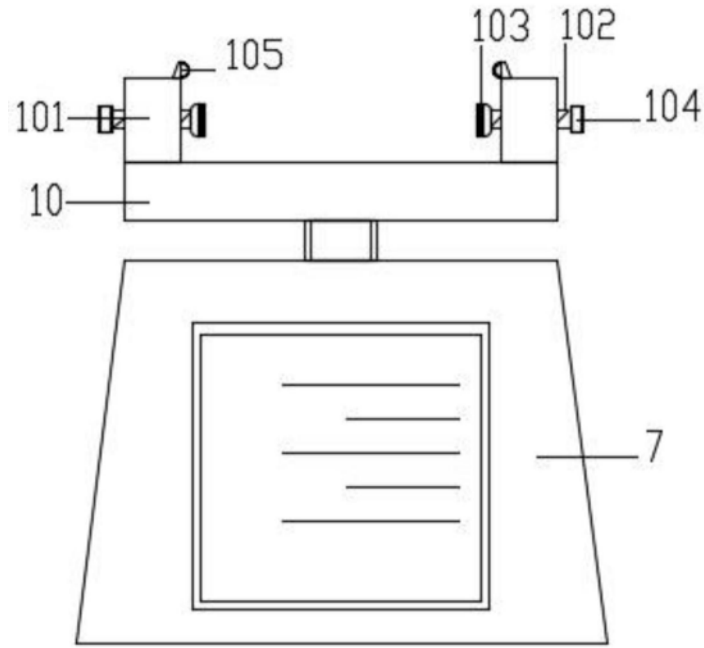

图3