Octrooiraad



⑩ A Terinzagelegging ⑪ 8100151

Nederland

⑱ NL

- ⑤4 **Kunststoffen vuilcontainer met grote inhoud.**
- ⑤1 Int.Cl³: B65F 1/12.
- ⑦1 Aanvrager: SULO Eisenwerk Streuber & Lohmann GmbH & Co. KG te Herford, Bondsrepubliek Duitsland.
- ⑦4 Gem.: Ir. H. Mathol c.s.
Octrooi- en Merkenbureau van Exter
Willem Witsenplein 3 & 4
2596 BK 's-Gravenhage.

-
- ②1 Aanvraag Nr. 8100151.
- ②2 Ingediend 14 januari 1981.
- ③2 Voorrang vanaf 18 januari 1980.
- ③3 Land van voorrang: Bondsrepubliek Duitsland (DE).
- ③1 Nummer van de voorrangsaanvraag: P 3001703 .
- ⑥2 --

-
- ④3 Ter inzage gelegd 17 augustus 1981.

De aan dit blad gehechte stukken zijn een afdruk van de oorspronkelijk ingediende beschrijving met conclusie(s) en eventuele tekening(en).

Korte aanduiding: Kunststoffen vuilcontainer met grote inhoud.

De uitvinding heeft betrekking op een kunststoffen vuilcontainer met grote inhoud, die is voorzien van een in hoofdzak vierkante of rechthoekige opening en bij voorkeur van een rondde opening lopende, in dwarsdoorsnede naar beneden toe open rand-
5 profiel, waarvan het zich langs de voorste containerwand uitstrek-
kende deel bij voorkeur is uitgevoerd als een rechtlijnige meeneem-
lijst die kan samenwerken met een meeneembalk van een bijvoorbeeld
aan een vuilophaalwagen aangebrachte hefkip- of kipinrichting.

Aan een dergelijke bekende vuilcontainer met grote
10 inhoud wordt soms de eis gesteld, dat behalve het door de voorste
rechtlijnige meeneemlijst verkregen houvast van de container met
de meeneembalk van een hefkip- of kipinrichting ook nog het vast-
grijpen door middel van het opnemen van tappen mogelijk is, dat wil
zeggen door middel van twee de container tussen zich insluitende
15 en de aan de zijkant hiervan uitstekende tappen omvattende opneem-
armen van een hefkip- of kipinrichting. Deze eis is in het bijzonder
van belang voor die vuilafvoergebieden, waarbij vuilophaalwagens
van verschillende types worden ingezet, dat wil zeggen wagens met
een meeneembalk als opneemorgaan van de hefkip- of kipinrichting
20 en voertuigen met een eventueel in de breedte veranderbare opneem-
vork, zoals die tot op heden vaak werden toegepast.

De uitvinding beoogt deze eis constructief en fabri-
cagetechnisch op eenvoudige wijze te verwezenlijken.

Dit oogmerk wordt volgens de uitvinding bereikt, met
25 een kunststoffen vuilcontainer met grote inhoud, die zich hoofdza-
kelijk onderscheidt door een steeds aan één zijwand van de container
op een voorafbepaalde plaats aan te brengen, van een uitstekende
tap voorzien vormdeel, dat in de aan de houder gemonteerde stand
naar boven toe en opzij door passende vormen is ondersteund. Bij
30 voorkeur is daarbij elke zijwand van de container voorzien van een

door twee verticale ribben en een gedeelte van het naar beneden toe open randprofiel begrensde opneemholte, waarin het van de tap voorziene vormdeel passend kan worden geplaatst.

Volgens de uitvinding wordt het vereiste zijdelings
5 opnemen van de tappen van de vuilcontainer mogelijk door middel van naderhand aan de zijwanden van de container aan te brengen en ook weer los te nemen delen, waarvan de ondersteuning door in elkaar passen vormen zowel naar boven als naar opzij toe aparte door de zijwanden gaande verankerungen om de krachten in de zijwanden te
10 geleiden overbodig maakt. Bij de hierboven als bijzonder doelmatig aangegeven uitvoeringsvorm is aan de vuilcontainer zelf slechts een geringe, de vormgeving van de container in het geheel niet aantastende maatregel nodig, namelijk het op elke zijwand aanbrengen van de beide verticale ribben in verbinding met het naar beneden
15 toe open randprofiel voor het vormen van een opneemholte, om indien gewenst de beide vormdelen met tappen, met sluitende vormen te kunnen aanbrengen, zonder dat wanneer de vormdelen niet of niet meer nodig zijn, de vuilcontainer met betrekking tot de vorm of anderszins wordt beïnvloed.

20 Het aangebrachte vormdeel omvat volgens de uitvinding een de tap dragend, aan de onderkant open, hol hoofddeel, van waaruit naar opzij één of meerdere oplegsteunen lopen, zodat bij een relatief gering gewicht van het totale vormdeel een door grote vlakken gevormde steun resp. oplegging tegen de betreffende zijwand
25 van de container wordt verkregen. Bij voorkeur zijn daartoe een zich verticaal naar boven naar de rand van de container toe uitstrekken- de oplegsteun en een loodrecht hierop staande horizontaal naar de voorste containerwand lopende oplegsteun aangebracht, waarbij de eerstgenoemde oplegsteun is uitgevoerd als een van onderen in de
30 door de verticale ribben en het gedeelte van het randprofiel gevormde opneemholte van de container te schuiven paststuk en de tweede oplegsteun is voorzien van een naar het hoofddeel toe schuin naar

achteren omhooglopende glijvlak. Het vormdeel met de beide met een rechte hoek hierop aansluitende oplegsteunen vormen zodoende als het ware een hoekstuk, waarbij de horizontaal naar de voorste containerwand lopende oplegsteun met het glijvlak het tussen de opneemarmen schuiven van de container vergemakkelijkt resp. het stootvrij om de tappen glijden mogelijk maakt. Volgens een doelmatige uitvoeringsvorm is een volgende verticaal naar beneden lopende oplegsteun met een naar het hoofdeel toe schuin naar boven oplopende glijvlak aangebracht, zodat het in zijn totaal ongeveer T-vormige vormdeel ook een stootvrij op de tappen glijden mogelijk maakt bij van onderen tegen de tappen bewegende opneemarmen van de vork van de hefkip- of kipinrichting.

Volgens een bijzonder doelmatige uitvoeringsvorm zijn volgens de uitvinding de opzij naast de opneemholten langs elke zijwand van de container aansluitende delen van het naar onderen open randprofiel voorzien van uit een stuk bestaande de hoekdelen verstijvende handgrepen voor de container, hetgeen afzonderlijke materie van een ander voorstel vormt. Hierbij wordt in samenhang met de bij voorkeur door twee verticale ribben en een gedeelte van het randprofiel gevormde opneemholte voor het passtuk van het vormdeel bereikt, dat bij het opheffen van de container de in het randprofiel geleide krachten in deze hoekdelen langs de zijwanden van de container worden gevoerd zonder overmatige belastingpieken in de langs de voorste en achterste containerwand lopende delen van het randprofiel en zodoende gelijkmatig door het gehele om de containeropening lopende randprofiel worden opgenomen.

Volgens een met betrekking tot de vormgeving van de container doelmatig kenmerk, kan hierbij een de opneemholte telkens aan de zijkant begrenzende verticale rib worden gevormd door een bij een aangrenzende handgreep behorende en deze opzij begrenzende rib.

De uitvinding wordt nader toegelicht aan de hand van de tekening, die als voorbeeld een aantal uitvoeringsvormen van de uitvinding toont. 8100151

Fig. 1 toont een perspectivisch totaalaanzicht van een eerste uitvoeringsvorm van een vuilcontainer met grote inhoud volgens de uitvinding.

Fig. 2 toont een gedeeltelijk perspectivisch aanzicht van de vuilcontainer volgens fig. 1.

Fig. 3 toont een doorsnede volgens de lijn III-III in fig. 2.

Fig. 4 toont een doorsnede volgens de lijn IV-IV in fig. 2.

Fig. 5 toont een perspectivisch totaalaanzicht van een tweede uitvoeringsvorm van de vuilcontainer met grote inhoud volgens de uitvinding.

Fig. 6 toont een gedeeltelijk perspectivisch aanzicht van de vuilcontainer volgens fig. 5.

Fig. 7 is een gedeeltelijke doorsnede volgens de lijn VII-VII in fig. 6.

Fig. 8 toont een gedeeltelijke doorsnede volgens de lijn VIII-VIII in fig. 6.

De in de fig. 1 en 5 als voorbeeld weergegeven kunststoffen vuilcontainers met grote inhoud zijn doosvormig uitgevoerd en door middel van wielen verrijdbaar. Zij hebben elk een voorste containerwand 1, twee zijwanden 2, 3 en een achterwand 4 en zijn tezamen met de containerbodem uitgevoerd als een uit een geheel bestaand kunststof spuitgietstuk. De in hoofdzaak rechthoekig gevormde containeropening is afgesloten door een deksel; bij de uitvoeringsvorm volgens fig. 1 is de met het verwijzingscijfer 5 aangegeven deksel gewelfd uitgevoerd en met zijarmen 5' draaibaar aan de zijwanden 2, 3 van de container bevestigd, zodat de deksel vanuit de weergegeven gesloten stand door een schuifbeweging naar achteren naar de achterste wand 4 van de container in de geopende stand kan worden gedraaid. Bij de uitvoeringsvorm volgens fig. 5 is de met het verwijzingscijfer 6 aangegeven deksel vlakker en uit-

gevoerd als een door middel van aan het bovenste deel van de achterwand 4 van de container aangebrachte scharnieren verdraaibare klapdeksel. De vuilcontainer volgens fig. 1 heeft bijvoorbeeld een inhoud van ongeveer $1,1 \text{ m}^3$ terwijl het bij de container volgens fig. 5 om een in verhouding kleinere container met een inhoud van bijvoorbeeld ongeveer $0,6 \text{ m}^3$ kan gaan.

In plaats van de in fig. 1 en 5 weergegeven uitvoeringsvormen van vuilcontainers met grote inhoud uit kunststof kunnen vanzelfsprekend ook andere uitvoeringsvormen en grootten van dergelijke containers in aanmerking komen voor het verwezenlijken van de uitvinding. Zo kunnen de containers bijvoorbeeld ook zijn uitgevoerd met een in hoofdzaak vierkante opening.

Bij de in fig. 1 en 5 als voorbeeld weergegeven voorkeursuitvoeringsvormen van de vuilcontainers met grote inhoud, gaat het om containers die een rondom de containeropening lopende, in dwarsdoorsnede naar beneden toe open randprofiel 7 bezitten, waarvan het langs de voorste containerwand 1 lopende deel op bekende wijze is uitgevoerd als een rechtlijnige meeneemlijst 8, die kan samenwerken met een meeneembalk van een hefkip- of kipinrichting van bijvoorbeeld een vuilophaalwagen. Bij voorkeur zijn daarbij, zoals in het bijzonder blijkt uit fig. 2 en 6, de beide aan de hoekpunten langs de zijwanden 2, 3 van de container grenzende delen van het randprofiel 7 uitgevoerd als de de zijwanden verstijvende containerhandgrepen 9, 90 resp. 10, 100, welke handgrepen materie van een ander voorstel vormen.

Zoals voor de vuilcontainer volgens fig. 1 blijkt uit de fig. 2 tot 4, is op elke zijwand 2, 3 van de container en wel in het bovenste gedeelte en ongeveer in het midden daarvan, een door twee verticale ribben 11, 12 en een gedeelte 13 van het naar onderen toe open randprofiel 7 begrensde opneemholte 14 gevormd. In deze opneemholte 14 is een in zijn totaal met het verwijzingscijfer 15 aangegeven en van een uitstekende tap 16 voorzien vormdeel aangebracht, dat passend sluit in de vormholte, zodat dit deel in de

8100151

weergegeven op de container gemonteerde stand naar boven toe en zijwaarts door aansluitende vormen is ondersteund.

Het vormdeel 15 bestaat bij voorkeur uit een integraal kunststof spuitgietstuk, maar kan ook van metaal, bijvoorbeeld lichtmetaal of een ander geschikt materiaal, bijvoorbeeld hout, bestaan. Het omvat een de uitstekende tap 16 dragend hoofddeel 17, van waaruit zich naar op/^{zij}één of meerdere oplegsteunen uitstrekken, die bij voorkeur loodrecht op elkaar staan. Bij de in fig. 2 tot 4 weergegeven uitvoeringsvorm van het vormdeel 15 lopen vanaf de zij-
10 kanten van het hoofddeel 17 vier oplegsteunen 18, 19, 20 en 21 met een rechte hoek ten opzichte van elkaar, zodat het totale vormdeel er ongeveer kruisvormig uitziet. De verticaal naar boven lopende oplegsteun 18 vormt daarbij een voor het van onderen in de opneemholte 14 schuiven geschikt passtuk, waarvan de breedte slechts iets
15 kleiner is dan de inwendige afstand tussen de verticale ribben 11, 12 (fig. 4) en waarvan het bovenste resp. vrije uiteinde is voorzien van een trede 18', die is afgestemd op de inwendige afmetingen van het in dwarsdoorsnede U-vormig randprofiel 7 (fig. 3). De in horizontale richting naar de voorste containerwand 1 toe lopende opleg-
20 steun 19 vormt een naar het hoofddeel 17 toe schuin naar achteren omhoog lopende in de voet van de tap 16 overgaand glijvlak 19', terwijl de zowel als passtuk uitgevoerde oplegsteun 18 alsmede de beide andere oplegsteunen 20, 21 platte resp. vlakke oppervlakken hebben, die ongeveer in een door de hoogte van de verticale ribben
25 11, 12 bepaald vlak lopen en zodoende lager zijn dan het de tap 16 dragende hoofddeel 17 (fig. 3 en 4).

Het vormdeel 15 met zijn hoofddeel 17 en de zich naar opzij uitstreckende oplegsteunen 18, 19, 20, 21, waarvan de oplegsteunen 20, 21 echter niet noodzakelijk zijn, maar gezamenlijk of
30 naar keuze afzonderlijk kunnen worden weggelaten, is voornamelijk bij een uit een kunststof spuitgietdeel bestaande uitvoeringsvorm uitgevoerd als een aan de onderzijde open, hol bouwelement en heeft

zodoende slechts een relatief laag gewicht. Daar de bij het door middel van de opneemvorm aan de tap 16 vastgrijpen van de vuilcontainer, werkzame krachten hoofdzakelijk in verticale richting (bij het heffen van de container) resp. in horizontale richting 5 (bij het kantelen van de container) werken en zodoende bijna volledig via de als passtuk uitgevoerde verticale oplegsteun 18 ten gevolge van de aanwezige passende opsluiting in het door de verticale ribben 11, 12 en het gedeelte 13 van het randprofiel 7 gevormde opneemholte 14 van de container hierin kunnen worden geleid, behoeven er geen bijzondere verankeringen of bevestigingen van het vormdeel voor het opnemen van de krachten resp. het overdragen hiervan in de betreffende zijwand 2, 3 van de container aanwezig te zijn. Het is veeleer voldoende het vormdeel 15 door middel van een of een aantal schroef- of klinkverbindingen, zoals in fig. 3 en 4 bijvoorbeeld met 22 is aangegeven aan de betreffende zijwand 2, 3 van de container te bevestigen, teneinde dit deel na het passend in de opneemholte 14 te hebben geplaatst, door oplegvlakken in aanraking met de betreffende zijwand te houden.

Wanneer het van opzij via de tappen opnemen van de vuilcontainer niet of niet meer in aanmerking komt, maar het voor het legen oppakken slechts door middel van een met de rechtlijnige meeneemlijst 8 samenwerkende meeneembalk van de hefkip- of kipinrichting geschiedt, dan kunnen de beide vormdelen 15 met de tappen 16 worden weggelaten. Aanwezige vormdelen 15 kunnen gemakkelijk 25 door het losmaken van de verbinding 22 worden weggenomen zonder de container met betrekking tot zijn vorm of anderszins te beïnvloeden. Daar alleen het aanbrengen van de verticale ribben 11, 12 bij het vervaardigen van de container als extra maatregel nodig is, in ieder geval ten aanzien van de weergegeven en hiervoor beschreven voorkeursuitvoering met de door een gedeelte 13 van het randprofiel gevormde opneemholte 14, kan met weinig vervaardigingstechnische inspanning en zonder de vormgeving van voren te beïnvloeden.

vloeden elk betreffende vuilcontainer met grote inhoud van een op-
neemholte 14 worden voorzien, zodat steeds kan worden voldaan aan
de eis voor het naar keuze uitrusten of het hierna aanbrengen van
de mogelijkheid tot het zijdelings opnemen van de tappen van de
5 container door het aanbrengen van de vormdelen 15.

De vuilcontainer met grote inhoud volgens fig. 5 waar
als voorbeeld een andere uitvoeringsvorm van de opneemtappen vol-
gens fig. 6 tot 8 is aangebracht, onderscheidt zich in wezen niet
van de voorafgaande met betrekking tot de in fig. 1 tot 4 beschre-
10 ven uitvoeringsvorm, zodat voor dezelfde onderdelen of onderdelen
met dezelfde functie in de fig. 5 tot 8 dezelfde verwijzingscijfers
kunnen worden toegepast, zonder dat hiervoor nog afzonderlijke of
nadere toelichtingen nodig zijn. Ook met betrekking tot de werking
en de voordelen, geldt in wezen hetzelfde als wat hiervoor met
15 betrekking tot de opneemtappen volgens de fig. 1 tot 4 is gesteld.

In afwijking met het voorafgaande is de opneemholte
14 bij de uitvoeringsvorm volgens fig. 5 tot 8 niet in het midden
in het bovenste gedeelte van de zijwanden 2, 3 van de container
aangebracht, maar meer naar de achterste wand 4 van de container
20 toe verplaatst. De opneemholte 14 sluit daarbij opzij direct aan op
de in de achterste hoek aangebrachte en deze hoek verstijvende hand-
greep 100 van de container. Een bij deze handgreep behorende en
deze opzij grenzende verstijvingsrib vormt tegelijkertijd de ene
verticale rib 12 van de opneemholte 14. De andere verticale rib 11,
25 die de opneemholte 14 begrenst, is hierbij het enige deel dat ten
opzichte van de normale uitvoeringsvorm van de container (waarbij
het opnemen alleen geschiedt via de meeneemlijst 8) bij het ver-
vaardigen extra wordt aangebracht. Hierdoor wordt zodoende een
verdere vereenvoudiging met betrekking tot het vervaardigen en de
30 vormgeving verkregen voor het vormen van de opneemholte 14.

Vervolgens is in de uitvoeringsvorm volgens fig. 5
tot 8 het vormdeel 15 met de tap 16 niet meer ongeveer kruisvormig

8 1 0 0 1 5 1

uitgevoerd, maar heeft door het wegvallen van de achterste opleg-
steun 21 ongeveer de vorm van een op zijn kant gelegde T. De zich
van het hoofddeel 17 horizontaal naar voren in de richting van de
voorst wand 1 van de container toe uitstrekkende oplegsteun 19
5 vormt weer een naar het hoofddeel 17 toe schuin naar achteren op-
lopend glijvlak 19'. Op dezelfde wijze is hier ook de zich verti-
caal naar beneden toe uitstrekkende oplegsteun 20 voorzien van een
schuin naar boven naar het hoofddeel 17 toe oplopend glijvlak 20'.
De zich verticaal naar boven toe uitstrekkende oplegsteun 18 is
10 evenzo en wel op dezelfde wijze als hiervoor reeds is beschreven
uitgevoerd als passtuk voor een door in elkaar passende vormen ver-
kregen ingrijping in de opneemholte 14. Opgemerkt wordt echter,
dat het langs de zijwanden 2, 3 van de container lopende deel van
het rondgaande, naar beneden toe open randprofiel 7 in dwarsdoor-
15 snede niet meer is uitgevoerd als een eenvoudig, omgekeerd U-vormig
profiel. Veel eerder zet het in het gebied van de meeneemlijst 8
aanwezige uitstekende trapvormige buitenbeen zich ook in de langs
de zijwanden 2, 3 van de container lopende deel van het randprofiel
7 voort en is daar met 7' aangegeven. Het bovenste resp. vrije
20 uiteinde van de het passtuk vormende oplegsteun 18 is zowel hier
als in fig. 7 op de door de uitstekende trapvormige
rand 7' van het randprofiel 7 gevormde profiel dwarsdoorsnede afge-
stemd en hieraan aangepast en grijpt dus niet meer in het eigenlij-
ke, binnenste deel van het randprofiel 7, terwijl hierbij ook
25 een dergelijke trapvormige uitvoering aan het vrije uiteinde van
het passtuk 18 zonder meer mogelijk zou zijn.

De uitvinding is niet tot de in de tekening weerge-
geven en hiervoor beschreven uitvoeringsvormen beperkt. Daarentegen
zijn in het kader van de conclusies wijzigingen en ook andere vor-
30 men denkbaar en mogelijk. Zo kan de uitvinding voor het opzij/nemen
van de tappen, die worden gevormd door aan de bovenste zijranden
van de container gevormde opneemholten, waarin met passende vormen

tappen dragende vormdelen kunnen worden geplaatst, vanzelfsprekend ook bij kunststoffen vuilcontainers met grote inhoud worden toegepast, die aan de voorste wand van de container niet zijn voorzien van een met een meeneembalk samenwerkende rechtlijnige meeneemlijst, 5 maar uitsluitend worden opgenomen door middel van de tappen via een hiermee samenwerkende vork. De uitvinding kan ook worden toegepast bij vuilcontainers die langs hun zijwanden 2, 3 geen of geen geschikt naar beneden toe open randprofiel hebben of bij vuilcontainers waarbij om constructieve redenen het verder naar beneden toe aan 10 de zijwanden aanbrengen van opneemtappen gewenst of noodzakelijk is; in dit geval kan het afzonderlijke van een uitstekende tap voorziene vormdeel ook door andere aan de zijwanden van de container aangebrachte elementen worden ondersteund, waarbij het vormdeel eveneens in gemonteerde toestand aan de container naar boven toe en opzij 15 met passende vormen is opgesloten. Een met de opneemholte 14 overeenkomende opneemholte kan bijvoorbeeld ook verder naar beneden in de containerwand als een uit het vlak stekend deel zijn aangebracht of in de zijwand zijn gevormd, waarmee tevens een niet onaanzienlijke verandering en beïnvloeding van de vormgeving van de container 20 gepaard gaat en bovendien extra maatregelen voor het verhogen van de stabiliteit van de vlakken van de zijwanden nauwelijks nog kunnen worden vermeden.

CONCLUSIES

1. Kunststoffen vuilcontainer met grote inhoud, die is voorzien van een in hoofdzaak vierkante of rechthoekige opening en bij voorkeur van een rond de opening lopende in dwarsdoorsnede naar beneden toe open randprofiel, waarvan het zich langs de voorste
5 containerwand uitstreckende deel bij voorkeur is uitgevoerd als een rechtlijnige meeneemlijst die kan samenwerken met een meeneembalk van een bijvoorbeeld aan een vuilophaalwagen aangebrachte hefkip- of kipinrichting, g e k e n m e r k t door een steeds op een zijwand (2, 3) van de container op een voorafbepaalde plaats aan
10 te brengen, van een uitstekende tap (16) voorzien vormdeel (15), dat in aan de container gemonteerde stand naar boven toe en opzij door in elkaar passende vormen is ondersteund.

2. Vuilcontainer volgens conclusie 1, m e t h e t k e n m e r k, dat in elke zijwand (2, 3) van de container één door
15 twee verticale ribben (11, 12) en een gedeelte (13) van het randprofiel (7, 7') begrensde opneemholte (14) is gevormd, waarin het van de tap (16) voorziene vormdeel (15) met aansluitende vormen kan worden geplaatst.

3. Vuilcontainer volgens conclusie 1 of 2, m e t h e t
20 k e n m e r k, dat het vormdeel (15) een de tap (16) dragend, aan de onderzijde open hol hoofddeel (17) omvat, waar vanuit zich één of meerdere oplegsteunen (18, 19, 20, 21) naar opzij toe uitstrekken.

4. Vuilcontainer volgens conclusie 3, m e t h e t
25 k e n m e r k, dat een verticaal naar boven naar de containerrand lopende oplegsteun (18) en een loodrecht hierop staande horizontaal naar de voorste containerwand (1) lopende oplegsteun (19) zijn

8100151

aangebracht, waarbij de eerst genoemde oplegsteun (18) is uitgevoerd als een van onderen in de door de verticale ribben (11, 12) en het gedeelte (13) van het randprofiel (7, 7') gevormde opneemholte (14) van de container te schuiven passtuk en de tweede oplegsteun (19) is voorzien van een naar het hoofddeel (17) toe schuin naar achteren oplopend glijvlak (19').

5. Vuilcontainer volgens conclusie 4, g e k e n m e r k t door een volgende zich verticaal naar beneden toe uitstrekken- de oplegsteun (20) met een naar het hoofddeel (17) toe schuin naar 10 boven oplopend glijvlak (20').

6. Vuilcontainer volgens één of meer van de voorafgaande conclusies, m e t h e t k e n m e r k, dat de opzij naast de opneemholte (14) langs elke zijwand (2, 3) van de container aansluitende delen van het randprofiel (7, 7') zijn voorzien een integraal hieraan gevormde, de hoekdelen verstijvende handgrepen (9, 15 90, 10, 100).

7. Vuilcontainer volgens conclusie 6, m e t h e t k e n m e r k, dat een de opneemholte (14) opzij begrenzende verticale rib (12) wordt gevormd door een bij de aangrenzende handgreep (bijv. 100) behorende en deze opzij begrenzende verstijvingsrib. 20

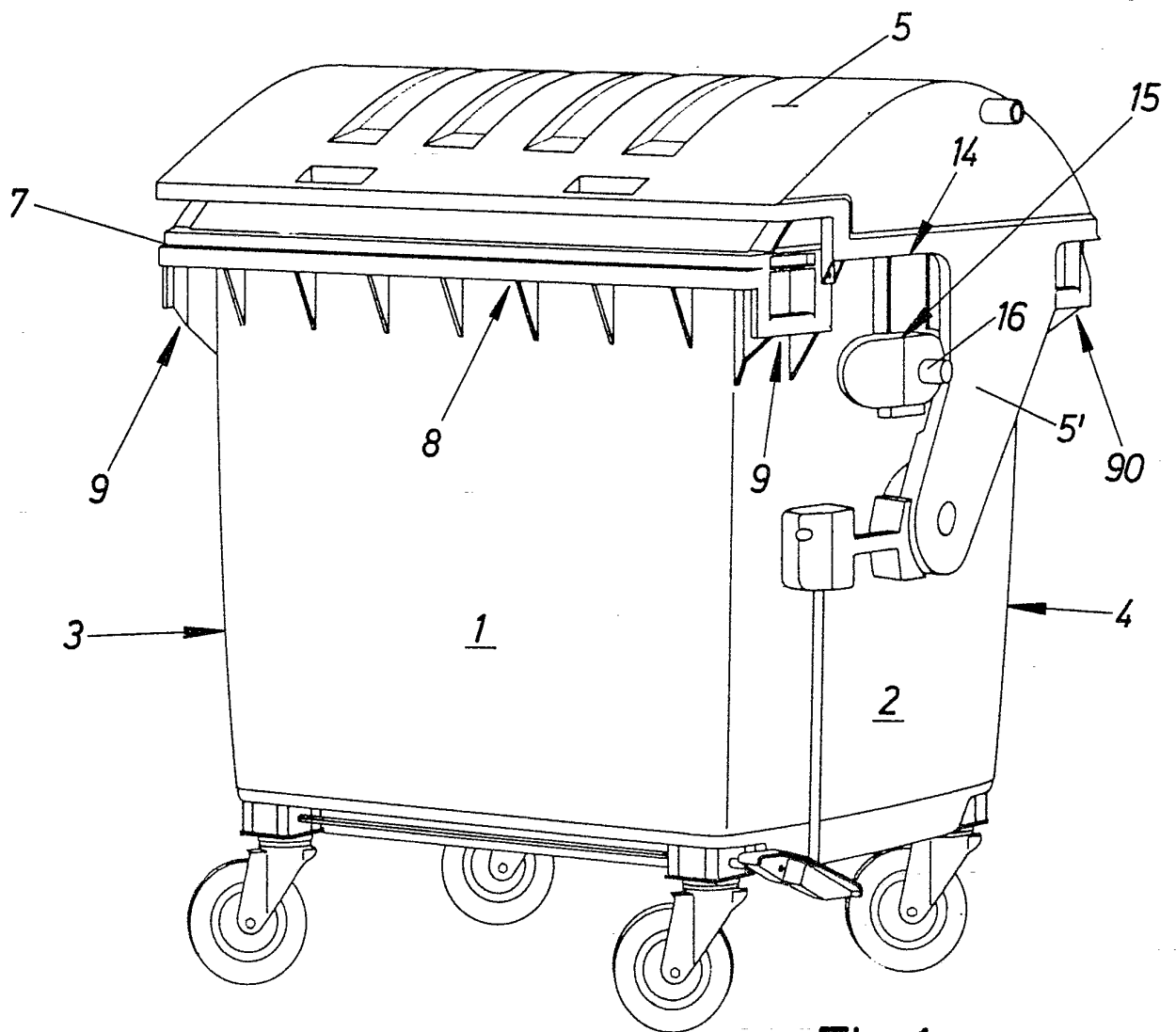

Fig. 1

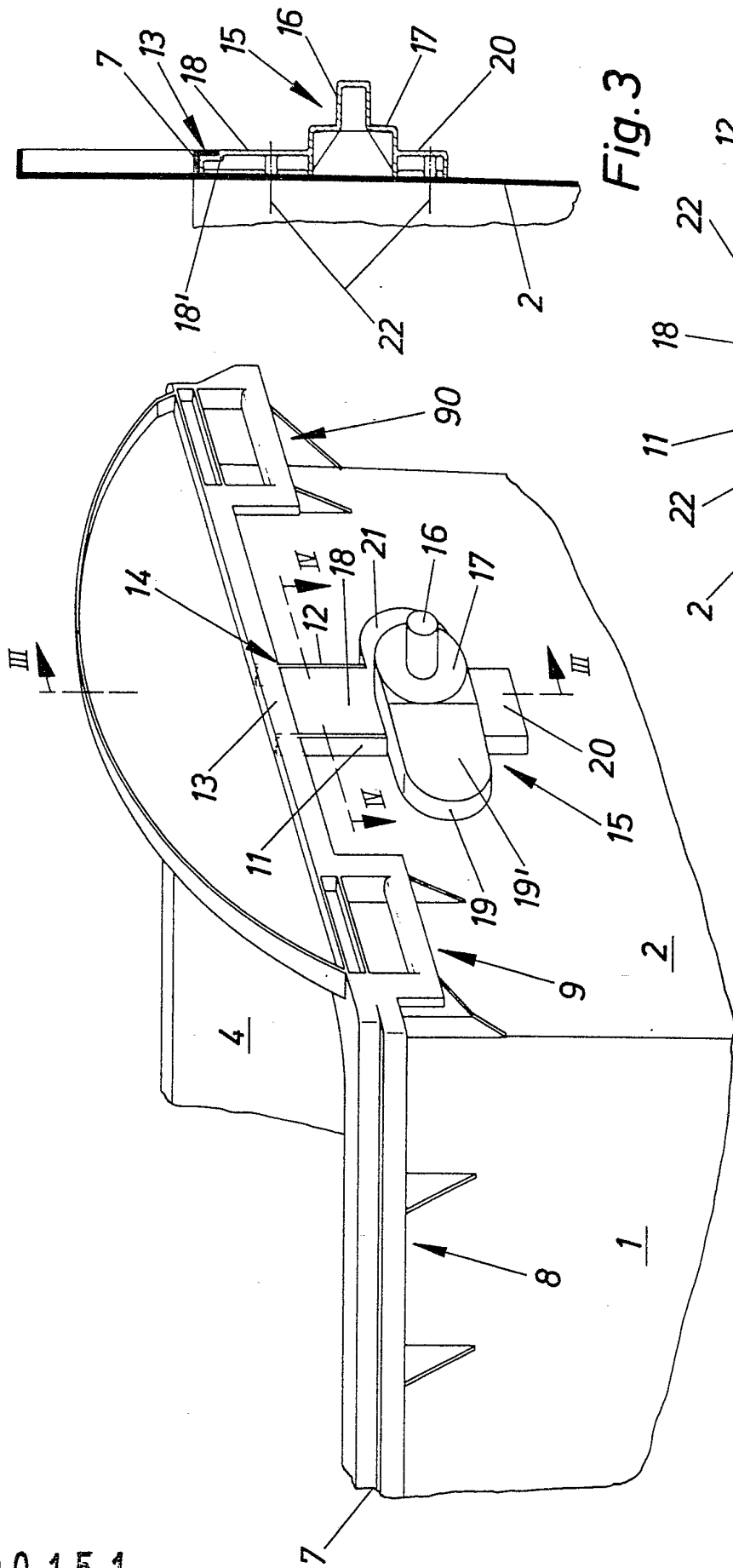

Fig. 2

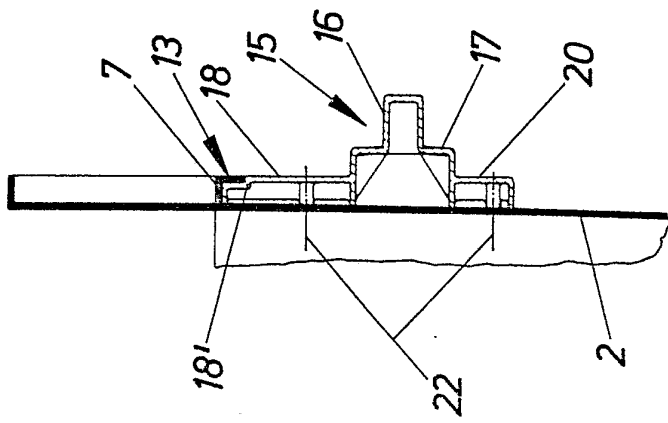

Fig. 3

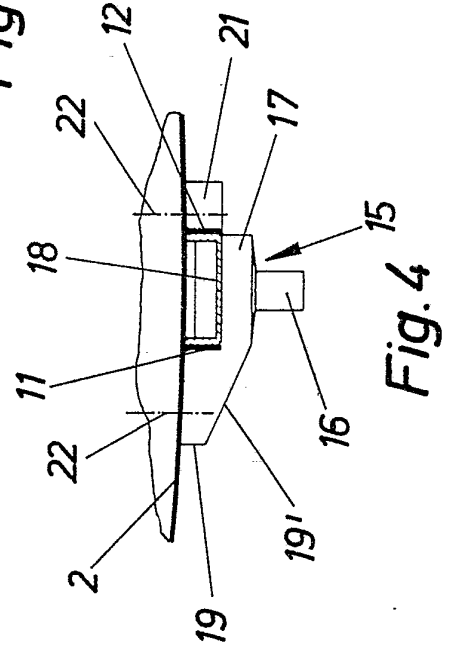

Fig. 4

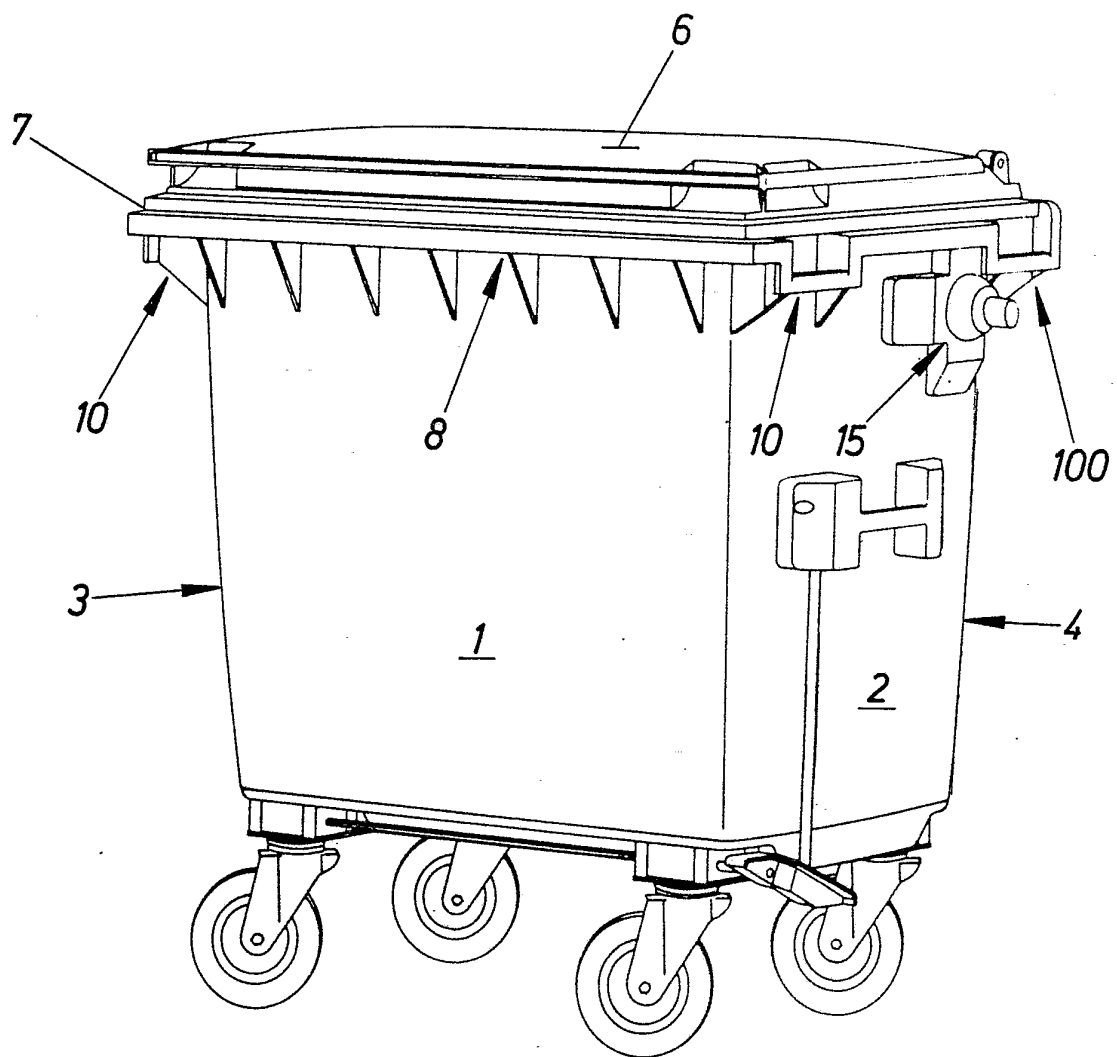

Fig. 5

