



(12) 实用新型专利

(10) 授权公告号 CN 222406206 U

(45) 授权公告日 2025. 01. 28

(21) 申请号 202323346717.5

(22) 申请日 2023.12.08

(73) 专利权人 浙江庆元真诚竹木有限公司

地址 323800 浙江省丽水市庆元县屏都综合新区银山路5号

(72) 发明人 方文辉 方宇

(74) 专利代理机构 浙江亿创果专利代理有限公司 33339

专利代理师 朱巧兴

(51) Int. Cl.

B27C 9/00 (2006.01)

B27J 1/00 (2006.01)

B25B 11/00 (2006.01)

权利要求书1页 说明书3页 附图2页

(54) 实用新型名称

竹胶板加工用竹条侧压装置

(57) 摘要

本实用新型公开了竹胶板加工用竹条侧压装置,包括用来抵靠竹条的靠板,固定设置在靠板底端的底板,固定设置有在靠板顶端的箱体,所述箱体的内部开设有空腔,所述箱体内顶端的靠一侧位置固定设置有往复电机,所述往复电机位于底端设置的输出端固定设置有丝杆,所述丝杆的靠顶端位置套设有螺纹套,所述箱体底端的靠一侧位置设置有连接杆。该竹胶板加工用竹条侧压装置,通过设置调节压球、弹性卡球、定位槽以及连接架,使得本装置在使用时,能够微调与竹条之间的夹持力,从而避免出现夹持力度不均的情况,方便使用者的后续裁切加工,为使用者带来便利,提高了本装置的实用性,满足了使用者的使用需求。

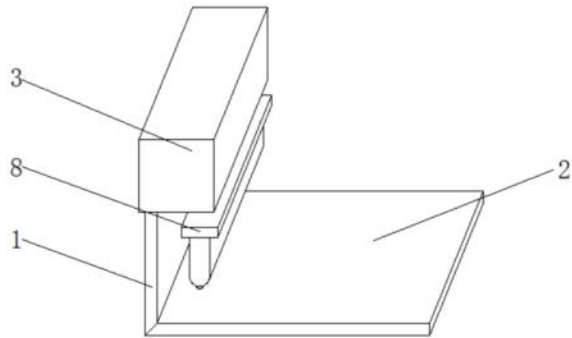

1. 竹胶板加工用竹条侧压装置,包括用来抵靠竹条的靠板(1),固定设置在靠板(1)底端的底板(2),固定设置有在靠板(1)顶端的箱体(3),其特征在于:所述箱体(3)的内部开设有空腔,所述箱体(3)内顶端的靠一侧位置固定设置有往复电机(4),所述往复电机(4)位于底端设置的输出端固定设置有丝杆(5),所述丝杆(5)的靠顶端位置套设有螺纹套(6),所述箱体(3)底端的靠一侧位置设置有连接杆(7),所述连接杆(7)的底端固定设置有压杆(8),所述压杆(8)内的靠底端位置开设有空腔,所述螺纹套(6)的一侧固定设置有焊接杆(9),所述压杆(8)内的顶端固定设置有连接架(10),所述连接架(10)的前后表面均开设有活动槽(11),所述连接架(10)的靠底端位置设置有调节压球(12),所述调节压球(12)的前后表面均固定设置有连接块(13),所述活动槽(11)内的两侧均开设有定位槽(14),所述连接块(13)的两侧均固定设置有弹性卡球(15)。

2. 根据权利要求1所述的竹胶板加工用竹条侧压装置,其特征在于:所述丝杆(5)的底端通过轴承与箱体(3)的内壁活动连接。

3. 根据权利要求1所述的竹胶板加工用竹条侧压装置,其特征在于:所述连接杆(7)的顶端贯穿箱体(3)并延伸至其内部,所述连接杆(7)与箱体(3)之间活动连接。

4. 根据权利要求1所述的竹胶板加工用竹条侧压装置,其特征在于:所述焊接杆(9)的一端固定设置有导杆(16),所述导杆(16)的底端与连接杆(7)固定连接。

5. 根据权利要求1所述的竹胶板加工用竹条侧压装置,其特征在于:所述连接架(10)设置的数量为若干个,且每两个连接架(10)之间互为等距离设计。

6. 根据权利要求1所述的竹胶板加工用竹条侧压装置,其特征在于:所述调节压球(12)的底端贯穿压杆(8)并延伸至其外部。

7. 根据权利要求1所述的竹胶板加工用竹条侧压装置,其特征在于:所述定位槽(14)开设的数量为若干个,且每两个定位槽(14)之间互为等距离设计。

8. 根据权利要求1所述的竹胶板加工用竹条侧压装置,其特征在于:两个弹性卡球(15)相背的一侧均延伸至两个定位槽(14)的内部,所述弹性卡球(15)与定位槽(14)之间卡接。

竹胶板加工用竹条侧压装置

技术领域

[0001] 本实用新型涉及竹胶板技术领域,具体为竹胶板加工用竹条侧压装置。

背景技术

[0002] 竹胶板是以毛竹材料作主要架构和填充材料,经高压成坯的建材。竹胶板,是高强覆膜桥梁板,建筑模板,及砖机托板等,竹胶板应用广泛,深受用户青睐,竹胶板是以毛竹材料作主要架构和填充材料,经高压成坯的建材。由于竹胶板硬度高,抗折,抗压,在很多使用区域已经替代了钢模板。又由于竹是易培养,成林快的林木,三到五年就可以砍伐,能替换木材。

[0003] 竹胶板在加工时所用到的竹条会用到侧压装置将侧边进行压紧。但是,侧压装置在使用时,往往都是直接用压板对竹条进行压紧,而各个竹条的薄厚度不同,导致竹条在压紧时,厚的被压太紧,薄的又不太紧实,导致在加工时较为不便,给使用者带来不便,已经不能满足使用者的使用需求。

实用新型内容

[0004] 本实用新型的目的在于提供竹胶板加工用竹条侧压装置,以解决上述背景技术中提出侧压装置在使用时,往往都是直接用压板对竹条进行压紧,而各个竹条的薄厚度不同,导致竹条在压紧时,厚的被压太紧,薄的又不太紧实,导致在加工时较为不便,给使用者带来不便,已经不能满足使用者使用需求的问题。

[0005] 为实现上述目的,本实用新型提供如下技术方案:竹胶板加工用竹条侧压装置,包括用来抵靠竹条的靠板,固定设置在靠板底端的底板,固定设置有在靠板顶端的箱体,所述箱体的内部开设有空腔,所述箱体内顶端的靠一侧位置固定设置有往复电机,所述往复电机位于底端设置的输出端固定设置有丝杆,所述丝杆的靠顶端位置套设有螺纹套,所述箱体底端的靠一侧位置设置有连接杆,所述连接杆的底端固定设置有压杆,所述压杆内的靠底端位置开设有空腔,所述螺纹套的一侧固定设置有焊接杆,所述压杆内的顶端固定设置有连接架,所述连接架的前后表面均开设有活动槽,所述连接架的靠底端位置设置有调节压球,所述调节压球的前后表面均固定设置有连接块,所述活动槽内的两侧均开设有定位槽,所述连接块的两侧均固定设置有弹性卡球。

[0006] 进一步地,所述丝杆的底端通过轴承与箱体的内壁活动连接。

[0007] 进一步地,所述连接杆的顶端贯穿箱体并延伸至其内部,所述连接杆与箱体之间活动连接。

[0008] 进一步地,所述焊接杆的一端固定设置有导杆,所述导杆的底端与连接杆固定连接。

[0009] 进一步地,所述连接架设置的数量为若干个,且每两个连接架之间互为等距离设计。

[0010] 进一步地,所述调节压球的底端贯穿压杆并延伸至其外部。

[0011] 进一步地,所述定位槽开设的数量为若干个,且每两个定位槽之间互为等距离设计。

[0012] 进一步地,两个弹性卡球相背的一侧均延伸至两个定位槽的内部,所述弹性卡球与定位槽之间卡接。

[0013] 与现有技术相比,本实用新型的有益效果是:

[0014] 该竹胶板加工用竹条侧压装置,通过设置调节压球、弹性卡球、定位槽以及连接架,使得本装置在使用时,能够微调与竹条之间的夹持力,从而避免出现夹持力度不均的情况,方便使用者的后续裁切加工,为使用者带来便利,提高了本装置的实用性,满足了使用者的使用需求。

附图说明

[0015] 图1为本实用新型结构示意图;

[0016] 图2为本实用新型结构剖视图;

[0017] 图3为图2中A的局部放大示意图;

[0018] 图4为图2中B的局部放大示意图。

[0019] 图中:1、靠板;2、底板;3、箱体;4、往复电机;5、丝杆;6、螺纹套;7、连接杆;8、压杆;9、焊接杆;10、连接架;11、活动槽;12、调节压球;13、连接块;14、定位槽;15、弹性卡球;16、导杆。

具体实施方式

[0020] 下面结合附图并通过具体实施例对实用新型作进一步详述,以下实施例只是描述性的,不是限定性的本实用新型的保护范围。

[0021] 请参阅图1-4,本实用新型提供一种技术方案:竹胶板加工用竹条侧压装置,包括用来抵靠竹条的靠板1,靠板1用来抵靠竹条,固定设置在靠板1底端的底板2,底板2用来放置竹条,固定设置有在靠板1顶端的箱体3,箱体3用来设置相应的组件,箱体3的内部开设有空腔,箱体3内顶端的靠一侧位置固定设置有往复电机4,往复电机4能够产生动力,往复电机4位于底端设置的输出端固定设置有丝杆5,丝杆5能够带动螺纹套6进行移动,丝杆5的靠顶端位置套设有螺纹套6,螺纹套6能够带动焊接杆9进行移动,箱体3底端的靠一侧位置设置有连接杆7,连接杆7用来设置压杆8,连接杆7的底端固定设置有压杆8,压杆8能够对竹条进行压紧,压杆8内的靠底端位置开设有空腔,螺纹套6的一侧固定设置有焊接杆9,焊接杆9用来与导杆16进行连接,压杆8内的顶端固定设置有连接架10,连接架10用来设置相应的组件,连接架10的前后表面均开设有活动槽11,活动槽11使得连接块13能够进行滑动,连接架10的靠底端位置设置有调节压球12,调节压球12能够调节竹条之间的夹持力,调节压球12的前后表面均固定设置有连接块13,连接块13用来设置相应的组件,且连接块13的顶端固定设置有复位弹簧,且复位弹簧的顶端与活动槽11内的顶端固定连接,活动槽11内的两侧均开设有定位槽14,定位槽14起到定位的作用,连接块13的两侧均固定设置有弹性卡球15,弹性卡球15用来与定位槽14进行卡接。

[0022] 进一步而言,丝杆5的底端通过轴承与箱体3的内壁活动连接,其中,丝杆5能够带动螺纹套6进行移动。

[0023] 进一步而言,连接杆7的顶端贯穿箱体3并延伸至其内部,连接杆7与箱体3之间活动连接,其中,连接杆7用来设置压杆8。

[0024] 进一步而言,焊接杆9的一端固定设置有导杆16,导杆16的底端与连接杆7固定连接,其中,导杆16能够带动连接杆7进行移动。

[0025] 进一步而言,连接架10设置的数量为若干个,且每两个连接架10之间互为等距离设计,其中,连接架10用来设置相应的组件。

[0026] 进一步而言,调节压球12的底端贯穿压杆8并延伸至其外部,其中,调节压球12用来微调与竹条之间的夹持力。

[0027] 进一步而言,定位槽14开设的数量为若干个,且每两个定位槽14之间互为等距离设计,其中,定位槽14用来与弹性卡球15进行卡接。

[0028] 进一步而言,两个弹性卡球15相背的一侧均延伸至两个定位槽14的内部,弹性卡球15与定位槽14之间卡接,其中,弹性卡球15能够对调节压球12进行限位。

[0029] 工作原理:使用本装置时,使用者将竹条放置到底板2上并将竹条的一端抵靠在靠板1上,之后使用者启动往复电机4转动带动丝杆5转动,通过丝杆5转动带动螺纹套6进行移动,通过螺纹套6移动带动焊接杆9移动,通过焊接杆9移动带动导杆16移动,通过导杆16移动带动连接杆7移动,通过连接杆7移动带动压杆8下移,使得压杆8底端的调节压球12与竹条进行接触,当调节压球12与竹条接触后就会产生一个向上的推力推动调节压球12移动,这样就会使得调节压球12带动弹性卡球15移动,当移动至合适位置时,弹性卡球15就会与连接架10上活动槽11两侧开设的定位槽14进行卡接,从而保持当前的夹持力,这样无论竹条的薄厚度多少,都能使得保持良好的夹持力。

[0030] 根据上述工作过程可得知:

[0031] 该竹胶板加工用竹条侧压装置,通过设置调节压球12、弹性卡球15、定位槽14以及连接架10,使得本装置在使用时,能够微调与竹条之间的夹持力,从而避免出现夹持力度不均的情况,方便使用者的后续裁切加工,为使用者带来便利,提高了本装置的实用性,满足了使用者的使用需求。

[0032] 尽管已经示出和描述了本实用新型的实施例,对于本领域的普通技术人员而言,可以理解在不脱离本实用新型的原理和精神的情况下可以对这些实施例进行多种变化、修改、替换和变型,本实用新型的范围由所附权利要求及其等同物限定。



图1



图2

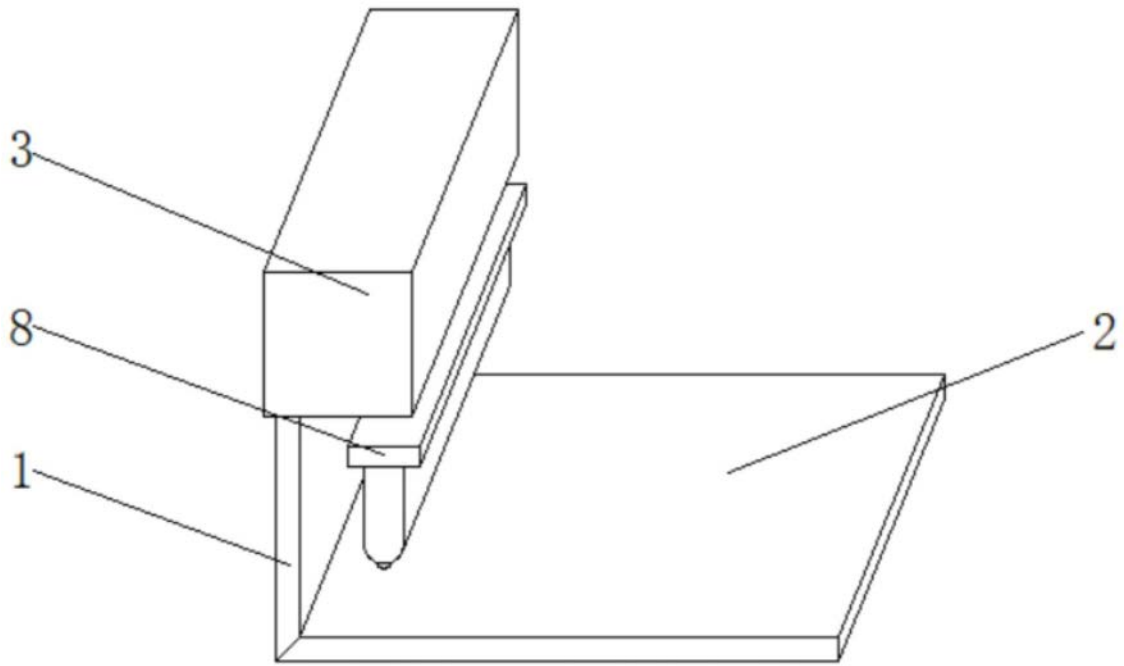

图3

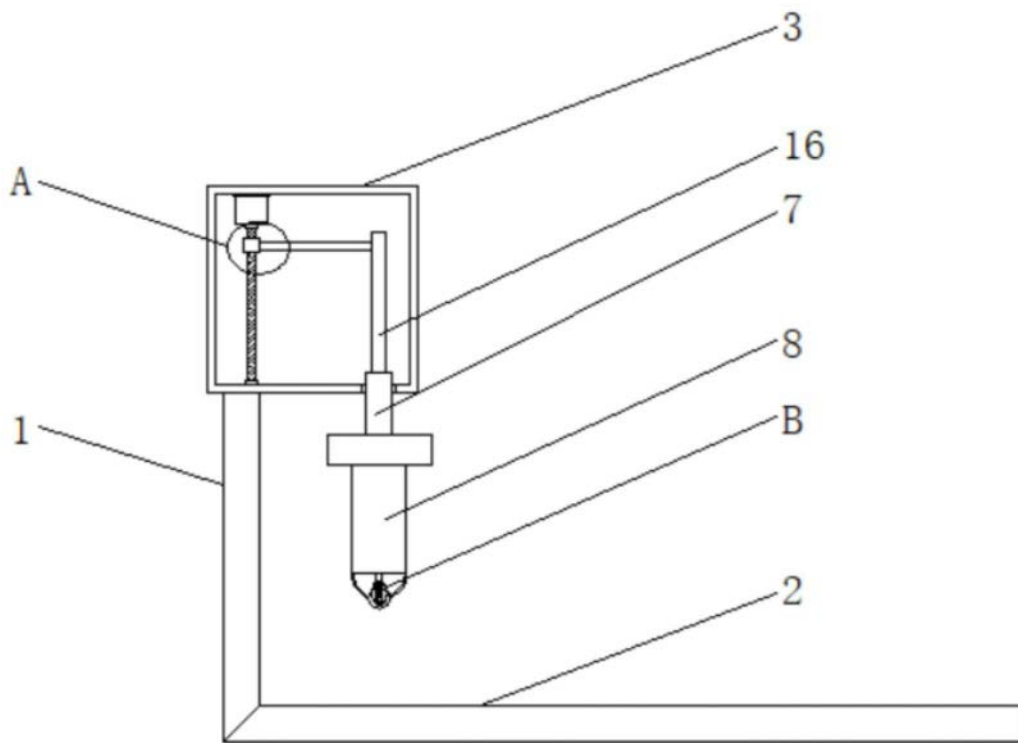
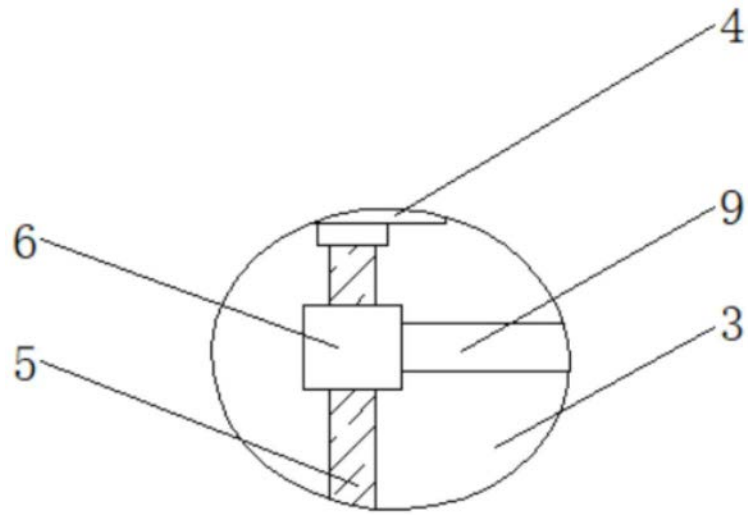
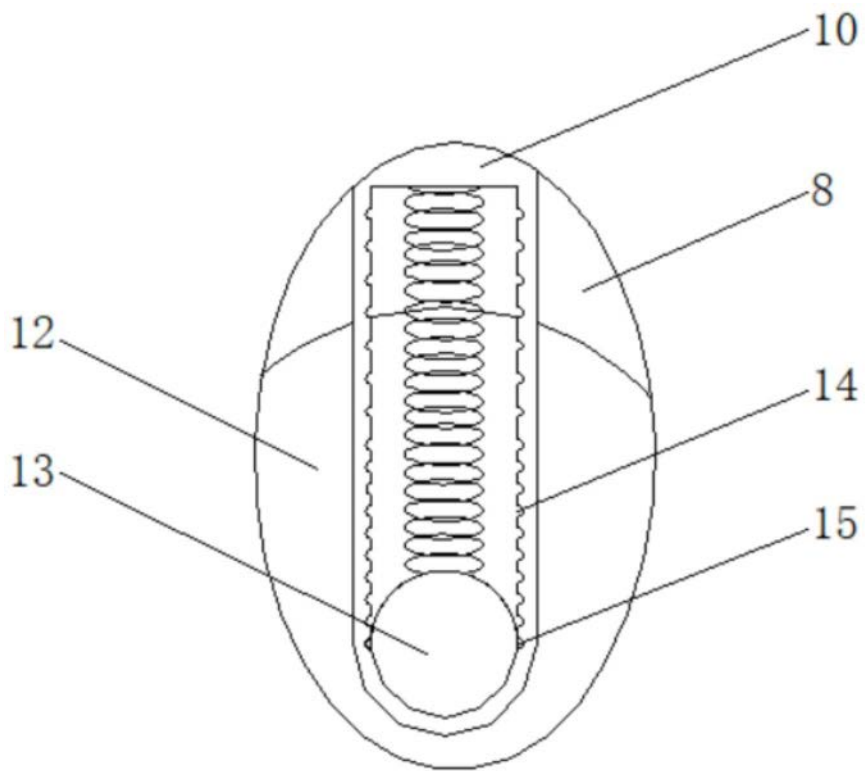

图4