



(12)

CERERE DE BREVET DE INVENȚIE

(21) Nr. cerere: **a 2008 00695**

(22) Data de depozit: **09.09.2008**

(41) Data publicării cererii:
30.07.2010 BOPI nr. 7/2010

(71) Solicitant:
• **TONU MIHAI, STR. C.A. ROSETTI, NR. 12,**
COD 810119, BRĂILA, BR, RO

(72) Inventatori:
• **TONU MIHAI, STR. C.A. ROSETTI, NR. 12,**
COD 810119, BRĂILA, BR, RO

(54) APARAT PENTRU ANTRENAMENTUL JUCĂTORILOR DE FOTBAL

(57) Rezumat:

Invenția se referă la un aparat individual demontabil și portabil, destinat antrenării jucătorilor de fotbal, care îmbunătățește precizia șuturilor spre poartă atât din poziție statică, cât și din mișcare. Aparatul conform invenției este compus din doi suporturi (1) prevăzuți, fiecare, cu câte un trepied (2) pentru fixarea la sol, suportii (1) îmbinați la partea superioară cu o traversă (3) fixată cu câte două șuruburi (4), pe mijlocul traversei (3) fiind fixate două brațe, un braț (5) fix și un braț (6) mobil, brațele fiind înclinate cu un unghi de 45° față de orizontală, între acestea existând un arc (7) ce creează o forță de strângere a balonului (8) de fotbal între două tampoane (9) poziționate pe capetele libere ale celor două brațe, brațul (6) mobil poate fi acționat cu ajutorul unui cablu (10) prevăzut cu mânerul (11) acționat de antrenor, pentru re poziționarea balonului (8) între tampoane (9), iar în funcție de înălțimea jucătorului care se antrenează, traversa (3) și brațele (5 și 6) pot fi poziționate la înălțimea optimă pentru jucător.

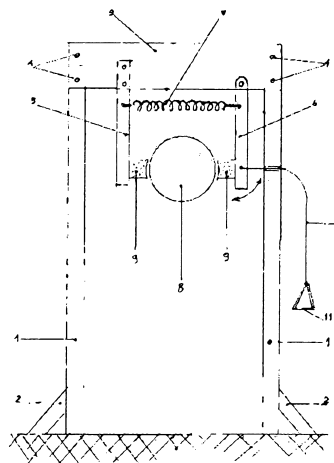

Fig. 1

Revendicări: 1
Figuri: 3

Cu începere de la data publicării cererii de brevet, cererea asigură, în mod provizoriu, solicitantului, protecția conferită potrivit dispozițiilor art.32 din Legea nr.64/1991, cu excepția cazurilor în care cererea de brevet de invenție a fost respinsă, retrasă sau considerată ca fiind retrasă. Întinderea protecției conferite de cererea de brevet de invenție este determinată de revendicările conținute în cererea publicată în conformitate cu art.23 alin.(1) - (3).



APARAT PENTRU ANTRENAMENTUL JUCATORILOR DE FOTBAL

Inventia se refera la realizarea unui aparat individual - demontabil - portabil, pentru antrenamentul jucatorilor de fotbal si care imbunatateste precizia loviturilor spre poarta, atat din pozitia statica cat si din miscare. Este cunoscut faptul ca datorita apararilor supraaglomerate, loviturile spre poarta adversa sunt din ce in ce mai dificil de realizat, atat de la distanta cat si din apropierea portii. La fel si loviturile cu capul sunt in majoritatea lor imprecise. Aparatul propus in prezenta inventie rezolva toate aceste probleme aratate. Prin folosirea acestuia la antrenamente, se imbunatateste substantial precizia loviturilor (cu capul, din plonjon, lovituri directe, cu piciorul, razante, cu calciul etc...) Acest aparat ofera jucatorilor sa obtina precizia trasului la poarta din toate pozitiile (foarfeca, directe, cu bolta, din volé, etc...) Se da in continuare un exemplu de realizare a inventiei in legatura cu figurile 1, 2 si 3. Figura 1 - vedere din fata, figura 2 - vedere din lateral, figura 3 - vedere de sus. Aparatul conform inventiei, se compune din doi suporti (1), asa cum se vede din figura 1, de inaltime apreciabila, fiecare suport fiind prevazut cu cate un trepied de sprijin pe teren (2). Acesti suporti sunt imbinati in partea superioara cu o traversa (3), fixata cu cate doua suruburi (4) de fiecare parte. Se realizeaza astfel rigidizarea cadrului. Tot in figura 1, se vede ca pe pe traversa (3) se amplaseaza in mijloc doua brate, din care unul este fix (5) si celalalt este mobil (6). Bratul mobil este prevazut cu un arc (7) in asa fel incat mingea (8) sa fie prinsa lejer intre aceste brate. Presiunea de prindere este data de arcul (7). La capetele bratelor unde se prinde mingea (8), sunt doua tampoane (9) din material spongios. Nota: loviturile cu capul se fac din aceasta pozitie avand in vedere ca inaltimea traversei (3) poate fi modificata. Deasemenea pentru loviturile cu piciorul din cadere libera, bratul mobil (6) este prevazut cu un cablu (10) prevazut cu un maner (11) manevrat de antrenor. Se realizeaza astfel obisnuinta jucatorului de a lovi mingea din orice pozitii dorite de antrenor prin antrenament progresiv. De mentionat ca cele doua brate (5) si (6) nu sunt verticale ci inclinate la un unghi de aprox. 45 grade, asa cum se vede in figura 2 si 3. Scopul este protectia jucatorului in timpul antrenamentului.

OFICIUL DE STAT PENTRU INVENTII SI MARCHI
Cerere de brevet de inventie
Nr. <i>2008 00695</i>
Data depozit <i>09-09-2008</i>

REVENDICARE

Aparat pentru antrenamentul jucatorilor de fotbal caracterizat prin aceea ca este compus din doi suporti (1) prevazuti cu cate un trepied, imbinati cu o traversa (3) fixata cu cate doua suruburi (4), in mijlocul traversei fiind fixate doua brate, unul fix (5) si altul mobil (6) care este prevazut cu un arc (7), mingea (8) fiind prinsa intre aceste brate prevazute cu doua tampoane (9), iar inaltimea traversei (3) poate fi modificata, deasemenea bratul (6) cel prevazut cu arcul (7) poate fi actionat printr-un cablu (10), prevazut cu un maner (11) manevrat de antrenor, bratele (5) si (6) fiind inclinate la 45 de grade fata de verticala asa cum se vede in figurile 2 si 3.

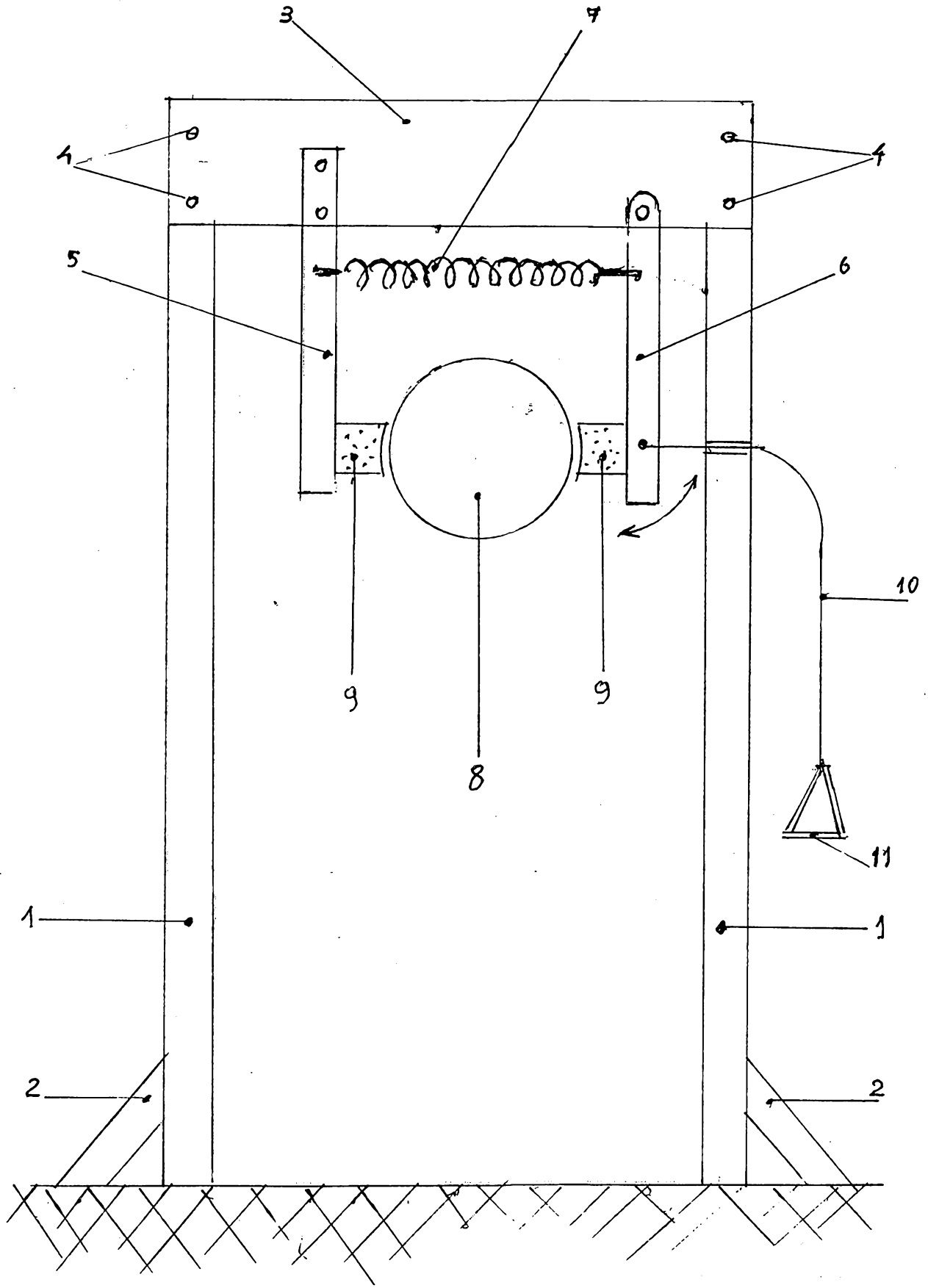

Fig 1

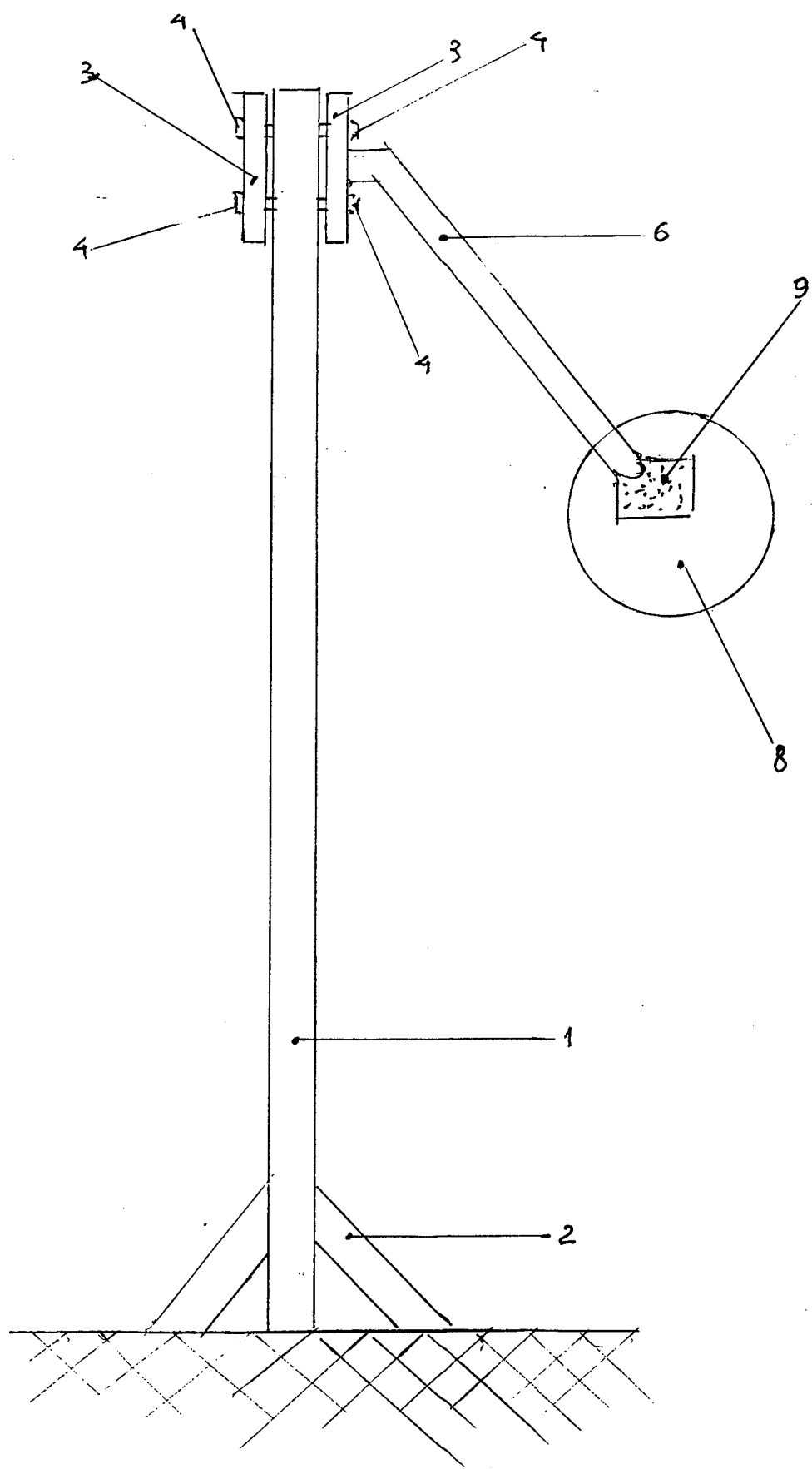

Fig 2.

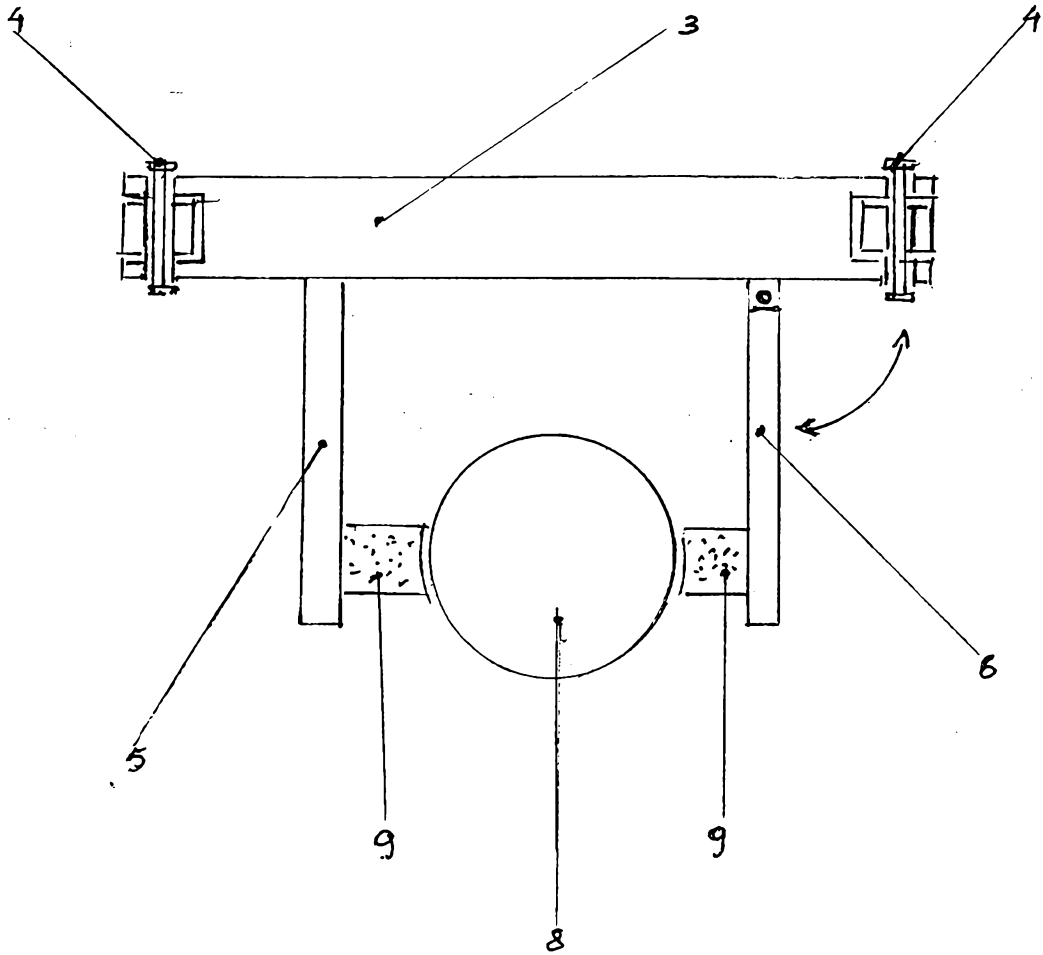

Fig 3