

RZECZPOSPOLITA  
POLSKA



Urząd Patentowy  
Rzeczypospolitej Polskiej

(12) **OPIS PATENTOWY**

(19) **PL**

(11) **239379**

(13) **B1**

(21) Numer zgłoszenia: **427530**

(51) Int.Cl.  
**B65D 5/64 (2006.01)**

(22) Data zgłoszenia: **23.10.2018**

---

(54) **Kłapa zamykająca opakowanie z taśmą klejącą i sposób wykonania klapy**

---

(43) Zgłoszenie ogłoszono:  
**04.05.2020 BUP 10/20**

(45) O udzieleniu patentu ogłoszono:  
**29.11.2021 WUP 35/21**

(73) Uprawniony z patentu:  
**WERNER KENKEL SPÓŁKA Z OGRANICZONĄ  
ODPOWIEDZIALNOŚCIĄ, Krzycko Wielkie, PL**

(72) Twórca(y) wynalazku:  
**ARTUR ANTKOWIAK, Krzycko Wielkie, PL**

(74) Pełnomocnik:  
**recz. pat. Paweł Górnicki**

---

**PL 239379 B1**

## Opis wynalazku

Przedmiotem wynalazku jest klapa opakowania z taśmą klejącą, służącą do zamykania opakowania poprzez sklejenie na zakładkę z innym elementem opakowania.

Jednym ze sposobów zamykania pudeł jest klejenie na zakładkę. W tym celu na klapę zamykającą nanosi się element z warstwą czynnika klejącego na nośniku w taki sposób, że czynnik klejący przykleja się do klapy zamykającej opakowania, a nośnik osłania drugą powierzchnię klejącą do czasu zamknięcia opakowania. Aby skutecznie zamknąć opakowanie po uformowaniu z wykroju i wypełnieniu produktami, pakowacz zdejmuje nośnik z warstwy klejącej, dociska klapę do powierzchni stykającego się z nim innego elementu opakowania. Może to być na przykład ściana opakowania czy klapa osłaniająca zawartość opakowania. Tego rodzaju opakowania, wykonane z kartonu, tektury falistej czy innego materiału, bardzo często są wykorzystywane do pakowania towarów przez sprzedawców zajmujących się sprzedażą wysyłkową. Opakowanie wyposażone w klapę zamykającą z naniesionym czynnikiem klejącym jest bardzo wygodne, zwłaszcza w przypadku masowego pakowania towarów. Nie wymaga ono stosowania dodatkowego oprzyrządowania niezbędnego do nanoszenia czynnika klejącego lub oklejenia taśmą samoprzylepną. Takie opakowanie ujawnia między innymi niemiecki opis patentowy DE 10136111, a także polski opis ochronny wzoru użytkowego Ru.67956. Obydwa dokumenty opisują prostopadłościenną opakowanie kartonowe, w którym pokrywą tworzą klapy, powstałe przez zagięcie ścianek bocznych tak, że dwie przeciwległe klapy pokrywy po złożeniu zachodzą na siebie na zakładkę. Na wewnętrznej powierzchni wierzchniej klapy, pomiędzy przeciwległymi bocznymi krawędziami rozciąga się pas warstwy klejowej, pokryty warstwą folii osłonowej, równoległy do swobodnej, czołowej krawędzi klapy. Po zdjęciu folii osłonowej, zachodzące na siebie klapy opakowania zastają trwale połączone ze sobą. Folia osłonowa stanowi odpowiednik nośnika taśmy klejącej w rozwiązaniu według wynalazku.

Operacja zdejmowania folii osłonowej z warstwy klejowej podczas pakowania towarów na taśmie pakującej, okazuje się być najbardziej kłopotliwą operacją jednostkową w procesie pakowania. Nie zawsze udaje się pakowaczowi w jednym ruchu zdjąć folię osłonową z warstwy klejowej.

Znane jest rozwiązanie ułatwiające otwarcie opakowania klapowego, którego klapy są połączone taśmą klejącą, a końce taśmy klejącej zachodzą na przyległe ściany boczne opakowania. W co najmniej jednej ścianie bocznej znajdują się nacięcia otaczające koniec taśmy oraz nacięcie wzdłuż krawędzi ściany, łączące końce nacięć otaczających koniec taśmy klejącej. Przy linii nacięcia na ścianie bocznej znajduje się wycięcie umożliwiające uchwycenie i wyłamanie elementu ściany bocznej, ograniczonego liniami nacięć. Uniesienie wyłamanego elementu z naklejonym na nim końcem taśmy klejącej pozwala łatwo zdjąć taśmę klejącą z połączonych nią klapy opakowania.

Celem rozwiązania według wynalazku było opracowanie konstrukcji klapy zamykającej opakowanie z taśmą klejącą, która pozwala usprawnić operację zdejmowania nośnika z warstwy klejowej taśmy klejącej podczas zamykania opakowania, a także sposobu wykonania klapy z taśmą klejącą.

Klapa zamykająca opakowanie z taśmą klejącą na powierzchni, która to taśma składa się z pasa warstwy klejowej przylegającej jedną powierzchnią do powierzchni klapy opakowania, a drugą powierzchnią do nośnika osłaniającego warstwą klejową na powierzchni klapy opakowania do czasu zamknięcia opakowania, charakteryzuje się tym, że taśma klejąca biegnie przynajmniej od jednej, swobodnej krawędzi klapy zamykającej opakowanie, a w tej krawędzi, po obu stronach warstwy klejowej taśmy klejącej znajdują się wycięcia, przy czym szerokość nośnika taśmy klejącej jest większa od szerokości warstwy klejowej i większa od odległości między sąsiadującymi ze sobą, bliższymi krawędziami wycięć w krawędzi klapy zamykającej opakowanie. W ten sposób wycięcia w krawędzi klapy opakowania odsłaniają boczne, swobodne krawędzie nośnika taśmy klejącej, czyniąc je łatwo dostępnymi dla operatora. Wystarczy unieść wystające krawędzie nośnika, aby go łatwo zdjąć z warstwy klejowej. Operator nie musi podważać nośnika taśmy przy jej czołowej krawędzi.

Sposób wykonania klapy zamykającej opakowanie z taśmą klejącą, która to taśma składa się z pasa warstwy klejowej przylegającej jedną powierzchnią do powierzchni klapy opakowania, a drugą powierzchnią do nośnika osłaniającego warstwą klejową na powierzchni klapy do czasu zamknięcia opakowania polega na tym, że w krawędzi klapy zamykającej opakowanie, od której rozciąga się taśma klejąca, wykonuje się wycięcia, a następnie na powierzchnię klapy nakłada się taśmę klejącą poczynając od krawędzi klapy z wycięciami w taki sposób, że przy krawędzi klapy warstwa klejowa taśmy klejącej leży pomiędzy tymi wycięciami, przy czym nośnik użytej taśmy klejącej ma szerokość większą od

szerokości pasa warstwy klejowej i większą od odległości między sąsiadującymi ze sobą, bliższymi krawędziami wycięć, między którymi znajduje się pas warstwy klejowej.

Przedmiot wynalazku jest bliżej objaśniony w przykładzie wykonania pokazanym na rysunku, na którym fig. 1 przedstawia widok opakowania z klapą zamykającą opakowanie wyposażoną w taśmę klejącą, fig. 2 – widok fragmentu A kłapy zamykającej opakowanie z taśmą klejącą, wskazanego na fig. 1, na której liniami przerywanymi zaznaczono pasy warstwy klejowej i nośnika, fig. 3 – przekrój poprzeczny kłapy opakowania wzdłuż linii AA na fig. 2, a fig. 4 przedstawia widok fragmentu kłapy opakowania w fazie zdejmowania nośnika z warstwy klejowej taśmy klejącej, z częściowo odsłoniętym pasem warstwy klejowej.

W przykładzie wykonania, według wynalazku, na klapie 4 zamykającej opakowanie jest umieszczony element klejący w postaci dwuwarstwowej taśmy klejącej 3, składającej się z warstwy klejowej 2 naniesionej na nośnik 1, przy czym szerokość nośnika 1 jest większa od szerokości warstwy klejowej 2. Warstwa klejowa 2 jedną powierzchnią przylega do powierzchni kłapy 4 opakowania, a drugą powierzchnią do nośnika 1, osłaniającego warstwę klejową 2 na powierzchni kłapy 4 do czasu zamknięcia opakowania. Taśma klejąca 3 rozciąga się od swobodnej krawędzi 5 kłapy 4 do przeciwległej krawędzi kłapy 4. W krawędzi 5 kłapy 4, po obu stronach pasa warstwy klejowej 2 znajdują się wycięcia 6, które odsłaniają boczne, swobodne krawędzie nośnika 1 w pobliżu krawędzi 5 kłapy 4. Dzięki temu, zamiast podważać nośnik 1 od strony czołowej krawędzi taśmy klejącej 3, wystarczy unieść boczne krawędzie nośnika 1 w pobliżu krawędzi 5 kłapy 4, aby łatwo oddzielić nośnik 1 od warstwy klejowej 2 przed zamknięciem opakowania.

Sposób wykonania kłapy z taśmą klejącą polega na tym, że w krawędzi 5 kłapy 4 zamykającej opakowanie, od której rozciągać się będzie taśma klejąca 3 do zamykania opakowania, wykonuje się wycięcia 6. Sąsiadujące ze sobą, bliższe krawędzie wycięć 6, przy krawędzi 5 kłapy 4 są oddalone od siebie na odległość równą szerokości warstwy klejowej 2 taśmy klejącej 1. Następnie na powierzchni kłapy 4 zamykającej opakowanie nakłada się taśmę klejącą 3, składającą się z warstwy klejowej 2 naniesionej na nośnik 1, przy czym szerokość nośnika 1 jest większa od szerokości warstwy klejowej 2. Taśmę klejącą 3 nakłada się począwszy od krawędzi 5 kłapy 4 w taki sposób, że powierzchnia warstwy klejowej 2 nie zabezpieczona nośnikiem 1 przylega do powierzchni kłapy 4, a przy krawędzi 5 kłapy 4 warstwa klejowa 2 leży pomiędzy wycięciami 6. W ten sposób wycięcia 6 odsłaniają dostęp do bocznych, swobodnych krawędzi nośnika 1. Nośnik 1 osłania warstwę klejową 2 do czasu zamykania opakowania. W chwili zamykania opakowania wystarczy, że pakowacz uniesie wystające krawędzie nośnika 1, a wówczas łatwo zdejmie go z powierzchni warstwy klejowej 2.

## Zastrzeżenia patentowe

1. Kłapa zamykająca opakowanie z taśmą klejącą, która to taśma składa się z pasa warstwy klejowej przylegającej jedną powierzchnią do powierzchni kłapy opakowania, a drugą powierzchnią do nośnika osłaniającego warstwę klejową na powierzchni kłapy opakowania do czasu zamknięcia opakowania i rozciąga się od swobodnej krawędzi kłapy, **znamienna tym**, że taśma klejąca (3) rozciąga się przynajmniej od jednej, swobodnej krawędzi kłapy (4) zamykającej opakowanie, a w tej krawędzi (5), kłapy (4), po obu stronach warstwy klejowej (2) taśmy klejącej (3), znajdują się wycięcia (6), przy czym szerokość nośnika (1) taśmy klejącej (3) jest większa od szerokości warstwy klejowej (2) i większa od odległości między sąsiadującymi ze sobą, bliższymi krawędziami wycięć (6).
2. Sposób wykonania kłapy zamykającej opakowanie z taśmą klejącą, która to taśma składa się z pasa warstwy klejowej przylegającej jedną powierzchnią do powierzchni kłapy opakowania, a drugą powierzchnią do nośnika osłaniającego warstwę klejową na powierzchni kłapy opakowania do czasu zamknięcia opakowania, **znamienny tym**, że w krawędzi (5) kłapy (4) zamykającej opakowanie, od której rozciąga się taśma klejąca (3), wykonuje się wycięcia (6), a następnie na powierzchnię kłapy (4) zamykającej opakowanie nakłada się taśmę klejącą (3) począwszy od krawędzi (5) kłapy (4) z wycięciami (6) w taki sposób, że przy krawędzi (5) kłapy (4) warstwa klejowa (2) taśmy klejącej (3) leży pomiędzy tymi wycięciami (6), przy czym nośnik (1) użytej taśmy klejącej (3) ma szerokość większą od szerokości pasa warstwy klejowej (2) i większą od odległości między sąsiadującymi ze sobą, bliższymi krawędziami wycięć (6), między którymi znajduje się pas warstwy klejowej (2).

## Rysunki

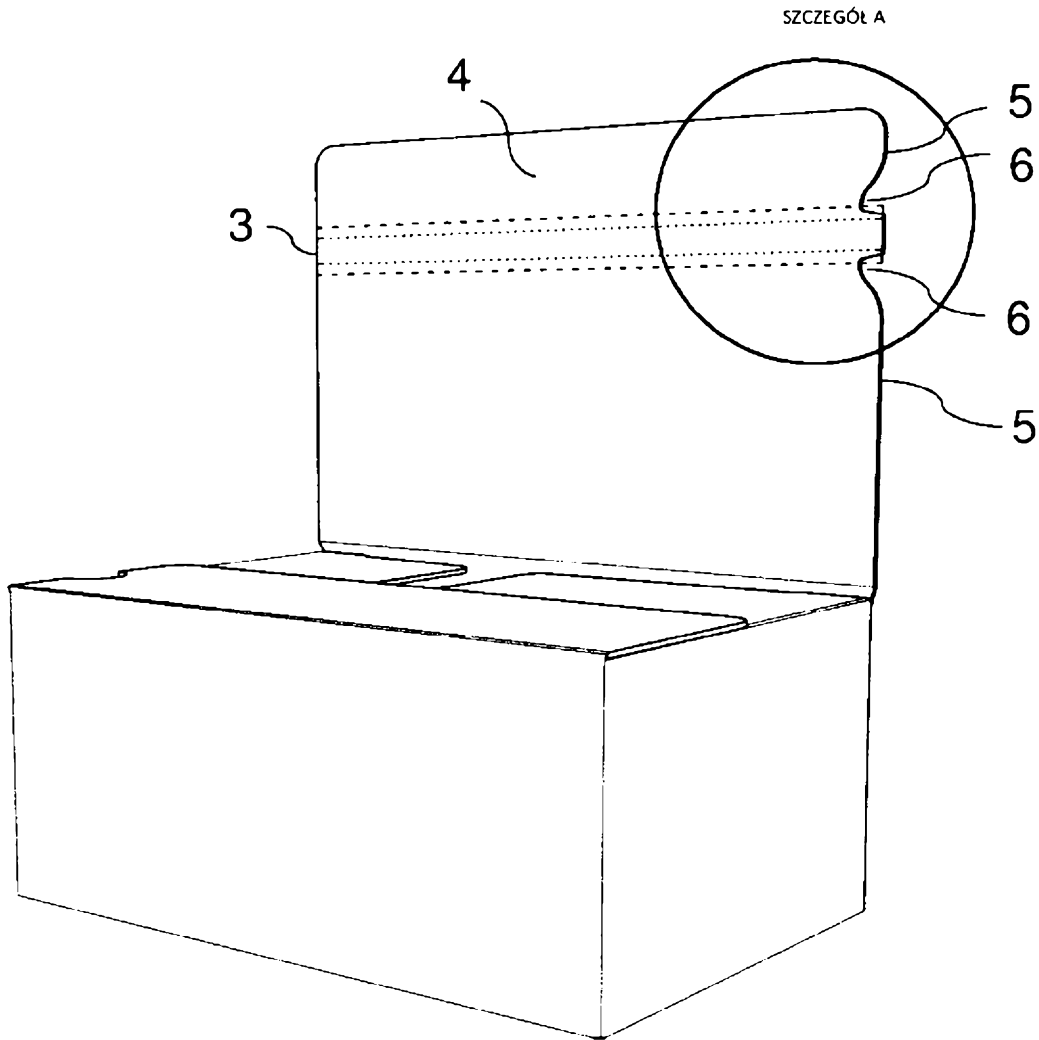
**Fig. 1**

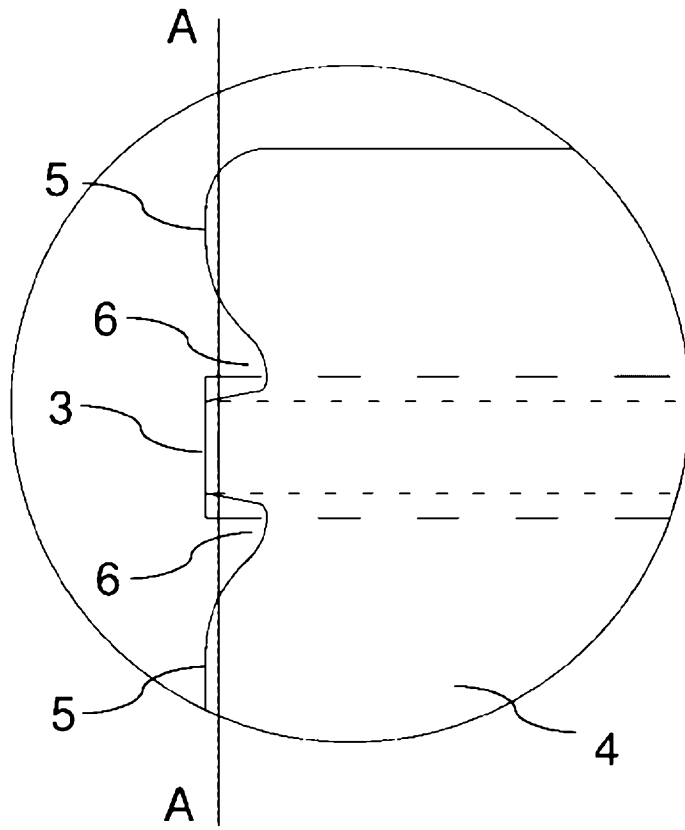

**Fig.2**

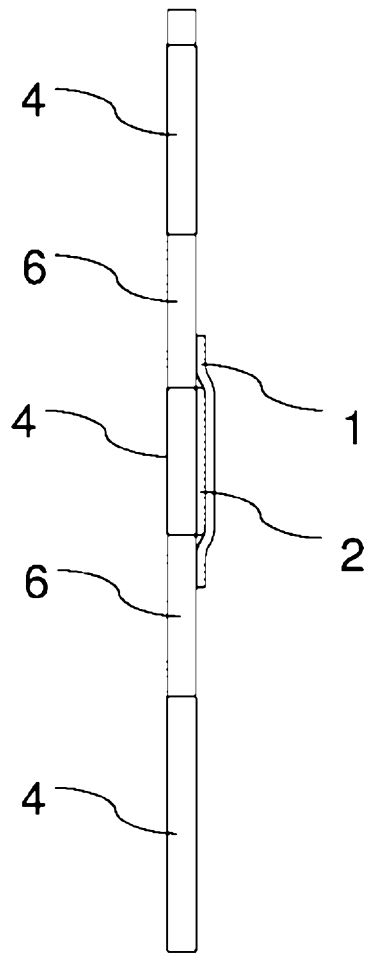

**Fig.3**

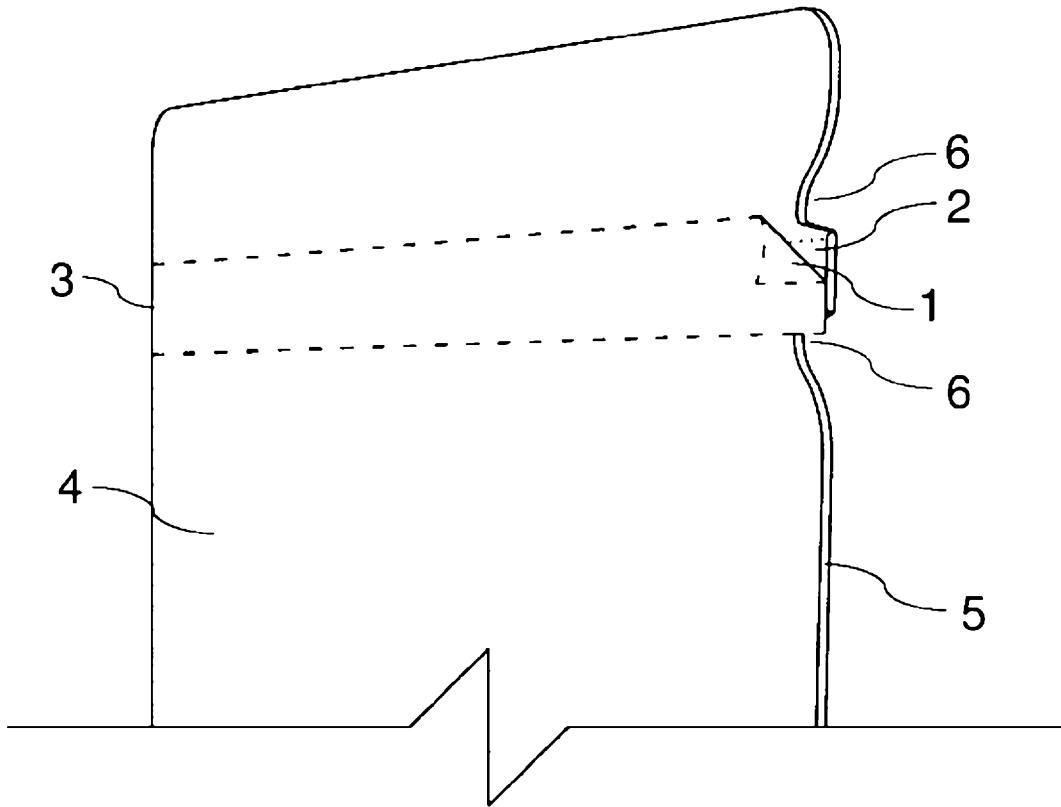

**Fig.4**