



EP - 277, 282

가

가 가

가 가  
가

3000N

가

가

가

(14)

가

가

가

가

가

가

2 가

, 2

.

1

,

2

1

,

3

,

4

3

.

<

>

2 : 4 :

7 : 10 :

12 : 14 : 가

16 :

1 2 ,

(2)  
(4)

,

3 4

(4)

가

. 1 2

가

(6)

, 3 4

(6)

,

(13)

(11)

(4)

(7)

, (13)

가

,

가

, 가,  
(hydroxyapatite)

(4)

(6) ,

,

(6)

가

(10)

(7)

(8)

(8)

, (7)

(10)

(7) 가  
가

가

(7)

(7)

(9)

(4)

(10) ,  
가

, 3 4

(10)

(4)

30mm

, 8  
17mm

가

2

가

10mm

0.1mm

가

1.6N/mm

(4)

(10)

가 가

가  
(12)

(12)

(4)

(10)

(8)

(12)

가

가

(14)

가

(14)

(14) 가

가

(7)

(7)

" h"  
(14)가

2

(7)

h

(14)가

가

(14)  
(4)

h

가

" d"

(7)

가

가

(7)

(7)

가

가

(4)

(7)

(14)

(14)

가 2

(7)

14)

(12)

(14)

(12)  
(14)가

(12)

( )

(14)

가

3000N

, 가 5000N .

(14) 가 h가 , d , (7)  
, (14) 가 , (14) 가 1.3 1.5 .

(14) (14) (12) 가 가 (16) . (16)  
, (14) .

(14) h 가  
(12)

3 4 1 2 .

가

가 가 .

(14) (4) , (14)

(14) , 가 .

가 .

(12)

(14) 가 가

가 , 가 , 가 , 가 ,

, 가

가

(d)

가 .

(57)

1.

(8) (4) , (12) 가 (14) 가 가 가  
, (14) 가 가 가

2.

1 , 3000N 가 .

3.

(8) (4) , (12) 가 (14) 가 가  
 (14) , (14) 가

4.

1 3 , (14) (12)

5.

1 4 , (14) (4) 가

6.

1 5 , (12)

7.

1 6 , (12) (14) 가

8.

1 7 , (14) (16)

9.

8 , 2

10.

9 , , 2 (12)

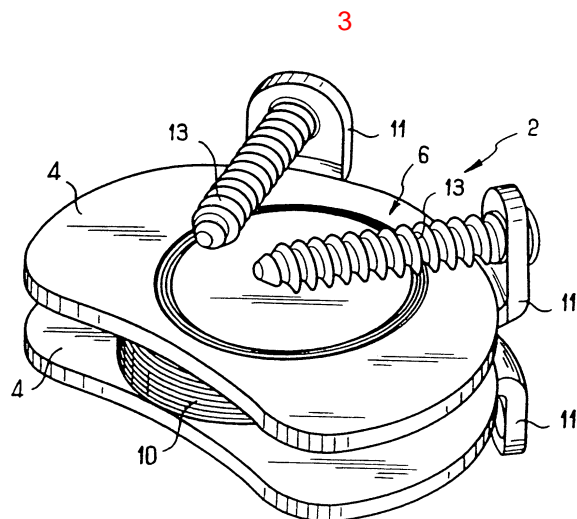
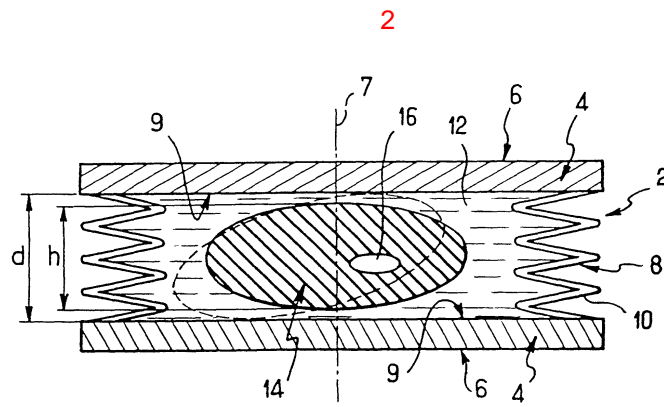
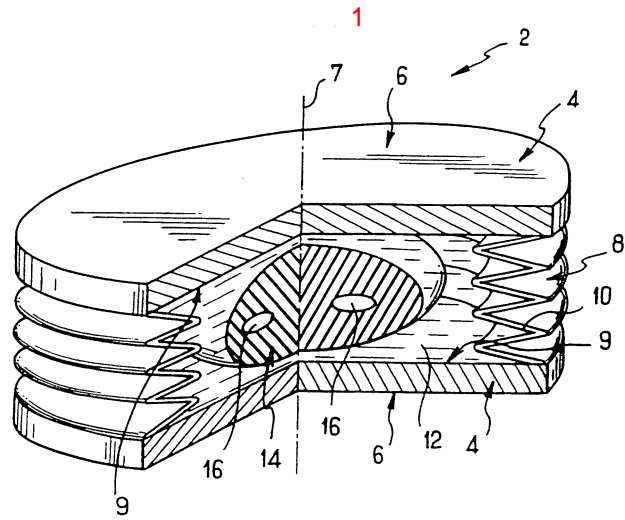

4

