

**ÖZET****BİR GÜVENLİ ODA**

Güvenli oda (10), bir kişinin geçeceği kadar büyük bir açıklığa (14) sahip, bir kişiyi alacak kadar büyük bir kabini (12) ve kapının (16) içeriden kilitlemesi için bir kilitleme mekanizmasına (18) sahip, açıklığı (14) kapatmaya yönelik bir kapıyı (16) içerir. Güvenli 5 oda (10), bir yakıt emici malzemeyi (23) ve/veya bir yakıt yanmasını önleyici malzemeyi (24) içeren bir tekneyi (22) de içerir ve kabinin dışında bir açıklığı (21) içerir.

## İSTEMLER

1. Bir güvenli oda (10) olup, aşağıdakileri içerir:
  - bir kişinin geçeceği kadar büyük bir açıklığa (14) sahip olan ve bir kişiyi alacak kadar büyük bir kabin (12) ve
  - 5 • kapının (16) içeriden kilitlemesi için bir kilitleme mekanizmasına (18) sahip, açıklığı (14) kapatmaya yönelik bir kapı (16), güvenli odanın (10) özelliği, ayrıca aşağıdakini içermesidir:
    - tel yünü, sinterlenmiş metal, oluklu metal, metal şerit, metal örgü, metal tel, seramik, polipropilen veya polietilen veya bu malzemelerin
    - 10 kombinasyonlarını içeren bir yakıt yanmasını önleyici malzemeyi (24) ve kabinin (12) dışında bir açıklığı (21) içeren bir tekne (22).
2. İstem 1'e göre bir güvenli oda olup, burada tekne (22), kabinin (12) en azından açıklığın (14) bitişiğindeki kenarı boyunca uzanır.
3. İstem 1'e göre bir güvenli oda olup, burada tekne (22), kabinin (12) tüm kenarları
   
15 boyunca uzanır.
4. İstem 1, 2 veya 3'e göre bir güvenli oda olup, burada tekne (22), kabinin (12) altında uzanır.
5. Önceki istemlerden herhangi birine göre bir güvenli oda olup, burada teknenin (22) açıklığı (21), en azından kısmen bir örgü malzeme (30) ile örtülmüştür.
6. Önceki istemlerden herhangi birine göre bir güvenli oda olup, burada tekne (22) bir
   
20 taşıma borusunu içerir.
7. Önceki istemlerden herhangi birine göre bir güvenli oda olup, burada kabin (12), dikdörtgen prizma şekline sahiptir.
8. Önceki istemlerden herhangi birine göre bir güvenli oda olup, ayrıca kabini (12)
   
25 taşıyan bir tabanı (20) içerir ve burada taban (20), bir etek duvarını (26) içerir; etek duvarı (26), tabandan (20) yukarıya doğru uzanır.
9. İstem 8'e göre bir güvenli oda olup, burada etek duvarının (26) kenarları, aşağıya doğru eğilidir.

10. Önceki istemlerden herhangi birine göre bir güvenli oda olup, ayrıca bir yakıt emici malzemeyi (23) içerir.
11. Önceki istemlerden herhangi birine göre bir güvenli oda olup, burada kabin (12) ayrıca, bir kişinin geçmesi için yeteri kadar büyük ek bir açıklığı (44) ve ek açıklığı (44) kapatmak için ek bir kapıyı (46) içerir.
12. Önceki istemlerden herhangi birine bir güvenli oda olup, ayrıca bir bağlantı borusu (50) vasıtasıyla tekneye (22) bağlı bir boşaltma tankını (48) içerir; boşaltma tankı (48), tekneden (22) daha düşük bir seviyeye yerleştirilir.
13. İstem 12'ye göre bir güvenli oda olup, burada tekneyi (22) boşaltma tankına (48) bağlayan bağlantı borusu (50), içine yerleştirilmiş bir yakıt yanmasını önleyici malzemeyi (52) içerir.
14. Önceki istemlerden herhangi birine göre bir güvenli oda olup, ayrıca kabinin (12) içine yerleştirilmiş bir ikinci tekneyi (54) içerir; ikinci tekne (54), bir yakıt emici malzemeyi (23) ve/veya bir yakıt yanmasını önleyici malzemeyi (24) içerir.

## TARİFNAME

### BİR GÜVENLİ ODA

#### **Buluşun Açıklaması**

5 Bu buluş, bir güvenli odaya ve tercih edilen bir düzenlemede bir güvenli odada veya benzerlerinde kullanıma uygun bir yakıt emici ve yanma önleyici sisteme ilişkindir.

Güvenlik endüstrisinde (bazen panik odası adı da verilen) güvenli odaların kullanımını iyi bilinmektedir. Kendi ofisi veya evi gibi bir binanın içinde bir şiddet tehdidi altında olduğunu düşünen kişiler tarafından kullanılır. Bunun sebebi, kişinin kaçırılma riski altında olması, zengin olması veya kişinin şiddet ile tehdit edilmiş olması veya belirli bir

10 bölgedeki güvenlik durumunun güvenilmez olması olabilir. Dünya çapında yüksek gelirli kişiler, aile içi şiddet tehdidi altındaki kişiler ve iç savaşlarda ve diğer tehlikeli güvenlik durumlarında meydana gelebilecekler gibi önemli yerel huzursuzlukların yaşandığı yerlerde iş adamları tarafından kullanılır. Bir güvenli oda, normalde özel amaca yönelik bir yapıdır veya bir acil durumda dışarıdan erişimi önlemek üzere içeriden kilitlenecek şekilde

15 kullanılabilen mevcut bir odanın bir uyarlamasıdır. Bir hırsızlık sırasında olduğu gibi tehdit altında olduğunu hisseden bir kişi, güvenli odanın içine çekilebilir ve kendini güvenli odanın içine kilitleyebilir ve ilgili güvenlik personelinin veya kolluk kuvvetlerinin gelmesini bekleyebilir.

Ayrıca darbelere ve mermilere karşı dayanıklı olabilen bir panik odası veya güvenlik

20 sığınağı, yakıt kullanımı vasıtasıyla tehlikelere açık olur. Örneğin bir güvenli odayı bulabilen ve güvenli odaya giriş sağlayamayan veya içine giremeyen engellenmiş saldırganlar, bir kap benzin gibi yakıtı, güvenli odanın ön cephesine doğru saçmak ve içerideki kişiyi öldürmeyi veya dışarı çıkarmayı umarak yakıtı ateşlemek için kullanacaktır. Bir sığınak / kasa / panik odası kapısına benzin saçıldığında, yakıt, genellikle

25 yer ile aynı hizada olan veya yetersiz bir eşiğe sahip olan bir kapının altından akacaktır. Ateşlendiğinde alev, içerideki kişiye zarar verme potansiyeliyle birlikte güvenli odanın içinde yayılacak ve/veya oksijeni tüketecektir. Yakıt, güvenli odanın kapısının altından akmasa bile, ateşlenen yakıt yanıcı bir sığınağı yakabilir, bir sığınağı aşırı ısıtabilir ve eğer yeterli yakıt varsa, içerideki kişi aşırı ısınabilir veya kapı sızdırmaz değilse, yakıtın yanma

30 gazlarını veya oda içindeki mobilyanın veya yanan ne varsa onun dumanını soluyabilir. Cam elyafı, plastikler ve modern tekstil malzemesi / elyafı gibi çoğu hafif balistik

malzeme, genellikle ısındığında veya tutuşmaya maruz kaldığında zehirli dumanlar çıkarabilir ve hatta yanmasalar bile dumanları potansiyel olarak tehlikelidir. Benzin gibi yüksek enerjili yakıtlar, bazı yapıştırıcı maddelerin ve plastiklerin mukavemetine de zarar verebilir ve düşürebilir.

5 EP 0 232 479 sayılı belge, bir güvenli odayı açıklamaktadır.

Dolayısıyla buluşun bir amacı, bilinen tekniği geliştirmektir.

Bu buluşa göre bir kişinin geçeceği kadar büyük bir açıklığa sahip, bir kişiyi alacak kadar büyük bir kabini ve kapının içeriden kilitlemesi için bir kilitleme mekanizmasına sahip, açıklığı kapatmaya yönelik bir kapıyı içeren bir güvenli oda sağlanmıştır; güvenli odanın  
10 özelliği, güvenli odanın, ayrıca, tel yünü, sinterlenmiş metal, oluklu metal, metal şerit, metal örgü, metal tel, seramik, polipropilen veya polietilen veya bu malzemelerin kombinasyonlarını içeren bir yakıt yanmasını önleyici malzemeyi ve kabinin dışında bir açıklığı içeren bir tekneyi içermesidir.

Buluş sayesinde kullanıcıyı korumasına ek olarak, güvenli odaya bir saldırı aracı olarak  
15 kullanılan yakıtı karşı da koruma sağlayacak bir güvenli odanın sağlanması mümkündür. Güvenli odanın amacı, ilgili güvenlik kuvvetleri gelene kadar içerideki kişiye yeterli zaman kazandırmaktır. Genel olarak, içerideki kişiyi korumak için kullanılabilir zamanı uzatan herhangi bir şey, içerideki kişinin bir saldırıdan kurtulma şansını arttıracaktır.

Geliştirilmiş güvenli oda, örneğin birkaç kutu benzini emebilen yakıt emici araçlara sahip  
20 bir yakıt teknesine sahiptir. Tekne, kabinin dışında olan bir açıklığa sahiptir ve kabinin dışındaki herhangi bir yakıt, tekneye boşalacaktır. Tercihen dışarıda paralel yüzölçümlü kanallardan oluşan bir taban sağlanmıştır ve taban, gerçek kabinin altında emici malzemeye sahiptir. Tercihen, tekne, ön cephenin ötesine ve gerekiyorsa yanlara ve arkaya uzanır. Tekne, bir yakıt saldırısının başarı şansını azaltmak için herhangi bir güvenli  
25 odanın / kasanın / panik odasının kapısının veya penceresinin altında gömülü olabilir. Tekne, dışarıya yönelik bir taşma borusuna sahip olabilir veya herhangi bir ortama sahip olmayabilir, yalnızca zemindeki veya daha düşük bir seviyedeki bir tanka da boşalabilir.

Avantajlı şekilde, tekneyi örtmek için bir örgü malzeme veya perfore malzeme kullanılabilir. Yakıt yanmasını önleyici malzeme, örgü malzeme çıkarıldığında cepheden  
30 dışarı çekilebilir. Teknenin uzandığı yerde, tercihen tel yünü veya oluklu şerit metal veya metal şerit veya metal örgü veya sinterlenmiş metal veya metal tel veya seramik veya

polipropilen veya polietilen ve bunların ve/veya güçlü bir örgü malzemenin altındaki diğer ısı iletken ve/veya gözenekli malzemenin kombinasyonları mevcuttur ve bu malzeme veya malzemelerin kombinasyonu, bir yanma önleyici malzeme işlevi görür.

İdeal olarak, kapı ve kapı çevresi, yakıtın kapının altından akmasını önlemek için

5 tasarlanmıştır ve tekne, onu emmek için tasarlanmıştır, böylece yakıt teknenin içine akar ve ardından yanma önleyici malzeme, alevin boyutunu azaltır ve dolayısıyla oluşan yangını küçültür. Yakıt emilmesinden önce tutuşturulmazsa, tutuşma daha da zorlaşır. Yanma durdurucu önleyici malzemeler, ısıyı uzaklaştırmanın yanı sıra boşlukları küçülterek iş görür.

10 Kabinin kapısı, tercihen takviye edilmiştir ve bir pantograf tipi mekanizma üzerinde birden fazla kilitleme noktasına sahiptir. Buna yalnızca kabinin içinden erişilebilir ve kamı döndürmek için bir tekerlek / tutamak kullanılır ve bağlantı, cıvataların dışarı fırlaması ve kapıyı güvenli bir şekilde kilitlemesiyle sonuçlanır. Kam, mekanizmayı kilitleme için biraz merkezden geçer. İç kapı kapağı ve mekanizması, somunlarla sabitlenmiştir ve

15 mekanizmanın zarar görmesi durumunda kolayca sökülebilmesi için bir somun anahtarı içeride bırakılmıştır. Kapı mekanizması (ve şekli), herhangi bir güvenli oda / kasa / panik odası kapısına uygulanabilir. Dışarıdakilerin kilit mekanizmasına erişimi yoktur.

Kabin, tercihen havalandırma için dışarıya açılan bir deliğe, CO<sub>2</sub> emici perdeler (örneğin plastik bir kılıf içinde gelen ve dış örtünün çıkarılmasıyla etkinleştirilenler), LEDS gibi

20 bataryalı lambalara, RF ve elektromanyetik karıştırmaya karşı dayanıklı bir dış iletişim sistemine giden (yedek olması için) birkaç zırlı ekranlı kablo kullanılan güvenli bir iletişim sistemine sahiptir. Ayrıca duman dağıtıcılarının kontrol edilmesi ve bina çevresindeki kameralardan ses ve CCTV görüntülerinin alınması ve gerçek zamanlı kanıt toplanmasının sağlanması için zırlı ekranlı kablo sağlanabilir. Kabinin içi, bir yanma

25 geciktirici panel ile kaplanabilir.

Örneğin, kabinin dışına giden bir hortuma sahip, içerideki kişinin dışlarının arasında kenetlediği bir şnorkel, dışarı giden körüklü ve kanatlı valfli basit bir hava pompası veya bataryanın veya güç kaynağının arızalanması durumunda bir olanak olarak ele çalıştırılan bir elektrikli fan kullanılarak bir havalandırma sistemi sağlanabilir. Kabine, profesyonel

30 yardım gelene kadar bir saat boyunca kişinin hayatta kalmasını sağlayacak temel ekipman ve malzemeler stoklanabilir. Daha fazla tedarik, içerideki kişinin panik odasının içinde daha fazla kalmasını sağlayacaktır. Tercihen kabin bir oturma yeri ile donatılmıştır.

Oturma yeri çelik olabilir ve bataryalar, iletişim sistemi ve malzemeler, vb. koltuğunda altında emniyetli biçimde depolanabilir. Kabinin dış kısmı, temel kabinin hava sızdırmaz bütünlüğünden ödün vermeden belirli tehdit seviyelerine karşı zırlı olabilir. Kabininin içi veya dışı, içeri zorla girişin daha zaman alıcı hale gelmesi ve özel donanım gerektirmesi ve dolayısıyla girişin zorlaşması için ilave malzeme veya malzeme kombinasyonları ile kaplanabilir.

Bu buluşun düzenlemeleri, şimdi ilişikteki çizimlere referansla yalnızca örnek mahiyetinde açıklanacaktır; bu çizimlerde:

Şekil 1, bir güvenli odanın önden bir perspektif saydam görünüşüdür,

10 Şekil 2, güvenli odanın arkadan bir perspektif saydam görünüşüdür,

Şekil 3, güvenli odanın bir dikey kesitidir,

Şekil 4, güvenli odanın bir ikinci düzenlemesinin bir dikey kesitidir,

Şekil 5, güvenli odanın bir tabanının bir kısmi perspektif görünüşüdür,

15 Şekil 6a, güvenli odanın bir kapısının kilitlenmemiş konfigürasyonda bir arkadan görünüşüdür,

Şekil 6b, güvenli odanın kapısının kilitlenmiş konfigürasyonda bir arkadan görünüşüdür,

Şekil 7, güvenli odanın kapısının kilitlenmiş bir perspektif arkadan görünüşüdür,

20 Şekil 8, bir yakıt emici ve yanma önleyici sistem boyunca alınmış bir dikey kesittir ve

Şekil 9, bir güvenli odanın başka bir düzenlemesidir.

Şekil 1, güvenli odayı (10) göstermektedir. Güvenli oda (10), bir kişinin geçeceği kadar büyük bir açıklığa (14) sahip, bir kişiyi alacak kadar büyük bir kabini (12), kapının (16) içeriden kilitlenmesi için bir kilitleme mekanizmasına (18) sahip, açıklığı (14) kapatmaya yönelik bir kapıyı (16) ve kabini (12) taşıyan ve bir yakıt emici malzemeyi ve/veya bir yakıt yanmasını önleyici malzemeyi içeren bir tekneyi (22) içeren bir tabanı (20) içerir. Tekne (22), kabinin (12) dışında olan bir açıklığa (21) sahiptir. Tekne (22), kabinin (12) en azından açıklığın (14) bitişiğindeki kenarı boyunca uzanır ve tercihen kabinin (12) tüm

kenarları boyunca uzanabilir. Bu düzenlemede tekne (22), kabinin (12) altında uzanmaktadır.

Güvenli oda (10), kişinin (gerçek veya hayali) saldırı altında olduğunu hissettiği bir durumda kişiyi korumak için dizayn edilmiştir. Güvenli oda (10), örneğin bir aile içi şiddet mağdurunun evine kurulabilir veya (bir iç savaştaki veya diğer sivil karışıklıklardaki gibi) güvenlik durumunun zayıf olduğu dünyanın bir bölgesinde veya etnik gerilim veya karışıklıklar ile karşı karşıya olan bir petrol üretim bölgesi gibi yüksek riskli endüstriyel ortamlarda varlıklı bir kişinin ofisine kurulabilir. Güvenli odanın (10) amacı, kişi için zarar görmeyeceği bir sığınak sağlamaktır. Kişi, kabinin (12) içine girer ve yardım gelebilene kadar (genellikle 30 dakikalık koruma yeterlidir) kendini kabine (12) kilitler.

Güvenli oda (10), güvenli odayı (10) hedef alan yakıt kullanımına karşı ek koruma sağlayacak şekilde dizayn edilmiştir; çünkü bu, saldırganların güvenli odalara saldırırken kullanacağı iyi bilinen bir usuldür. Bir kişi bir güvenli odaya girdikten ve kendini güvenli odanın içine kilitledikten sonra, güvenli odaya dökülen veya saçılan ve tutuşturulan yakıt ile yakılma tehlikesine karşı hassas hale gelir. Tekne (22), güvenli odaya (10) saldırmak için kullanılan herhangi bir yakıtı emecektir, çünkü genellikle kabinin (12) yanlarından ve açıklık (21) boyunca tabandaki (20) teknenin (22) içine akacaktır; burada bir veya birden fazla yakıt emici malzeme ve/veya yanma önleyici malzeme mevcuttur.

Şekil 2, güvenli odayı (10) arkadan göstermektedir. Kabin (12), esasen önde tek bir açıklığa (14) sahip, bir veya birden fazla katmanlı bir yalıtılmış metal kutudur. Kabin (12), dikdörtgen prizma şekline sahiptir. Kabin (12), kabinin (12) dış yüzünde aleve dayanıklı ve/veya tutuşma geciktirici kaplama sağlanabilir. Kapı (16) açıklığı (14) kapatır ve yalnızca içeriden kilitlenebilir. Açıklık (14), stadyum şeklindedir, bu, üstte ve altta bir yarım daire ile birlikte eşit uzunlukta iki paralel çizgiden oluştuğu anlamına gelir; bu şekle yaygın biçimde bir "stadyum" adı verilir. Açıklık (14), en alçak noktası kabinin (12) en alt kenarının üstünde olacak şekilde yerleştirilir. Bu, sıvı yakıtın, güvenli odaya (10) karşı kullanıldığında kapının altına doğru sıçramamasını sağlar.

Kapı (16), içeriye doğru açılır ve dışarıdan açılmak üzere itilebileceği için bir zayıflık olarak kabul edilebilmesine rağmen, eğer kapı (16) dışarıya doğru açılsaydı dışarıdan engellenebilir ve içerideki kişiyi kabinden (12) dışarı çıkamama durumunda bırakırdı. Başka bir düzenlemede, kapı, dışarıya doğru açılabilir. Kabin, birden fazla kapıya sahip olabilir. Bir düzenlemede kabin, kabine girmekte kullanılan kapının açılmayacak kadar

zarar görmesi durumunda bir acil çıkış kapısı işlevi görmesi için, başka bir yüzde dışarıya doğru açılan bir ikinci kapıya sahip olabilir. Kabinin (12) iç kısmı, yanma geciktirici malzeme ile kaplanabilir ve kabinin (12) içi, bir oksijen kaynağı ve bir karbon dioksit giderici malzeme ile donatılabilir. Güvenli odanın (10) bu düzenlemesinde, kabin (10),  
5 tabandaki (20) açık bir deliğin içine yerleştirilmiştir, böylece taban (20), yerine sabitlenebilir; ardından kabin, deliğin içine indirilebilir.

Kabin (12), kabinin (12) içinde bulunan bir kişinin ihtiyaç duyabileceği iletişim donanımı vb. gibi donanımı depolamak için de kullanılabilen bir oturma yerini (28) içerir. Güvenli oda (10), dış bağlantılara sahip olabilir; tamamen yalıtılmış bir birim olmasına gerek  
10 yoktur. Örneğin, kabinin (12) arkası yekpare bir duvara yaslanıyorsa, iletişim kabloları veya oksijen bağlantısı kabinin arkasından (12) arkasından dışarı verilebilir. Ancak genel olarak kabin (12), şekil 1 ve 2'de gösterildiği gibi içerideki kişi için mümkün olduğunca fazla koruma sağlayan bir yalıtılmış çelik kutu olacaktır.

Şekil 3, güvenli odanın (10), kabinin (12) ön yüzüne paralel bir düzlem boyunca alınmış  
15 bir dikey kesitini göstermektedir. Kabin (12), kabini (12) taşıyan (yani kabinin (12) ağırlığını alan) tabanın (20) içinde yerleştirilir. Şekilde, kabinin (12) bir tarafından ve kabinin (12) altında uzanan tekne (22) görülebilir. Tekne (22), bir emici malzemeyi ve tel yünü içeren yakıt yanmasını önleyici malzemeyi (24) içerir. Teknenin (22) açıklığı (21), en azından kısmen bir örgü malzeme (30) ile örtülmüştür; bu malzeme, bir kişinin  
20 ağırlığını taşıyabilir ve örneğin dekoratif elemanlar ile kaplanabilir.

Taban (20) bir etek duvarını (26) içerir; etek duvarı (26), tabandan (20) yukarıya doğru uzanır ve isteğe bağlı olarak kabini (12) taşır (bu düzenlemede etek duvarı, kabinin (12) ağırlığını taşımamaktadır). Etek duvarının (26) kenarları, aşağıya doğru eğimlidir. Eğimli kenarların amacı, yakıtın güvenli odaya (10) doğru saçılması veya püskürtülmesi  
25 durumunda herhangi bir sıvı yakıtın, açıklık (21) yoluyla teknenin (22) içine akışını kolaylaştırmaktır. Yakıt, aşağıya teknenin (22) içine akacak, burada yanma önleyici malzeme (24) ile temas edecektir; bu malzeme, yakıtın ateşlenmesini geciktirecek veya önleyecek ve/veya herhangi bir yangının ürettiği ısıyı veya dumanları azaltacaktır.

Tekne (22), mevcut yakıtı boşaltmak için ayrı bir tanka doğru bir taşma borusunu veya bir  
30 bağlantıyı içerebilir. Bir yangının büyümesinde elde edilebilecek herhangi bir gecikme, kabinin (12) içindeki kişinin kurtarılması için ek zaman sağlayacaktır. Tekne (22), kabine (12) karşı kullanılan yakıtı hapsedme işlevi görür ve teknenin içindeki yakıt

yanmasını önleyici malzeme (24), tutuşabilecek yangının etkisini azaltacaktır. Yakıt yanmasını önleyici malzeme (24), herhangi bir tutuşmuş yakıtın etkisini daha fazla azaltmak için yangın söndürücülerde kullanılanlara benzer bir veya birden fazla kimyasal bileşeni de içerebilir.

5 Şekil 4, güvenli odanın (10) bir ikinci düzenlemesinin bir dikey kesitini göstermektedir. Bu kesit, güvenli oda boyunca boylamasına alınmıştır ve aslında güvenli odanın (10) kesit olarak bir yandan görünüşüdür. Kabin (12), istenirse teknenin (22) içine gömülebilen taban (20) tarafından taşınmaktadır. Kabinin (12) içindeki oturma yeri (28) gösterilmiştir. Güvenli odaya (10) saçılmış yakıtın, açıklık (21) yoluyla teknenin (22) içinde akmasına  
10 yardımcı olan isteğe bağlı etek duvarı (26) gösterilmiştir. Bu düzenlemede tekne (22), yakıt yanmasını önleyici bir malzeme (24) ve bir yakıt emici malzeme (23) ile donatılmıştır. Örgü malzeme (30), tekneye (22) girişi (21) örtmektedir.

Yakıt emici malzeme (23), kabinin (12) altında tabanın (20) içinde bulunmaktadır. Emici malzeme (23), hidrofobik malzemelerden üretilmiş "keçe" biçimindedir ve keçe, suyu geri  
15 iterken yağ ve hidrokarbon bazlı ürünleri emecektir. Keçeler, teknenin (22) içinde kabinin (12) altına itilir ve etkili şekilde gizlenir. Keçeler yanacak veya herhangi bir yangını besleyecektir, dolayısıyla tel yününden yanma durdurucu (24) vasıtasıyla yanmaya karşı korunurlar ve yanma durdurucu matris, bir mütecavizin örgü malzemeyi (30) kolayca  
20 çıkarmasını önlemek için aşağıya sabitlenebilen açıktaki bir yüz olarak ağır hizmet delikli örgü malzeme (30) tarafından korunur.

Delikli örgü malzeme (30), açıktaki tekneye (22) girişi (21) örtmektedir. Korunan alan, yakıt emici keçeler veya başka araçlar ile doldurulur. Ağır hizmet delikli örgü malzeme (30) ile örtülmüş tel yünü (24) veya sinterlenmiş metal veya oluklu metal, bir metal matrisidir ve bu, alevlerin, birimin (10) açıktaki tarafından korunan tarafına, emici ortama  
25 (23) yayılmasının önlenmesine yardımcı olur.

Şekil 5, tabanın (20) bir kısmi perspektif görünüşünü göstermektedir; şekil, tabanın (20) bir yanından aşağıya doğru da uzanan tekneyi (22) tabanın (20) ön kenarında göstermektedir. Tekne (22), yukarıda detaylı olarak tartışıldığı gibi yakıt yanmasını önleyici malzemeyi (24) içerir. Tabanın (20) köşesindeki yapıyı belirtmek için, tabanın (20) "A" ile  
30 etiketlenmiş bir detayı da gösterilmiştir; burada tekne (22), tabanın (20) ön kenarında, tabanın (22) uzun kenarı boyunca uzanan tekne (22) kısmı ile birleşir. Tekne (22), herhangi

bir yakıtı yakalamak için mümkün olduğunca daha fazla alan sağlamak üzere, kabini (12) taşıyacak taban kısmının altında da uzanır.

Taban (20), güvenli odanın (10) yerleştirileceği konumda yerine betonlanabilir. Bu, güvenli odaya (10) yönelik saldırıların, güvenli odanın (10) yapısının bozulmaması için, teknenin (22) işlevine müdahale etme olasılığının azaltılmasına yardımcı olacaktır.

Kabinin (12) boyutuna ve şekline nazaran tabanın (20) boyutunun ve şeklinin tümü, güvenli odanın (10) konumuna ve güvenli odanın (10) kullanıcısı tarafından istenen korunma miktarına bağlı dizayn seçimleridir. Taban (20), sertleştirilmiş çelikten üretilir.

10 Teknenin (22) açık kısmı, istenirse kabinin (12) tüm kenarları boyunca uzanabilir veya sadece kabinin (12) ön kenarı boyunca uzanabilir. Örgü malzeme (30), herhangi bir saldırganın teknenin (22) çalışmasına ve teknenin (22) içinde bulunan malzemeye müdahale etmesini önlemek için, teknenin (22) içinde bulunan yakıt yanmasını önleyici malzemenin (24) üzerinde sağlanmıştır. Örgü malzeme (30), uygun güvenli bir usul

15 kullanılarak yerine bağlanabilir. Yerine yerleştirildikten sonra güvenli odaya (10) saçılan herhangi bir yakıt, kabin (12) boyunca ve tabandaki (20) teknenin (22) içine boşalacaktır.

Şekil 6, kabindeki (12) açıklığı (14) kapatmak için kullanılan kapının (16) iki arkadan görünüşünü göstermektedir. Şekil 6A'da kapı (16), kilitlenmemiş bir konfigürasyonda gösterilmiştir ve Şekil 6b'de kapı (16), bir kilitlenmiş konfigürasyonda gösterilmiştir.

20 Kapı (16), açıklığın (14) stadyum şekli ile eşleşen bir stadyum şekline sahiptir; açıklıkta (14) veya kapıda (16) köşeler yoktur. Kapının (16) ve açıklığın (14) şekli ve konumu, yukarıda tartışıldığı gibi, güvenli odaya (10) karşı sıvı yakıt bazlı bir saldırı yapılması durumunda yakıtın içeri girmesini önlemek içindir.

Kapı (16) kilitleme mekanizması (18), kapının (16) arkasına monte edilmiştir (ve dolayısıyla Şekil 6'nın arka görünüşlerinde görülebilir). Kilitleme mekanizması (18), bir çerçeveye (34) hareket edebilecek şekilde monte edilmiş bir dizi birbirine bağlı çubuğu (32) içerir. Çerçeve (34), kapıya (16) emniyetli biçimde bağlanmıştır.

Çubuklar (32), bir merkezi bir pim (38), örneğin pime (38) bağlı bir çark (şekilde gösterilmemiştir) vasıtasıyla döndürüldüğünde dışarı doğru hareket edecek şekilde dizayn edilmiş cıvatalara (36) bağlanmıştır. Bir kişi güvenli odaya (10) girdiğinde, kapıyı (16) kapatacak ve kendisi girdikten sonra kapıyı kilitlemek üzere kilitleme mekanizmasını (18) kullanacaktır.

Merkezi pim (38) örneğın saęlanan bir sap veya ark ile döndürölmesiyle, ubuklar (32), cıvataların (36) kapının (16) dıřına doęru hareket edeceęi ve kabinin (12) açıklığı (14) evreleyen kısmında oluřturulmuř karřılık gelen mandallara geeceęi řekilde hareket edecektir. Kilitleme mekanizması (18), kiři kabinin (12) iine girdikten sonra kapıyı (16)

5 kilitlemesi iin güvenli ve hızlı bir sistemdir. Yalnızca kabinin (12) iindeki kiři kilitleme mekanizmasını (18) alıřtırabilir; bu, saldırı altında olduęunu hissettięinde ve sığınma ihtiyacı duyduęunda kiřinin kendini güvenli odanın (10) iine kilitlemesine olanak saęlar.

řekil 7, kapının (16), kilitleme mekanizmasını (18) daha detaylı gösteren bir perspektif görünüřünü göstermektedir. (Bu řekilde gösterilmeyen) bir merkezi pim döndüröldüęünde,

10 iki i düřey ubuęun (32a) merkezi noktadan uzaęa hareket etmesine neden olacaktır. Bu, iki dıř düřey ubuęun (32b) dıřa doęru itilmesine neden olacak, böylece cıvatalar (36) dıřarı ve kilitlenme pozisyonlarına doęru itilecektir. řekil 7'de gösterildięi gibi kapının (16) kilitleme mekanizması (18), kilitlenmemiř pozisyonundadır. Kilitleme eylemi, kabinin (12) iindeki kiři tarafından kolayca tersine evrilebilir ve kapı (16), kilitleme

15 mekanizması (18) kullanılarak yalnızca ieriden kilitlenebilir ve açılabilir.

řekil 8, yukarıda açıklanan güvenli odada (10) kullanılan gibi bir yakıt emici ve yanma önleyici sistemi (40) göstermektedir. Sistem (40), geleneksel kapılar veya pencereler gibi yakıt saldırılarının hedefi olabilen bařka objelere korumak iin kullanılabilir. Sistem (40), üstten alta doęru örgü malzemeyi (30), yanma önleyici malzemeyi (24), (isteęe baęlı olan)

20 bařka bir örgü malzeme katmanını (30) ve yakıt emici malzemeyi (23) ieren tekneyi (22) ierir. Burada sistem (40), bir kapı erevesinin (42) altında betonlanmıřtır. Sistem (40), bir yakıt saldırısına karřı hassas olduęu düşünölebilecek herhangi bir elemanı korumak iin kullanılabilir. Sistem (40), örneęin güvenli oda kapılarını korumak iin gemilerde ve petrol sondaj kulelerinde kullanılabilir.

řekil 9, güvenli odanın (10) bařka bir düzenlemesini göstermektedir. Güvenli oda (10), kabinin (12) iinde bir kiřinin gemesi iin yeteri kadar büyük ek bir açıklığı (44) ve ek açıklığı (44) kapatmak iin ek bir kapıyı (46) ierir. Ek kapı (46), güvenli odanın (10) iindeki kiři iin ek bir kaıř yolu saęlar. Güvenli oda (10), ayrıca bir baęlantı borusu (50) vasıtasıyla tekneye (22) baęlı bir boşaltma tankını (48) da ierir; boşaltma tankı (48),

30 tekneden (22) daha düşük bir seviyeye yerleřtirilir. Tekneyi (22) boşaltma tankına (48) baęlayan baęlantı borusu (50), iine yerleřtirilmiř yakıt yanmasını önleyici malzemeyi (52)

içerir. Boşaltma tankı (48), tankı (48) havalandıran ve bir hat üstü yanma önleyici malzeme (62) ile donatılmış bir havalandırma borusuna (60) da bağlanmıştır.

Kabinin (12) içine bir ikinci tekne (54) yerleştirilmiştir; ikinci tekne (54), bir yakıt emici malzemeyi (23) ve/veya bir yakıt yanmasını önleyici malzemeyi (24) içerir. İkinci 5 tekne (54), kabinin (12) iç kısmına açılan bir açıklığa (56) sahiptir. Kabinin (12) iç kısmında bir su kaynağına bağlanmış bir yangın söndürücü ağızlığı (58) da sağlanmıştır ve kabinin (12) içinde mevcut herhangi bir ateşi söndürmek için kullanılabilir. Ağızlık (58), kabinin (12) dışına da yerleştirilebilir. İkinci tekne (54), kapıdan (16) sızan ve kabinin (12) içine giren herhangi bir yakıtı yakalayacak şekilde dizayn edilmiştir.

10 Kabinin (12) dışına açılan bir açıklığa (21) sahip tekne (22), güvenli odaya (10) karşı yakıt kullanımına yönelik birincil savunmadır. Kabinin (12) ön cephesine saçılan yakıt, açıklık (21) yoluyla teknenin (22) içine akacaktır. Şekil 9'da tekne (22), teknenin (22) üst kısmının zemin seviyesine paralel bir düz tabana sahip olarak gösterilmiştir, ancak tekne (22), kabinden (12) uzağa doğru eğimli bir iç eğimli alt yüzey ile donatılabilir. Bu, 15 açıklık (21) yoluyla tekneye (22) giren herhangi bir yakıtın yerçekiminin etkisiyle kabinden uzağa akmasına neden olacaktır.

EP 3 067 489 B1

ŞEKİL 1

EP 3 067 489 B1

ŞEKİL 2

EP 3 067 489 B1

ŞEKİL 3

EP 3 067 489 B1

ŞEKİL 4

EP 3 067 489 B1

ŞEKİL 5

EP 3 067 489 B1

ŞEKİL 6a

ŞEKİL 6b

EP 3 067 489 B1

ŞEKİL 7

EP 3 067 489 B1

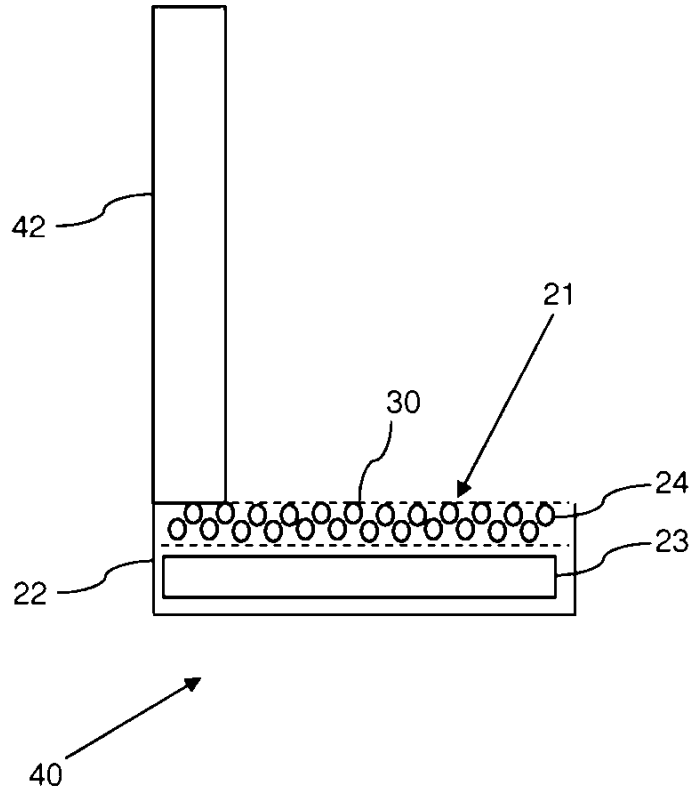

ŞEKİL 8

EP 3 067 489 B1

ŞEKİL 9