



(12) **EUROPÄISCHE PATENTANMELDUNG**

(88) Veröffentlichungstag A3:
30.11.2005 Patentblatt 2005/48

(51) Int Cl.7: **G09F 3/00, G09F 3/03**

(43) Veröffentlichungstag A2:
19.01.2005 Patentblatt 2005/03

(21) Anmeldenummer: **04017023.5**

(22) Anmeldetag: **19.07.2004**

(84) Benannte Vertragsstaaten:
**AT BE BG CH CY CZ DE DK EE ES FI FR GB GR
HU IE IT LI LU MC NL PL PT RO SE SI SK TR**
Benannte Erstreckungsstaaten:
AL HR LT LV MK

(72) Erfinder: **Emmerich, Jörg**
40233 Düsseldorf (DE)

(74) Vertreter: **Isfort, Olaf**
Schneiders & Behrendt,
Huestrasse 23
44787 Bochum (DE)

(30) Priorität: **18.07.2003 DE 20311083 U**

(71) Anmelder: **Emmerich, Jörg**
40233 Düsseldorf (DE)

(54) **Vorrichtung zum Markieren von Personen**

(57) Die Erfindung betrifft eine Vorrichtung zum Markieren von Personen, umfassend ein bandförmiges Markierungsmittel (1) und ein Verschlusselement (2), wobei das Verschlusselement (2) derart an dem Markierungsmittel (1) anbringbar ist, dass durch das Verschlusselement (2) zwei übereinander liegende Abschnitte des Markierungsmittels (1) irreversibel aneinander festgelegt werden und so eine Schlaufe vorgebar Größe gebildet wird. Damit die Vorrichtung einfach handhabbar und kostengünstig herstellbar ist,

schlägt die Erfindung vor, dass das Verschlusselement (2) einstückig ausgebildet ist und ein Basisteil (3) mit einem daran angeformten Schließstift (4) sowie wenigstens ein Ringelement (5) aufweist, wobei der Schließstift (4) in der Schließstellung des Verschlusselementes (2) das Markierungsmittel (1) im Bereich der zwei übereinander liegenden Abschnitte durchdringt und wobei das Ringelement (5) an dem Schließstift (4) irreversibel festlegbar ist, so dass die zwei übereinander liegenden Abschnitte des Markierungsmittels (1) zwischen Basisteil (3) und Ringelement (5) fixiert sind.

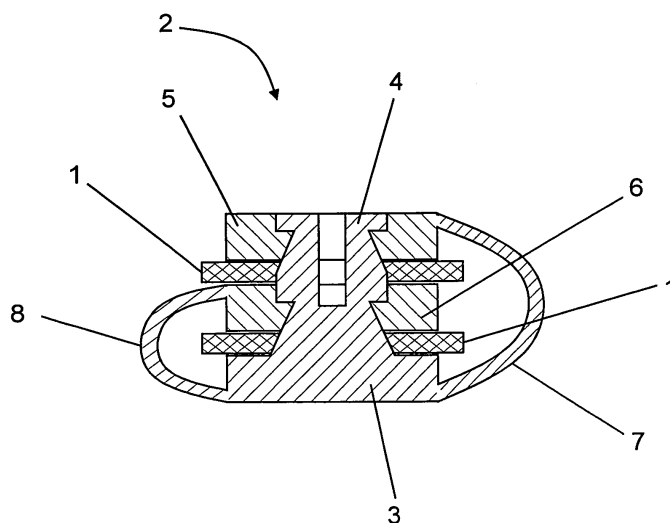

Fig. 3



Europäisches
Patentamt

EUROPÄISCHER RECHERCHENBERICHT

Nummer der Anmeldung
EP 04 01 7023

EINSCHLÄGIGE DOKUMENTE			
Kategorie	Kennzeichnung des Dokuments mit Angabe, soweit erforderlich, der maßgeblichen Teile	Betrifft Anspruch	KLASSIFIKATION DER ANMELDUNG (Int.Cl.7)
X	US 5 615 504 A (PETERSON ET AL) 1. April 1997 (1997-04-01)	1,4-6	G09F3/00 G09F3/03
Y	* das ganze Dokument *	2,3	
Y	----- US 5 784 760 A (LEITZKE ET AL) 28. Juli 1998 (1998-07-28) * Zusammenfassung; Abbildungen *	2,3	
X	----- US 6 212 808 B1 (RUBEL HORACIO FRANKLIN) 10. April 2001 (2001-04-10) * Zusammenfassung; Abbildung 9 *	1,4,5	
			RECHERCHIERTE SACHGEBIETE (Int.Cl.7)
			G09F A44B
Der vorliegende Recherchenbericht wurde für alle Patentansprüche erstellt			
Recherchenort Den Haag		Abschlußdatum der Recherche 10. Oktober 2005	Prüfer Gallo, G
KATEGORIE DER GENANNTEN DOKUMENTE X : von besonderer Bedeutung allein betrachtet Y : von besonderer Bedeutung in Verbindung mit einer anderen Veröffentlichung derselben Kategorie A : technologischer Hintergrund O : mündliche Offenbarung P : Zwischenliteratur		T : der Erfindung zugrunde liegende Theorien oder Grundsätze E : älteres Patentedokument, das jedoch erst am oder nach dem Anmeldedatum veröffentlicht worden ist D : in der Anmeldung angeführtes Dokument L : aus anderen Gründen angeführtes Dokument & : Mitglied der gleichen Patentfamilie, übereinstimmendes Dokument	

2
EPO FORM 1503 03/82 (P04/C03)

**ANHANG ZUM EUROPÄISCHEN RECHERCHENBERICHT
 ÜBER DIE EUROPÄISCHE PATENTANMELDUNG NR.**

EP 04 01 7023

In diesem Anhang sind die Mitglieder der Patentfamilien der im obengenannten europäischen Recherchenbericht angeführten Patentdokumente angegeben.
 Die Angaben über die Familienmitglieder entsprechen dem Stand der Datei des Europäischen Patentamts am
 Diese Angaben dienen nur zur Unterrichtung und erfolgen ohne Gewähr.

10-10-2005

Im Recherchenbericht angeführtes Patentdokument		Datum der Veröffentlichung	Mitglied(er) der Patentfamilie	Datum der Veröffentlichung
US 5615504	A	01-04-1997	KEINE	

US 5784760	A	28-07-1998	KEINE	

US 6212808	B1	10-04-2001	KEINE	

EPO FORM P0461

Für nähere Einzelheiten zu diesem Anhang : siehe Amtsblatt des Europäischen Patentamts, Nr.12/82