

(19)
(12)

(KR)
(B1)

(51) 。 Int. Cl.7
F24F 1/00

(45)
(11)
(24)

2003 06 25
10-0388556
2003 06 10

(21) 10-2001-0036275
(22) 2001 06 25

(65)
(43)

2003-0000482
2003 01 06

(73) 20 LG

(72) 가 327-23

3 151-1420 3 202

1 303-2401

1 244-12

105 1004

42-60

2 202-1515 4

105-908

9-905

(74)
:

(54)

가

;

가

가

가 ; 가 , ,
 가 ; , ,
 , 가
 2

1
 2
 3
 < >
 10, 100... 11, 110...
 12, 120... 12a, 121..
 21a, 211.. 13, 130...
 20, 200... 21, 210...
 30..... 300.....
 310..... 320.....
 330..... 400.....
 410..... 420.....

가 ,
 , 가
 1 가
 , (10) ,
 (20) , (10) (30) (20)
 , (11) , (12) , (13)
 (11) (20) 가
 (12) 가
 (13) 가 (12)
 , (20) (10) (12a)
 가 (20) 가
 (30) (21) , (21a) 가 (10)
 (10) (20)

(20) (10) (20) 가 , (10) (20)

) (30) , ,

, 가 ,

, 가 ;

가 , 가 ;

, 가 ;

, 가 ,

2 ,

(110) , (121) (130)

가 (120) , 가 (100) ; (100)

가 (211) , 가 (200) ;

(130) (210)가 (210) (310) , (210) (110)

(320) , (210) (330) (300) (100) (

가 (300) ; (300) (300) (100)

200) (400) , (100)

(200) (110), (120), (130)

, , (200) (110)

, (120)

(310) (200)

(200) (100)

(210) , ,

(210)

(100) (110), (211) (130) (200) (210)

, , (120), (110) (110)

(130) (200) (100)

(100) (300)

(100) (200) (100) (200) (200)

(100) (310) , (200) (200)

(320) , (200) (210)

(100) (330) (330) (100)

(400) (300) (100) (200)

, (100) (200) (410) ; (100)

(200) (300)
 (420) , (410) (100) (200) (410)
 , (410) (100) (200) , (420) (200) (410)
 , 가 (400) (300) 가 .
 , 가 (400) (400) , (300)
 3 (400) (300) (420) (420)
 3 , (420) , 가 (300) (420)
 410) , (420) , 가 ,
 (420)가 (300) 가 ,
 , 가 가 , 가

- (57)
1. , 가 가 ;
 가 가 , 가
 ;
 2. 1 , ;
 3. 1 , .

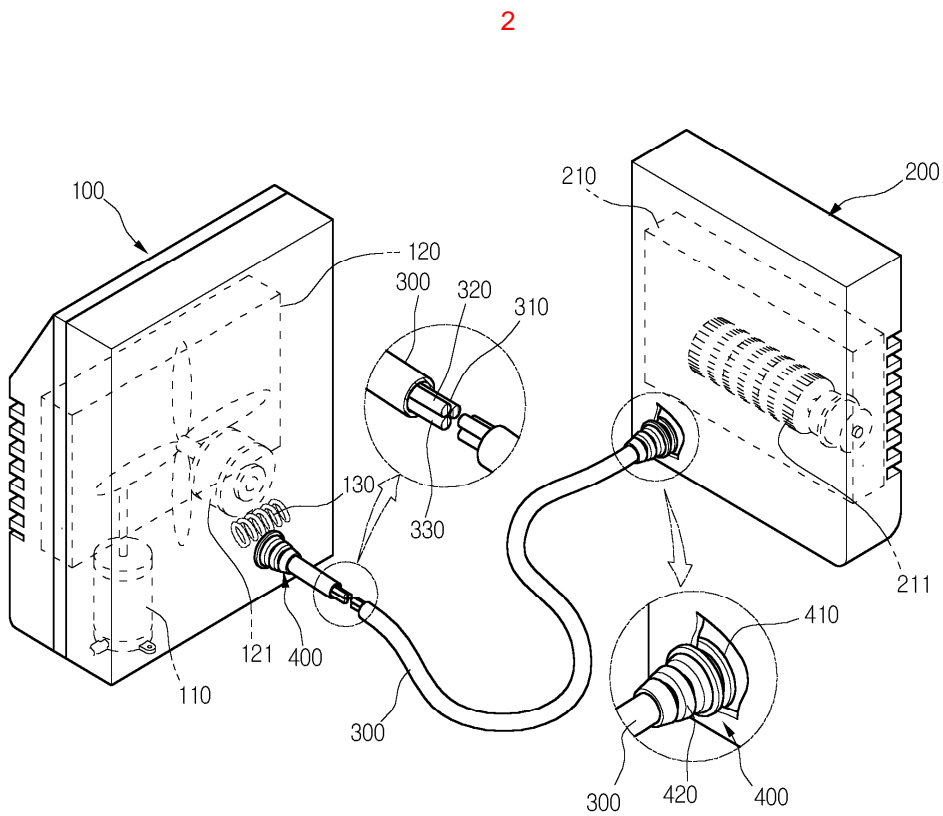
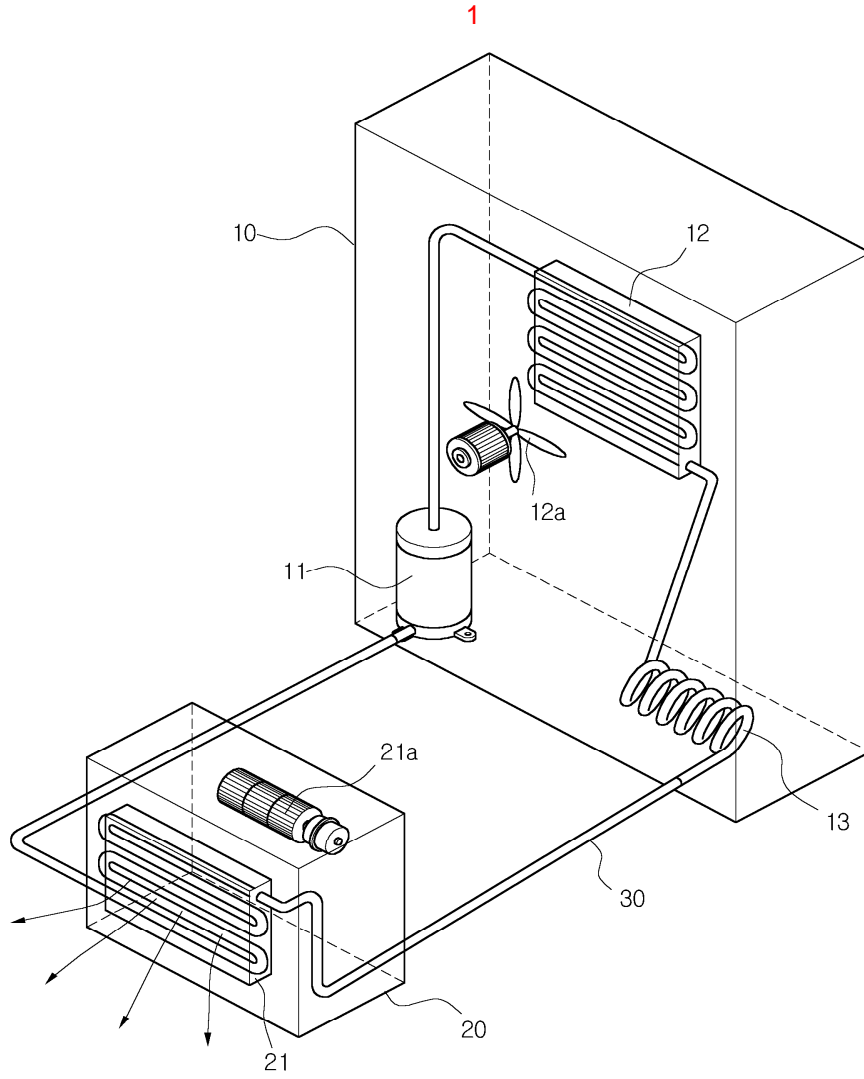

3

