

(19)



(11)

**EP 2 455 574 B1**

(12)

**EUROPÄISCHE PATENTSCHRIFT**

(45) Veröffentlichungstag und Bekanntmachung des Hinweises auf die Patenterteilung:  
**14.03.2018 Patentblatt 2018/11**

(51) Int Cl.:  
**E06B 3/58 (2006.01) E06B 3/54 (2006.01)**

(21) Anmeldenummer: **11009046.1**

(22) Anmeldetag: **15.11.2011**

(54) **Fenster- oder Türrahmen**

Window or door frame

Cadre de fenêtre ou de porte

(84) Benannte Vertragsstaaten:  
**AL AT BE BG CH CY CZ DE DK EE ES FI FR GB GR HR HU IE IS IT LI LT LU LV MC MK MT NL NO PL PT RO RS SE SI SK SM TR**

(30) Priorität: **19.11.2010 DE 102010060672**

(43) Veröffentlichungstag der Anmeldung:  
**23.05.2012 Patentblatt 2012/21**

(73) Patentinhaber: **SFS Handels Holding AG**  
**9435 Heerbrugg (CH)**

(72) Erfinder: **Dietsche, Patrick**  
**9444 Diepoldsau (CH)**

(56) Entgegenhaltungen:  
**EP-A2- 2 078 814 DE-A1- 2 521 514**  
**GB-A- 2 295 844 US-A- 4 702 050**

**EP 2 455 574 B1**

Anmerkung: Innerhalb von neun Monaten nach Bekanntmachung des Hinweises auf die Erteilung des europäischen Patents im Europäischen Patentblatt kann jedermann nach Maßgabe der Ausführungsordnung beim Europäischen Patentamt gegen dieses Patent Einspruch einlegen. Der Einspruch gilt erst als eingelegt, wenn die Einspruchsgebühr entrichtet worden ist. (Art. 99(1) Europäisches Patentübereinkommen).

## Beschreibung

**[0001]** Die Erfindung betrifft einen Fenster- oder Tür- rahmen, mit einem Rahmenprofil, das mit einem äußeren Anlagebereich für eine Scheibe versehen ist, mit wenigstens einem auf der zu dem Anlagebereich entgegengesetzten Seite der Scheibe angeordneten Glasleistenhalter zum Andrücken der Scheibe an den Anlagebereich, mit einer an dem Glasleistenhalter anbringbaren oder angebrachten, den Glasleistenhalter zumindest teilweise überdeckenden Glasleiste und mit wenigstens einem mit dem Rahmenprofil fest verbindbaren oder verbundenen Halteteil mit einer für mehrere Scheibendicken geeigneten Profileinrichtung zum Abstützen des Glasleistenhalters, wobei das oder jedes Halteteil und der oder jeder Glasleistenhalter jeweils eine als ein zinnenartiges Rastprofil ausgebildete Profileinrichtung aufweist und wobei die Rastprofile komplementär zueinander ausgebildet und in mehr als zwei wählbaren Positionen in einer sich quer zur Scheibe erstreckenden Richtung ineinander einrastbar sind.

**[0002]** Ein Fenster- oder Türrahmen der vorgenannten Art ist aus dem Dokument GB 2 051 197 A bekannt, auf das weiter unten näher eingegangen wird.

**[0003]** Aus dem Dokument DE 101 19 446 B4 ist ein Fenster- oder Türrahmen bekannt, bei dem das Halteteil als ein Sockelteil ausgebildet, welches mit einem Arm ein Profilteil hintergreift, das an dem Rahmenprofilteil außenseitig befestigt ist und einen Anlagebereich aufweist, an den die Scheibe durch den Glasleistenhalter ange- drückt wird. In dem Anlagebereich trägt das Profilteil eine Dichtung, an die sich die Scheibe anlegt. Auf der zu dem Anlagebereich entgegengesetzten Seite der Scheibe ist auf dem Sockelteil der Glasleistenhalter angeordnet, der als ein Andrückelement ausgebildet ist. Das Sockelteil hat zwei Vorsprünge, durch die das Andrückelement für zwei unterschiedliche Scheibendicken abstützbar ist. Bei einer dünnen Scheibe wird der näher bei dem Anlagebereich angeordnete Vorsprung als Abstützeinrichtung für das Andrückelement verwendet, hingegen bei einer dickeren Scheibe der andere Vorsprung. Wenn der eine Vorsprung für den Einsatz bei einer dünneren Scheibe zum Einsatz kommt, liegt das Andrückelement in seiner Andrückstellung mit Fußflächen auf einer Bodenplatte des Sockelteils auf und eine dem Anlagebereich benachbarte Anlagefläche des Andrückelements liegt an einer Wand des Sockelteils an, die von dem Sockelteil rechtwinkelig nach oben vorsteht. Auf diese Weise wird angestrebt, dass eine Andrückfläche, die an dem Andrückelement oberhalb und vorderhalb der Anlagefläche ausgebildet ist, gegen die Scheibe drückt, die dadurch ihrerseits gegen den Anlagebereich und insbesondere gegen die an dem Profilteil vorgesehene Dichtung gedrückt wird. Das Andrückelement vermag die Scheibe nur dann mit einer vorgeschriebenen Kraft gegen den Anlagebereich zur drücken, wenn die Dicke der Scheibe und die räumliche Lage der Dichtung an dem Profilteil genau aufeinander abgestimmt sind. Der Grund dafür ist, dass sich

das Andrückelement wie ein fester Vorsprung des Sockelteils verhält, da es zwischen seinen Fußflächen und seiner Anlagefläche, die an der nach oben vorstehenden Wand des Sockelteils anliegt, zwischen dem einen Vorsprung und der nach oben vorstehenden Wand fixiert ist. Es ist zwar bei dem bekannten Fenster- oder Türrahmen vorgesehen, dass der auf die Andrückfläche wirkende Druck durch Feststellen einer Schraube genau eingestellt wird, welche das Andrückelement und das Sockelteil durchdringt und in den massiven Holzkörper des Fenster- oder Türrahmens eindringt. Dafür ist jedoch die vorgenannte Abstimmung auf eine ganz bestimmte Scheibendicke trotzdem erforderlich. Wenn die Position des Anlagebereiches etwas weiter entfernt oder die Scheibendicke nur etwas geringer als vorgeschrieben ist, dürfte das Andrückelement nur noch einen Anschlag bilden, und der Druck, der auf die Scheibe ausgeübt werden kann, dürfte nur durch die Dichtung an dem außenseitigen Profilteil erzeugt werden. Bei einer wesentlich dickeren Scheibe kann zwar der andere Vorsprung des Sockelteils zum Abstützen des Andrückelements eingesetzt werden. Jedoch auch in diesem Fall ist eine Druckausübung auf die Scheibe nur bei ganz genauer gegenseitiger Abstimmung der festen Position des Andrückelements und der festen Position des außenseitigen Profilteils erforderlich, damit das Andrückelement und nicht nur die Dichtung an dem Profilteil gegen die Scheibe drücken kann. Bei diesem bekannten Fenster- oder Türrahmen ist somit, eine genaue gegenseitige Abstimmung aller Komponenten vorausgesetzt, das Sockelteil und somit der Fenster- oder Türrahmen nur für zwei ganz bestimmte Scheibendicken geeignet.

**[0004]** Wenn bei dem bekannten Fenster- oder Tür- rahmen aufgrund von Toleranzen bei der Scheibendicke und dem Rahmenprofil das Andrückelement nicht mit seinen Fußflächen auf dem Profilteil in Anlage gebracht werden kann, kann durch mehr oder weniger starkes Anziehen der Schraube ein mehr oder weniger starker Druck durch das Andrückelement auf die Scheibe ausgeübt werden, was mit Rücksicht auf die Zuverlässigkeit und Dauerhaftigkeit der Scheibehalterung an dem Fenster- oder Türrahmen aber eigentlich vermieden werden sollte.

**[0005]** Bei einem Fenster- oder Türrahmen, der aus dem eingangs bereits genannten Dokument GB 2 051 197 A bekannt ist, ist gegenüber dem Fenster- oder Tür- rahmen, der aus dem vorstehenden gewürdigten Dokument DE 101 19 446 B4 bekannt ist, zusätzlich vorgesehen, dass das oder jedes Halteteil und der oder jeder Glasleistenhalter jeweils eine als ein zinnenartiges Rastprofil ausgebildete Profileinrichtung aufweist, wobei die Rastprofile komplementär zueinander ausgebildet und in mehr als zwei wählbaren Positionen in einer sich quer zur Scheibe erstreckenden Richtung ineinander einrastbar sind.

**[0006]** Bei dem somit mehr als zweifach positionier- und rastbaren System Scheibe/Rahmenprofil erlaubt das zinnenartige Rastprofil jeweils des Halteteils und des

Glasleistenhalters ein Positionieren des Glasleistenhalters in mehr als zwei verschiedenen Positionen und somit eine Anpassung an unterschiedliche Scheibendicken sowie an unterschiedliche Rahmenprofile. Problematisch ist aber, dass das Halteteil zur Befestigung und Anbringung in einem Bereich unterhalb der Scheibe ausgebildet ist, so dass es im Einsatz durch die Glasscheibe und deren Dichtung vollständig überdeckt wird. Die Rastprofile dürften daher nach dem Einrasten kaum noch voneinander lösbar sein.

**[0007]** Aus dem Dokument US 4 702 050 A ist auch ein Gegenstand der eingangs genannten Art bekannt, bei dem aber ebenfalls das Halteteil zur Befestigung und Anbringung an dem Rahmenprofil in einem Bereich unterhalb der Scheibe ausgebildet ist, so dass auch hier die Rastprofile nach dem Einrasten nicht mehr ohne weiteres lösbar sein dürften.

**[0008]** Aus dem Dokument DE 34 41 444 A1 ist zwar ebenfalls ein Rastprofil der eingangs genannten Art bekannt, das Halteteil jedoch ist zur Befestigung und Anbringung an dem Rahmenprofil in einem Bereich neben der Scheibe ausgebildet, so dass es die Scheibe nicht untergreift. Aber auch in diesem Fall dürften die Rastprofile nach dem Einrasten nicht mehr ohne weiteres lösbar sein. Ebenso ist durch das Dokument DE 25 21 514 A1 ein Gegenstand der eingangs genannten Art bekannt, wobei aber in diesem Fall das Halteteil mit dem Rahmenprofil einstückig ausgebildet ist, also das Halteteil fest mit dem Rahmenprofil verbunden ist. Dieses Dokument offenbart sämtliche Merkmale des Oberbegriffs des Anspruchs 1.

**[0009]** Das Dokument GB 2 306 996 A betrifft ein Scheibenbefestigungssystem, dessen Aufbau dem des Fenster- oder Türrahmens nach dem oben erwähnten Dokument GB 2 051 197 A entspricht. Bei diesem bekannten Scheibenbefestigungssystem untergreift das Halteteil die Scheibe zwar nur am Rande, jedoch dürfte es bei dem gezeigten Aufbau schwierig sein, die Rastprofile nach dem Einrasten wieder voneinander zu lösen.

**[0010]** Schließlich ist aus dem Dokument GB 2 295 844 A eine Scheibenhaltevorrichtung bekannt, die einen Halteclip mit T-förmigem Querschnitt und einen Distanzstreifen umfasst, wobei Letzterer einen Kanal hat, der dafür ausgebildet ist, wenigstens einen Teil eines Schenkels des Halteclips aufzunehmen. Die Vorrichtung hält einen Teil eines Randes einer Glasscheibe an einem Rahmenprofil durch gegenseitigen Eingriff mit Zähnen, die an einem Tragteil innerhalb des Kanals des Distanzstreifens gebildet sind, der an oder nahe der Ecke des Rahmens positioniert ist.

**[0011]** Aufgabe der Erfindung ist es, einen Fenster- oder Türrahmen der eingangs genannten Art so auszubilden, dass er nicht nur bei mehr als zwei und insbesondere bei viel mehr als zwei unterschiedlichen Scheibendicken einsetzbar und auch in der Lage ist, Toleranzen innerhalb des Systems Scheibe/Rahmen aufnehmen zu können, ohne die Dichtheit des Systems zu gefährden, wobei es auch möglich sein soll, den auf die Scheibe

auszuübenden Druck zu dosieren, und zwar unter Vereinfachung des Aufbaus von Glasleistenhalter und Halteteil, die auf einfache Weise nach dem Einrasten auch wieder trennbar sein sollen.

**[0012]** Diese Aufgabe wird erfindungsgemäß bei einem Fenster- oder Türrahmen der eingangs genannten Art dadurch gelöst, dass der Glasleistenhalter im Querschnitt im wesentlichen U-förmig ausgebildet und mit zwei Schenkeln versehen ist, von denen der eine Schenkel mit dem Rastprofil zum Einrasten in das Rastprofil des Halteteils versehen ist und von denen wenigstens der andere Schenkel mit einer Stirnfläche zum Andrücken an die Scheibe versehen ist, das nach Art einer Schwalbenschwanzführung der eine Schenkel mit Führungselementen zum Eingriff in Führungsnuten des Halteteils versehen ist und dass das Halteteil und der Glasleistenhalter bei ineinander eingerasteten Rastprofilen durch einen zwischen das Halteteil und den Glasleistenhalter einschiebbarer Keil fixierbar sind.

**[0013]** Bei Einsatz einer feinen Rastprofileteilung und bei elastischer Ausbildung des Glasleistenhalters kann durch entsprechende Wahl der Einrastposition stets gewährleistet werden, dass der Glasleistenhalter genau mit dem vorgeschriebenen Druck die Scheibe an den äußeren Anlagebereich andrückt. Und diese Möglichkeit ist bei unterschiedlichsten Scheibendicken gegeben, weil lediglich die entsprechende gegenseitige Einrastposition zwischen Glasleistenhalter und Halteteil gewählt zu werden braucht. Durch die feine Rasterteilung von Halteteil und Glasleistenhalter wird ein übermäßiger Druck vom Glasleistenhalter auf die Scheibe verhindert. Bei dem Fenster- oder Türrahmen nach der Erfindung ermöglicht somit der Glasleistenhalter den Einbau von Scheiben mit verschiedenen Dicken bei verschiedenen Rahmendenimensionen und gewährleistet, dass in jedem Fall der vorgeschriebene Druck auf die Scheibe ausgeübt wird. Besonders vorteilhaft ist das bei Holz-, Metall- und Holzfenster- oder Holztürfestverglasungen. Der Fenster- oder Türrahmen nach der Erfindung braucht auch nicht die hohe Genauigkeitsanforderung durch genaue gegenseitige Abstimmung der Komponenten zu erfüllen wie bei dem eingangs beschriebenen Fenster- oder Türrahmen nach dem Dokument DE 101 19 446 B4, bei dem eine genaue gegenseitige Abstimmung der Komponenten erforderlich ist, damit durch das Andrückelement überhaupt ein Druck und insbesondere der vorgeschriebene Druck auf die Scheibe ausgeübt werden kann. Schließlich lässt sich durch die Rastprofile an dem Halteteil und dem Glasleistenhalter ein übermäßiger Druck durch den Glasleistenhalter verhindern.

**[0014]** Die erfindungsgemäß im Querschnitt U-förmige Ausbildung des Glasleistenhalters ermöglicht, den einen Schenkel zur Befestigung des Glasleistenhalters in wählbarer Position und den anderen Schenkel zum Andrücken an die Scheibe einzusetzen. Der U- oder Verbindungssteg zwischen den Schenkeln erlaubt, die Eigenelastizität des Glasleistenhalters zum Erzeugen von Druck auf die Scheibe und zum Dosieren des Anpressdruckes

auszunutzen.

**[0015]** Weiter ist bei dem Fenster- oder Türrahmen nach der Erfindung nach Art einer Schwalbenschwanzführung der eine Schenkel mit Führungselementen zum Eingriff in Führungsnuten des Halteteils versehen. Das vereinfacht die Montage. Der Glasleistenhalter braucht nämlich lediglich mit den Führungselementen in die Führungsnuten des Halteteils eingeführt und dann soweit abgesenkt zu werden, bis seine Profileinrichtung mit der Profileinrichtung des Halteteils verrastet ist. Da das Fixieren durch Einschieben eines Keils erfolgt, ist die Rastverbindung ebenso einfach wieder lösbar, indem der Keil wieder herausgezogen wird.

**[0016]** Vorteilhafte Ausgestaltungen der Erfindung bilden die Gegenstände der abhängigen Ansprüche.

**[0017]** In einer Ausgestaltung des Fenster- oder Türrahmens nach der Erfindung ist die Länge des anderen Schenkels wählbar oder einstellbar. Wenn die Rasterung und die Eigenelastizität des Glasleistenhalters nicht ausreichen sollten, um den vorgeschriebenen Anpressdruck zu erzeugen, kann die Länge des anderen Schenkels so gewählt oder eingestellt werden, dass sich der richtige Druck ergibt. Zu diesem Zweck könnten Glasleistenhalter auf Lager gehalten werden, bei denen die anderen Schenkel unterschiedliche Längen aufweisen, wobei dann jeweils ein Glasleistenhalter mit der richtigen Länge des Schenkels ausgewählt werden kann. Es ist aber auch möglich, den anderen Schenkel so auszubilden, dass er an Ort und Stelle, also dort, wo die Scheibe in den Fenster- oder Türrahmen eingesetzt wird, auf eine passende Länge zugeschnitten werden kann. Zu diesem Zweck kann der andere Schenkel auf seiner oberen und/oder unteren Fläche mit Schwächungslinien versehen sein, die das Zuschneiden auf Länge vereinfachen. Die Schwächungslinien können beispielsweise in die Oberfläche eingearbeitete feine Nuten mit V-förmigem Querschnitt sein.

**[0018]** In weiteren Ausgestaltungen des Fenster- oder Türrahmens nach der Erfindung weist der Keil von einem Querriegel vorstehende Stiftelemente auf, die in komplementären, jeweils durch eines der Führungselemente und einen der Führungsnuten begrenzten Hohlräumen formschlüssig aufnehmbar sind. Außerdem weist der Glasleistenhalter eine entgegengesetzt zu den beiden Schenkeln angeordnete Feder zum form- und/oder kraftschlüssigen Eingriff in eine Haltenut der Glasleiste auf. Durch das Vorsehen der Feder wird der im Wesentlichen U-förmige Querschnitt des Glasleistenhalters zu einem im Wesentlichen Y- oder stimmgabelförmigen Querschnitt ergänzt, so dass der Glasleistenhalter auch in diesem Fall einfach als ein Spritzgussteil herstellbar ist. Die Glasleiste ist mit einer entsprechenden Haltenut versehen, welche mit der Feder von einem oder von mehreren nebeneinander angeordneten Halteteilen, die auf dem Rahmenprofil befestigt sind, form- und/oder kraftschlüssig in Eingriff gebracht werden kann, um die Glasleiste auf dem/den Glasleistenhalter(n) zu befestigen und so den/die Glasleistenhalter zu überdecken.

**[0019]** In einer weiteren Ausgestaltung des Fenster- oder Türrahmens nach der Erfindung ist dem oder jedem Glasleistenhalter mindestens ein Halteteil zugeordnet und das oder jedes Halteteil ist an dem Rahmenprofil in wählbarer Position mittels eines Befestigers fixierbar. Die Anzahl und die Lage der Halteteile lässt sich so derart wählen, dass sich eine optimale Halterung sowohl der Scheibe als auch des Glasleistenhaltes oder der Glasleistenhalter ergibt.

**[0020]** In einer weiteren Ausgestaltung des Fenster- oder Türrahmens nach der Erfindung ist das Halteteil zur Befestigung und Anbringung an dem Rahmenprofil in einem Bereich neben der Scheibe ausgebildet, also weder als ein den Anlagebereich hintergreifendes noch als ein die Scheibe untergreifendes Bauteil. Somit kann völlig unabhängig von der Lage des Anlagebereiches, der zum Beispiel wie bei dem aus dem eingangs genannten Dokument bekannten Fenster- oder Türrahmen an einem außenseitigen Profilverteil ausgebildet ist, die Lage der Halteteile auf dem Rahmenprofil gewählt werden. Durch entsprechende gegenseitige Einrastung der Rastprofile von Halteteil und Glasleiste und/oder durch entsprechende Wahl der Länge von einem der Schenkel des Glasleistenhalters und/oder durch geeignete Eigenelastizität des Glasleistenhalters lässt sich der vorgeschriebene Druck auf die Scheibe trotzdem in jedem Fall erzielen. Für die Befestigung des Glasleistenhalters auf dem Halteteil ist kein Werkzeug erforderlich, nicht einmal ein Schraubendreher, weil die gegenseitige Einrastverbindung von Halteteil und Glasleistenhalter keines zusätzlichen Befestigers bedarf. Die Demontage des Glasleistenhalters ist einfach, weil der Glasleistenhalter von dem in einem Bereich neben der Scheibe angeordneten Halteteil einfach nach oben hin abgehoben werden kann, nachdem, der erfindungsgemäß bei der Montage zum Fixieren eingesetzte Keil wieder entfernt worden ist.

**[0021]** Ausführungsbeispiele der Erfindung werden im Folgenden unter Bezugnahme auf die Zeichnungen näher beschrieben. Es zeigt

- Fig. 1 in perspektivischer, auseinandergesetzter Darstellung einen Teil eines mit einer Scheibe versehenen Fenster- oder Türrahmens nach der Erfindung,
- Fig. 2 einen anderen Fenster- oder Türrahmen in gleicher Darstellung wie in Fig. 1, aber in einer anderen Ansicht,
- Fig. 3 als eine Einzelheit und in vergrößerter perspektivischer Darstellung ein Halteteil des Fenster- oder Türrahmens nach Fig. 1,
- Fig. 4 in perspektivischer Darstellung das Halteteil nach Fig. 3, aber zusammen mit einem Glasleistenhalter und ei-

- nem Keil zur gegenseitigen Arretierung von Halteteil und Glasleistenhalter, wobei Halteteil und Glasleistenhalter einerseits und Keil andererseits auseinandergezogen dargestellt sind,
- Fig. 5 die Anordnung nach Fig. 4, aber in einer Ansicht von der entgegengesetzten Seite,
- Fig. 6 die gleiche Anordnung wie in Fig. 4, jedoch bei in Arretierstellung befindlichem Keil, wobei in Fig. 6 zusätzliche Schwächungslinien in einem oberen Schenkel des Glasleistenhalters angedeutet sind, welche das Zuschneiden dieses Schenkels auf Länge erleichtern,
- Fig. 7 die gleiche Anordnung wie in Fig. 6 in einer Stirnseitenansicht,
- Fig. 8 eine Ansicht nach der Linie VIII-VIII in Fig. 4,
- Fig. 9 die Anordnung nach Fig. 7, aber im Einbauzustand mit Scheibe und Glasleiste an einem Rahmenprofil, und
- die Fig. 10 - 15 jeweils im Querschnitt einen fertig montierten Fenster- oder Türrahmen nach der Erfindung bei unterschiedlichen Scheibendicken, unterschiedlichen Rahmenprofildicken sowie im Querschnitt unterschiedlich geformten Rahmenprofilen und Glasleisten sowie mit jeweils daran angepasster Querschnittsform des Glasleistenhalters.

**[0022]** Fig. 1 zeigt in perspektivischer, auseinandergezogener Darstellung einen Teil eines mit einer Scheibe (20) versehenen und insgesamt mit 10' bezeichneten Fenster- oder Türrahmens nach der Erfindung. In dem hier in Fig. 1 gezeigten Ausführungsbeispiel handelt es sich um den Rahmen eines Holzfensters.

**[0023]** Fig. 2 zeigt einen anderen, insgesamt mit 10' bezeichneten Fenster- oder Türrahmen in gleicher Darstellung wie in Fig. 1, aber in einer etwas anderen Ansicht. Bei dem in Fig. 2 gezeigten Ausführungsbeispiel handelt es sich um den Rahmen eines Holz-Metall-Fensters.

**[0024]** Das Ausführungsbeispiel nach Fig. 1 unterscheidet sich von dem Ausführungsbeispiel nach Fig. 2 hauptsächlich dadurch, dass das Rahmenprofil 12 mit einem Profilverteil 16 versehen ist, welches in einem Falz des Rahmenprofils 12 mit Hilfe eines in den Fig. 10 - 13

gezeigten Befestigers 14 befestigt ist, wohingegen das Rahmenprofil 12' außen mit einem Profilverteil 16' versehen ist, welches auf in den Fig. 12 und 14, 15 nicht im Einzelnen dargestellte Art und Weise an dem Rahmenprofil 12' befestigt ist. An dem Profilverteil 12 bzw. 12' ist jeweils ein äußerer Anlagebereich 18 für die Scheibe 20 ausgebildet. Die Scheibe 20 besteht in den Ausführungsbeispielen nach den Fig. 1 und 2 jeweils aus drei einzelnen Glasscheiben, die fest miteinander verbunden sind. Die Scheibe 20 könnte stattdessen auch z.B. aus zwei einzelnen Glasscheiben bestehen, wie es in Fig. 10 gezeigt ist. Die Scheibe 20 hat eine in Fig. 1 angegebene Dicke D. Die Scheibe 20 steht auf einem Steg 19 des Profilverteils 12 auf, von dem sie nach innen hin mit einer Überstand U vorsteht. Der Steg 19 hat innen eine Höhe H. Als ein Abschluss zwischen der Scheibe 20 und dem Rahmenprofil 12 dient innen eine Glasleiste 24. In dem Anlagebereich 18 ist zwischen der Scheibe 20 und dem Profilverteil 16 eine Dichtung 21 angeordnet. Innen ist zwischen der Scheibe 20 und der Glasleiste 24 eine Dichtung 23 angeordnet. Weiter ist innen zwischen dem Rahmenprofil 12 und der Glasleiste 24 eine Dichtung 27 angeordnet. Zum Andrücken der Scheibe 20 an den Anlagebereich 18 und gleichzeitig zur Halterung der Glasleiste 24 dient ein Glasleistenclip, der aus drei Teilen besteht, nämlich einem Glasleistenhalter 22, einem Halteteil 26 und einem Keil 28. Diese drei Teile werden nun im Folgenden näher beschrieben.

**[0025]** Das Halteteil 26, das gesondert in Fig. 3 gezeigt ist, hat eine mittige Bohrung 29, so dass es mit Hilfe eines in den Fig. 1 und 2 gezeigten Befestigers 60 mit dem Rahmenprofil 12 fest verbindbar ist. Pro Glasleiste 24 ist eine wählbare Anzahl von Glasleistenclips verwendbar. Das Halteteil 26 weist eine insgesamt mit 30 bezeichnete Profileinrichtung zum Abstützen des Glasleistenhalters 22 auf, die als ein zinnenartiges Rastprofil 36 ausgebildet ist. Gemäß der Darstellung in Fig. 3 ist das Rastprofil 36 zwar durch zwei Führungsnuten 64, 66 unterbrochen, deren Zweck weiter unten erläutert ist, das Rastprofil könnte sich jedoch durchgehend über die gesamte obere Seite des Halteteils 26 erstrecken. Das Halteteil 26 ist zur Befestigung und Anbringung an dem Rahmenprofil 12, 12' in einem Bereich neben der Scheibe 20 ausgebildet, so dass es, im Gegensatz zu dem eingangs geschilderten Stand der Technik, weder die Scheibe 20 untergreift noch den Anlagebereich 18 hintergreift.

**[0026]** Gemäß der Darstellung in den Fig. 1 und 2 und insbesondere gemäß der Darstellung in den Fig. 4 - 9 ist der Glasleistenhalter 22 ein im Querschnitt im Wesentlichen U-förmig ausgebildetes Teil, das mit zwei Schenkeln 42, 44 versehen ist, von denen der Schenkel 42 mit einer Profileinrichtung 34 versehen ist, die als ein zinnenartiges Rastprofil 32 ausgebildet ist. Der Schenkel 42 ist mit dem Rastprofil 32 versehen. Das Rastprofil 32 des Glasleistenhalters 22 und das Rastprofil 36 des Halteteils 26 sind komplementär zueinander ausgebildet, so dass sie in mehr als zwei wählbaren Positionen in einer sich quer zu der Scheibe 20 erstreckenden Richtung wie

Nut- und Federverbindungen ineinander einrastbar sind. Jedes zinnenartige Rastprofil 32, 36 besteht aus miteinander abwechselnden Nuten und Federn. Eine Anzahl von Nuten und Federn des einen Rastprofils ist mit einer entsprechenden Anzahl von Nuten und Federn des anderen Rastprofils so in Eingriff bringbar, wie es am besten z.B. in Fig. 7 zu erkennen ist. Der Schenkel 44 ist mit einer Stirnfläche 50 zum Andrücken an die Scheibe 20 versehen. Gemäß der Darstellung in Fig. 7 hat der Schenkel 42 eine Länge  $L_1$  und der Schenkel 44 eine Länge  $L_2$ . Der Schenkel 42 wird normalerweise nicht mit der Scheibe 20 in Berührung gebracht. Die Länge  $L_2$  des Schenkels 44 ist wählbar oder einstellbar in Abhängigkeit von dem Anpressdruck, der über die Stirnfläche 50 auf die Scheibe 20 ausgeübt werden soll. Zum Einstellen der Länge  $L_2$  des Schenkels 44 kann dieser auf die passende Länge zugeschnitten werden. Zu diesem Zweck ist er auf seiner oberen und unteren Fläche mit Schwächungslinien 51, 52 versehen, die als in die Oberfläche eingearbeitete feine Nuten mit V-förmigem Querschnitt ausgebildet sind.

**[0027]** Der Schenkel 42 ist an seiner Unterseite mit Führungselementen 54, 56 zum Eingriff in Führungsnuten 64, 66 des Halteteils 26 nach Art einer Schwalbenschwanzführung versehen. Bei ineinander eingerasteten Rastprofilen 32, 36 sind das Halteteil 26 und der Glasleistenhalter 22 durch einen zwischen das Halteteil 26 und den Glasleistenhalter 22 einschiebbaren Keil 28 fixierbar, der am besten in Fig. 1 zu erkennen ist. Der Keil 28 weist von einem Querriegel 70 vorstehende Stiftelemente 71 - 76 auf, die in komplementären, jeweils durch eines der Führungselemente 54, 56 und eine der Führungsnuten 64, 66 begrenzten Hohlräumen 81 - 86 formschlüssig aufnehmbar sind, wie es in den Fig. 4 und 8 zu erkennen ist. Die Stiftelemente 71, 72 und 73, 74 sind im Querschnitt kreisförmig. Die Stiftelemente 75 und 76 sind im Querschnitt rechteckig, wie es in Fig. 4 zu erkennen ist. Die zu ihnen komplementären Hohlräume 81, 82 und 83, 84 bzw. 85 und 86 sind in Fig. 8 zu erkennen.

**[0028]** Zur Montage wird der Glasleistenhalter 22 in der Darstellung in Fig. 4 etwas angehoben und mit seinen Führungselementen 54, 56 in die Führungsnuten 64, 66 eingeführt, bis die Stirnfläche 50 mit ausreichendem Anpressdruck an der Scheibe 20 anliegt. Anschließend wird der Glasleistenhalter 22 abgesenkt, wobei die Rastprofile 32, 36 ineinander eingerastet werden. Anschließend wird der Keil 28 zwischen den Glasleistenhalter 22 und das Halteteil 26 aus einer in Fig. 4 gezeigten Stellung in eine in den Fig. 6 und 7 gezeigte Stellung vorgeschoben, um die Einrastposition zu sichern.

**[0029]** Gemäß der Darstellung in den Fig. 4 - 7 weist der Glasleistenhalter 22 eine entgegengesetzt zu den beiden Schenkeln 42, 44 angeordnete Feder 46 zum form- und/oder kraftschlüssigen Eingriff in eine Haltenut 25 der Glasleiste 24 auf. Der gegenseitige Eingriff ist in Fig. 9 gezeigt. Die Feder 46 ist an ihrer Oberseite mit einer widerhakenbildenden Profilierung versehen, die das Herausziehen der Feder 46 aus der Nut 25 er-

schwert. Die beiden Schenkel 42, 44 sind durch einen U- oder Verbindungssteg 43 miteinander verbunden, an welchem die Feder 46 angeformt ist.

**[0030]** Der fertig montierte Fenster- oder Türrahmen 10, 10' ist in den Fig. 10 - 13 bzw. 14 und 15 jeweils im Querschnitt und für unterschiedliche Scheiben- und Rahmenprofildicken sowie im Querschnitt unterschiedlich geformte Rahmenprofile 12, 12' und Glasleisten 24 sowie mit jeweils daran angepasster Querschnittsform des Glasleistenhalters 22 gezeigt. In Fig. 10 sind die Längen  $L_1$  und  $L_2$  der Schenkel 42 bzw. 44 des Glasleistenhalters 22 gleich groß. Bei den hier beschriebenen Ausführungsbeispielen ist die Länge  $L_2$  zwar stets gleich der Länge  $L_1$  oder kleiner als die Länge  $L_1$ , wenn es jedoch das Rahmenprofil oder die Glasleiste erlaubt, ist es möglich,  $L_2$  größer als  $L_1$  zu wählen. Der Überstand U der Scheibe 20 und die Steghöhe H sind so gewählt, dass der Schenkel 42 die Scheibe 20 nicht berührt. Darüber hinaus können die Werte des Überstandes U und der Höhe H so gewählt werden, dass das Halteteil 26 die Scheibe 20 teilweise untergreift, ohne sie jedoch zu berühren. Vielmehr bleibt zwischen der Unterseite der Scheibe 20 und der Oberseite des Halteteils 26 wenigstens so viel Platz, dass der Schenkel 42 des Glasleistenhalters 22 die Scheibe untergreifen kann, ohne sie jedoch zu berühren, wie es in den Fig. 12 und 13 gezeigt ist. In diesem Fall wird die Länge  $L_2$  des Schenkels 44 entsprechend verkürzt, so dass eine sehr flache Glasleiste 24 wie in Fig. 13 eingesetzt werden kann. Die Fig. 14 und 15 zeigen entsprechende Varianten mit Bezug auf das Rahmenprofil 12'.

#### Bezugszeichenliste

**[0031]**

10	Fenster- oder Türrahmen
10'	Fenster- oder Türrahmen
12	Rahmenprofil
12'	Rahmenprofil
14	Befestiger
16	Profilteil
16'	Profilteil
18	Anlagebereich
19	Steg
20	Scheibe
21	Dichtung
22	Glasleistenhalter
23	Dichtung
24	Glasleiste
25	Haltenut
26	Halteteil
27	Dichtung
28	Keil
29	Bohrung
30	Profil Einrichtung
32	Rastprofil
34	Profil Einrichtung

36	Rastprofil			
42	Schenkel			
43	U- oder Verbindungssteg			
44	Schenkel			
46	Feder	5		
50	Stirnfläche			
51	Schwächungslinie			
52	Schwächungslinie			
54	Führungselement			
56	Führungselement	10		
60	Befestiger			
64	Führungsnut			
66	Führungsnut			
70	Querriegel			
71	Stiftelement	15		
72	Stiftelement			
73	Stiftelement			
74	Stiftelement			
75	Stiftelement			
76	Stiftelement	20		
81	Hohlraum			
82	Hohlraum			
83	Hohlraum			
84	Hohlraum			
85	Hohlraum	25		
86	Hohlraum			
D	Dicke			
H	Höhe			
L <sub>1</sub>	Länge	30		
L <sub>2</sub>	Länge			
U	Überstand			

## Patentansprüche

### 1. Fenster- oder Türrahmen,

- mit einem Rahmenprofil (12, 12'), das mit einem äußeren Anlagebereich (18) für eine Scheibe (20) versehen ist,
- mit wenigstens einem auf der zu dem Anlagebereich (18) entgegengesetzten Seite der Scheibe (20) angeordneten Glasleistenhalter (22) zum Andrücken der Scheibe (20) an den Anlagebereich (18),
- mit einer an dem Glasleistenhalter (22) angebrachten, den Glasleistenhalter (22) zumindest teilweise überdeckenden Glasleiste (24) und
- mit wenigstens einem mit dem Rahmenprofil (12, 12') fest verbundenen Halteteil (26) mit einer für mehrere Scheibendicken geeigneten Profileinrichtung (30) zum Abstützen des Glasleistenhalters (22),
- wobei das oder jedes Halteteil (26) und der oder jeder Glasleistenhalter (22) jeweils eine als ein zinnenartiges Rastprofil (32, 36) ausgebildete Profileinrichtung (30, 34) aufweist und

- wobei die Rastprofile (32, 36) komplementär zueinander ausgebildet und in mehr als zwei wählbaren Positionen in einer sich quer zur Scheibe (20) erstreckenden Richtung ineinander einrastbar sind und

- der Glasleistenhalter (22) im Querschnitt im Wesentlichen U-förmig ausgebildet und mit zwei Schenkeln (42, 44) versehen ist, von denen der eine Schenkel (42) mit dem Rastprofil (32) zum Einrasten in das Rastprofil (36) des Halteteils versehen ist und von denen wenigstens der andere Schenkel (44) mit einer Stirnfläche (50) zum Andrücken an die Scheibe (20) versehen ist, **dadurch gekennzeichnet, dass** nach Art einer Schwalbenschwanzführung der eine Schenkel (42) mit Führungselementen (54, 56) zum Eingriff in Führungsnuten (64, 66) des Halteteils (26) versehen ist und

- dass das Halteteil (26) und der Glasleistenhalter (22) bei ineinander eingerasteten Rastprofilen (32, 36) durch einen zwischen das Halteteil (26) und den Glasleistenhalter (22) eingeschobenen Keil (28) fixiert sind.

2. Fenster- oder Türrahmen nach Anspruch 1, **dadurch gekennzeichnet, dass** die Länge (L<sub>2</sub>) des anderen Schenkels (44) wählbar oder einstellbar ist.

3. Fenster- oder Türrahmen nach Anspruch 1 oder 2, **dadurch gekennzeichnet, dass** der Keil (28) von einem Querriegel (70) vorstehende Stiftelemente (71 - 76) aufweist, die in komplementären, jeweils durch eines der Führungselemente (54, 56) und eine der Führungsnuten (64, 66) begrenzten Hohlräumen (81 - 86) formschlüssig aufnehmbar sind.

4. Fenster- oder Türrahmen nach einem der Ansprüche 1 bis 3, **dadurch gekennzeichnet, dass** der Glasleistenhalter (22) eine entgegengesetzt zu den beiden Schenkeln (42, 44) angeordnete Feder (46) zum form- und/oder kraftschlüssigen Eingriff in eine Haltenut (25) der Glasleiste (24) aufweist.

5. Fenster- oder Türrahmen nach einem der vorhergehenden Ansprüche, **dadurch gekennzeichnet, dass** dem oder jedem Glasleistenhalter (22) mindestens ein Halteteil (26) zugeordnet ist und dass das oder jedes Halteteil (26) an dem Rahmenprofil (12, 12') in wählbarer Position mittels eines Befestigers (60) fixierbar ist.

6. Fenster- oder Türrahmen nach Anspruch 5, **dadurch gekennzeichnet, dass** das Halteteil (26) zur Befestigung und Anbringung an dem Rahmenprofil (12, 12') in einem Bereich neben der Scheibe (20) ausgebildet ist.

## Claims

### 1. A window or door frame

- comprising a frame profile (12, 12') which is provided with an external bearing region (18) for a glass pane (20),
- comprising at least one glazing strip holder (22) arranged on the side of the glass pane (20) opposing the bearing region (18) for pressing the glass pane (20) against the bearing region (18),
- comprising a glazing strip (24) which is attached to the glazing strip holder (22) and which at least partially covers the glazing strip holder (22), and
- comprising at least one holding part (26) which is fixedly connected to the frame profile (12, 12') and which has a profile device (30), which is suitable for a plurality of glass pane thicknesses, for supporting the glazing strip holder (22),
- wherein the or each holding part (26) and the or each glazing strip holder (22) in each case has a profile device (30, 34) which is configured as a crenellated latching profile (32, 36) and
- wherein the latching profiles (32, 36) are configured to be complementary to one another and to be able to be engaged in one another in more than two selectable positions in a direction extending transversely to the glass pane (20) and
- the glazing strip holder (22) is configured to be substantially U-shaped in cross section and is provided with two limbs (42, 44), the one limb (42) thereof being provided with the latching profile (32) for engaging in the latching profile (36) of the holding part and at least the other limb (44) thereof being provided with a front face (50) for pressing against the glass pane (20),

#### characterised

- **in that** in the manner of a swallow tail-shaped guide, the one limb (42) is provided with guide elements (54, 56) for engaging in guide grooves (64, 66) of the holding part (26) and
  - **in that**, when the latching profiles (32, 36) are engaged in one another, the holding part (26) and the glazing strip holder (22) are fixed by a wedge (28) inserted between the holding part (26) and the glazing strip holder (22).
2. The window or door frame according to Claim 1, **characterised in that** the length ( $L_2$ ) of the other limb (44) is selectable or adjustable.
3. The window or door frame according to Claim 1 or 2, **characterised in that** the wedge (28) comprises pin elements (71 - 76) which protrude from a transverse bar (70) and which are able to be positively

received in complementary hollow spaces (81 - 86) which are respectively defined by one of the guide elements (54, 56) and one of the guide grooves (64, 66).

4. The window or door frame according to one of Claims 1 to 3, **characterised in that** the glazing strip holder (22) comprises a tongue (46) arranged opposite the two limbs (42, 44) for the positive and/or non-positive engagement in a holding groove (25) of the glazing strip (24).
5. The window or door frame according to one of the preceding claims, **characterised in that** at least one holding part (26) is assigned to the or each glazing strip holder (22) and **in that** the or each holding part (26) is able to be fixed to the frame profile (12, 12') in a selectable position by means of a fastener (60).
6. The window or door frame according to Claim 5, **characterised in that** the holding part (26) is configured for fastening and attaching to the frame profile (12, 12') in a region adjacent to the glass pane (20).

## Revendications

### 1. Cadre de fenêtre ou de porte ,

- avec un profilé de cadre (12, 12'), qui est doté d'une zone extérieure d'appui (18) pour un vitrage (20),
- avec au moins un support de parclose (22) disposé sur le côté du vitrage (20) opposé à la zone d'appui (18) pour appuyer la vitre (20) sur la zone d'appui (18),
- avec une parclose (24) disposée sur le support de parclose (22), recouvrant au moins en partie le support de parclose (22), et
- avec au moins une pièce de maintien (26) reliée fermement au profilé de cadre (12, 12') avec un dispositif profilé (30) adapté à plusieurs épaisseurs du vitrage pour soutenir le support de parclose (22),
- la ou chaque pièce de maintien (26) et le ou chaque support de parclose (22) comportant respectivement un dispositif profilé (30, 34) constitué comme un profilé d'encliquetage crénelé (32, 36) et
- les profilés d'encliquetage (32, 36) étant constitués de façon complémentaire l'un par rapport à l'autre et pouvant être encliquetés l'un dans l'autre dans plus de deux positions sélectionnables s'étendant dans une direction transversalement au vitrage (20) et
- le support de parclose (22) étant constitué en section pour l'essentiel en forme de U et étant

doté de deux branches (42, 44) dont une branche (42) est dotée du profilé d'encliquetage (32) pour encliquetage dans le profilé d'encliquetage (36) de la pièce de maintien et dont au moins l'autre branche (44) est dotée d'une face frontale (50) pour appuyer au vitrage (20), 5

**caractérisé en ce qu'**

- une branche (42) est dotée d'éléments de guidage (54, 56) à la manière d'un guidage en queue d'aronde pour engagement dans les rainures de guidage (64, 66) de la pièce de maintien (26) et 10
  - **en ce que** la pièce de maintien (26) et le support de parclose (22) sont fixés par un coin (28) inséré entre la pièce de maintien (26) et le support de parclose (22) lorsque les profilés d'encliquetage (32, 36) sont enclenchés l'un dans l'autre. 15  
20
2. Cadre de fenêtre ou de porte selon la revendication 1, **caractérisé en ce que** la longueur ( $L_2$ ) de l'autre branche (44) peut être choisie ou réglée. 25
  3. Cadre de fenêtre ou de porte selon la revendication 1 ou 2, **caractérisé en ce que** le coin (28) comporte des éléments à tiges (71 - 76) ressortant d'une targe transversale (70), qui peuvent être logés par conformité de forme dans des espaces creux (81 - 86) complémentaires limités respectivement par un des éléments de guidage (54, 56) et une des rainures de guidage (64, 66). 30
  4. Cadre de fenêtre ou de porte selon l'une quelconque des revendications 1 à 3, **caractérisé en ce que** le support de parclose (22) comporte un ressort (46) disposé opposé aux deux branches (42, 44) pour un engagement par conformité de forme et/ou de force dans une rainure de maintien (25) de la parclose (24). 35  
40
  5. Cadre de fenêtre ou de porte selon l'une quelconque des revendications précédentes, **caractérisé en ce qu'** au moins une pièce de maintien (26) est attribuée au ou à chaque support de parclose (22) et **en ce que** la ou chaque pièce de maintien (26) peut être fixée au profilé de cadre (12, 12') en une position sélectionnable au moyen d'une attache de maintien (60). 45  
50
  6. Cadre de fenêtre ou de porte selon la revendication 5, **caractérisé en ce que** la pièce de maintien (26) est constituée dans une zone proche du vitrage (20) pour fixation et montage sur le profilé de cadre (12, 12'). 55



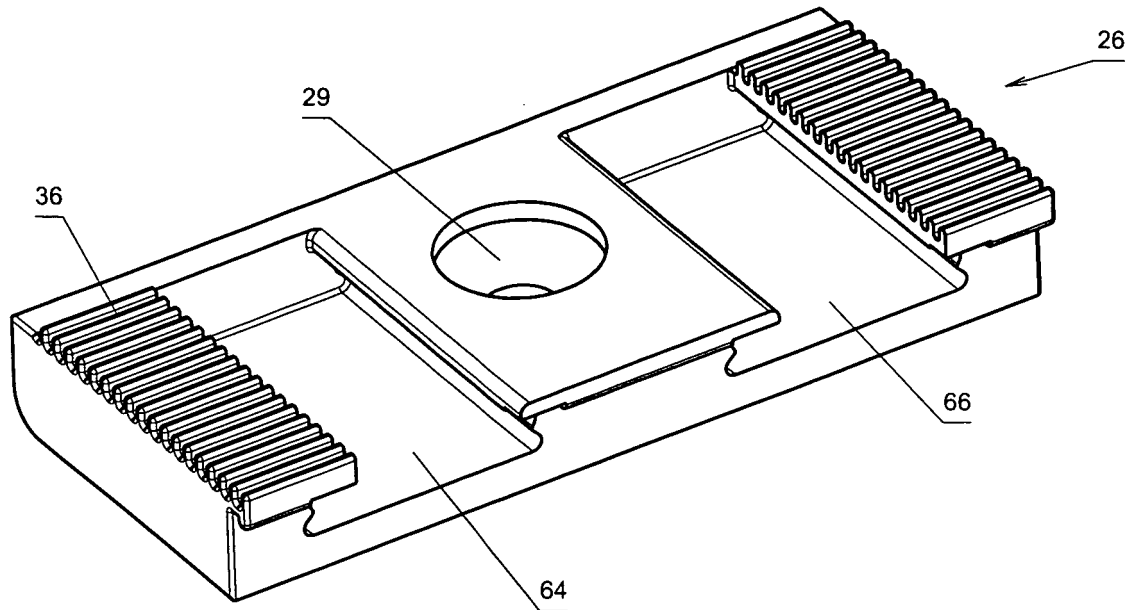

Fig. 3

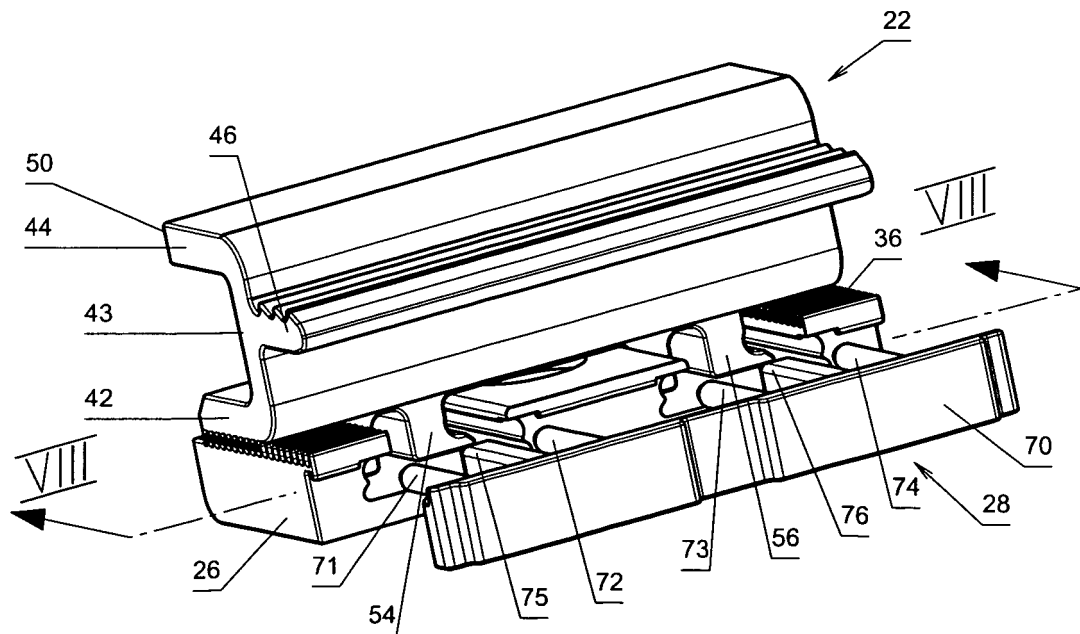

Fig. 4

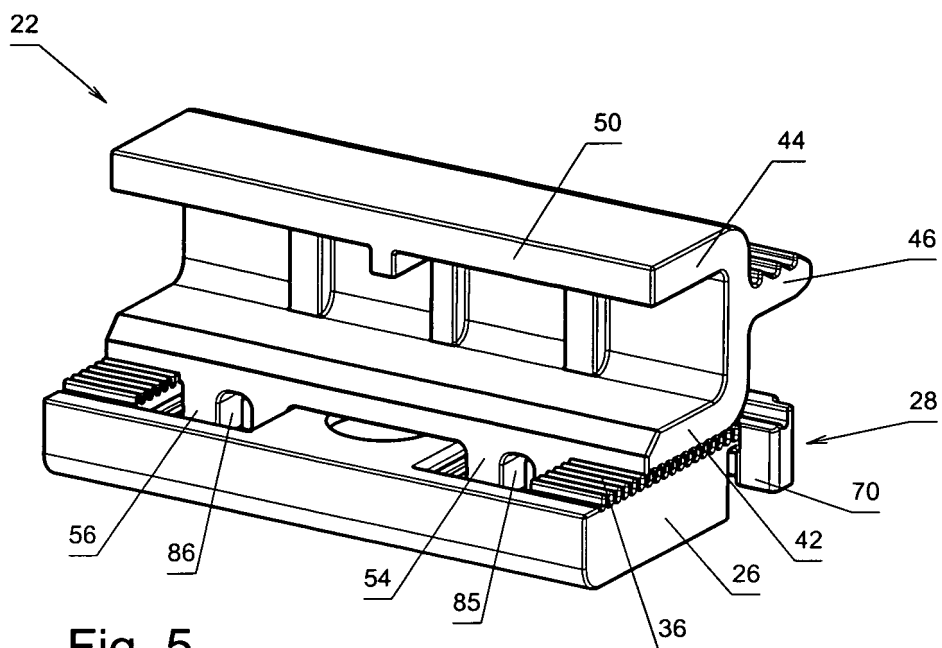

Fig. 5

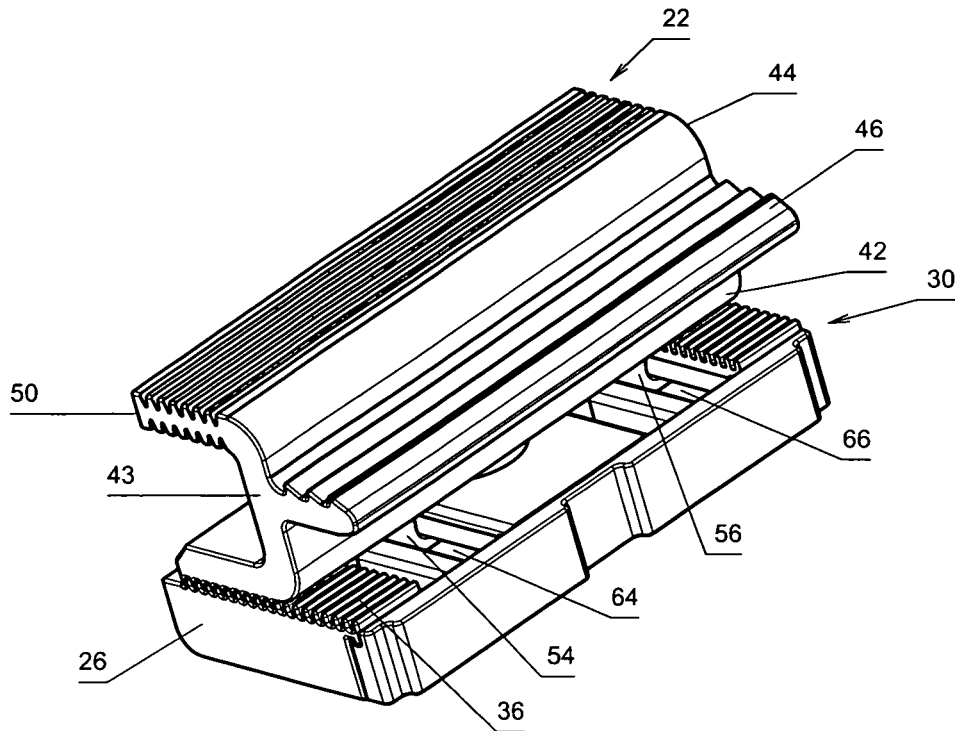

Fig. 6

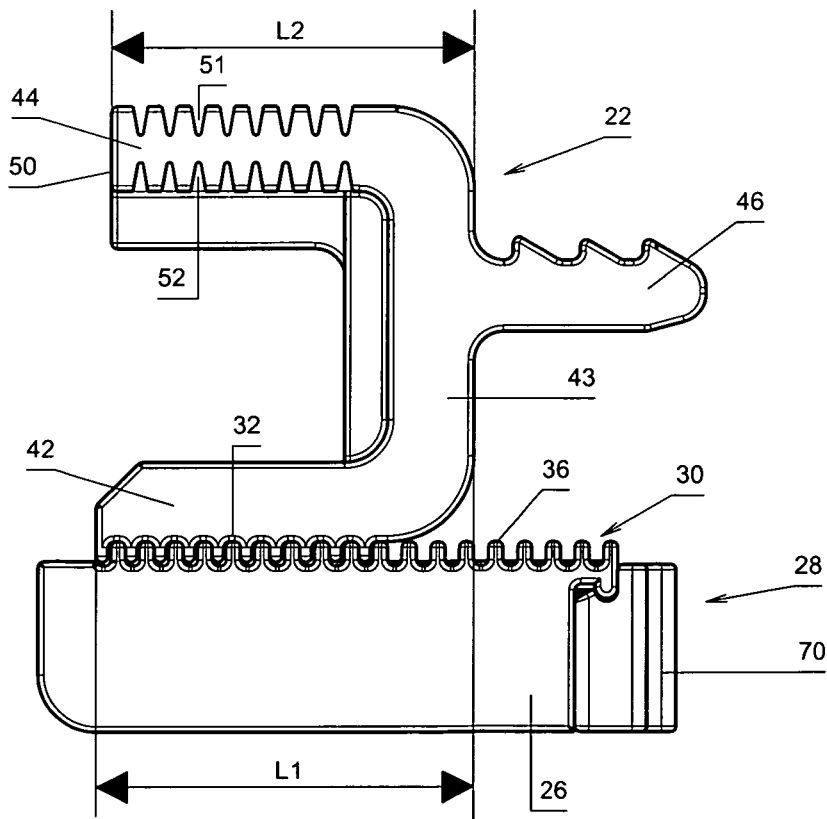

Fig. 7

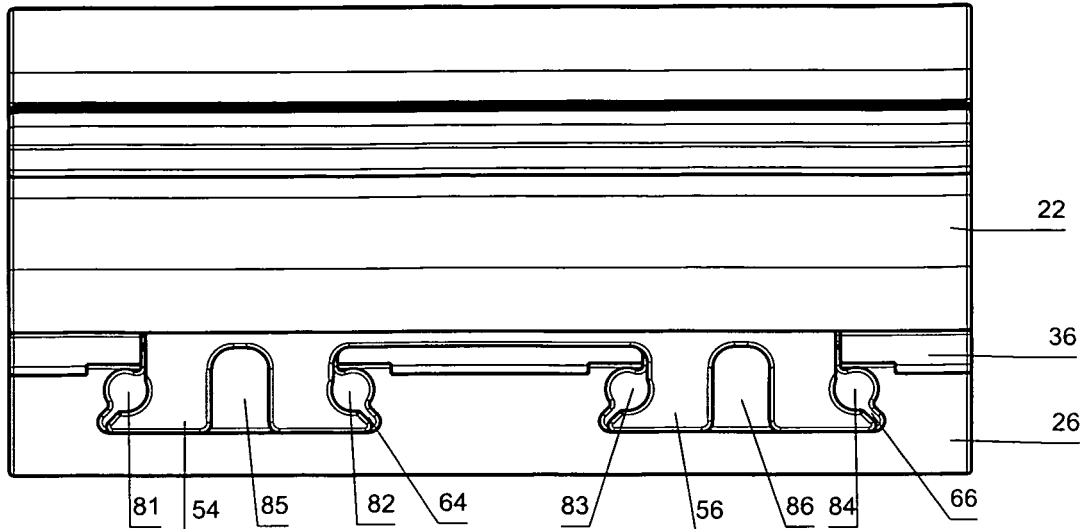

Fig. 8

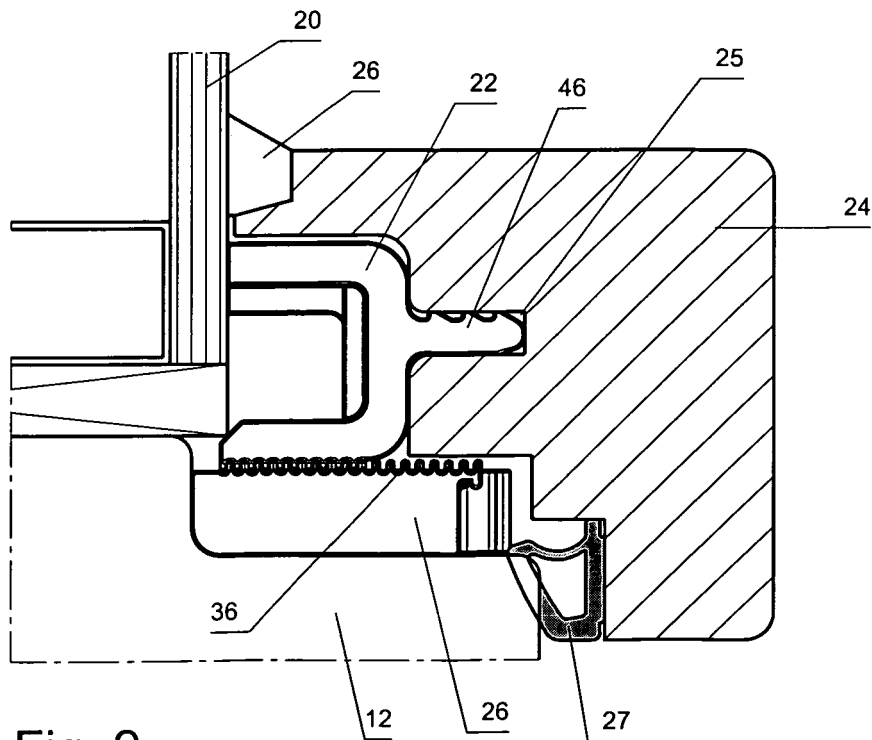

Fig. 9

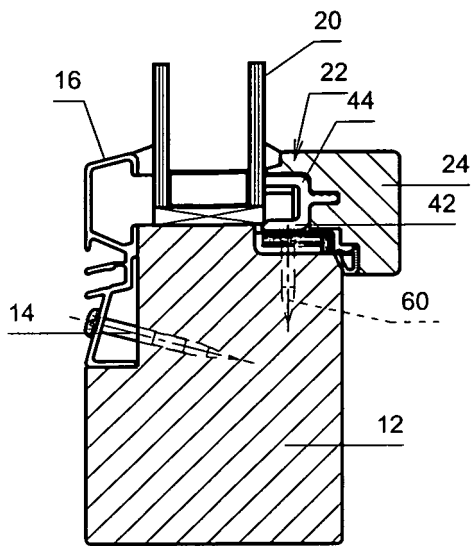

Fig. 10

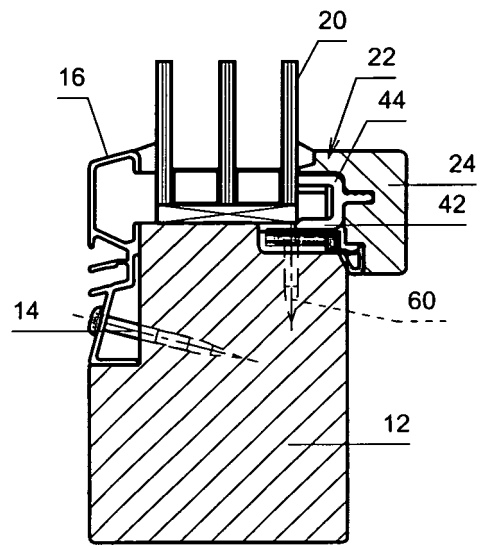

Fig. 11

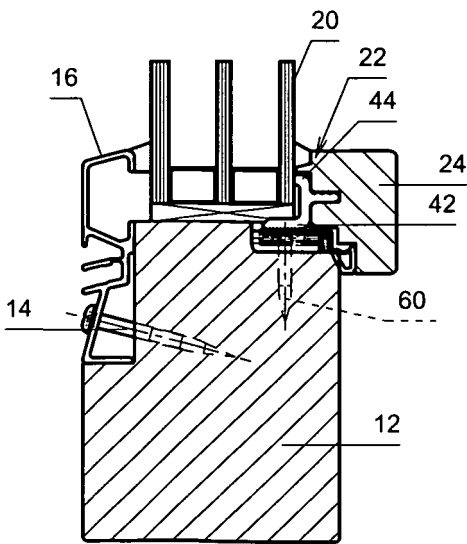

Fig. 12

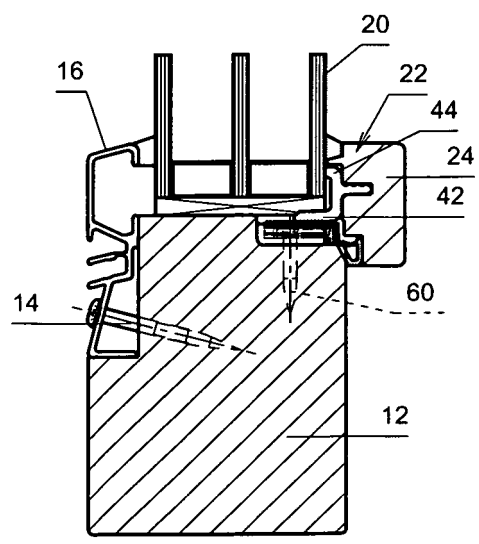

Fig. 13

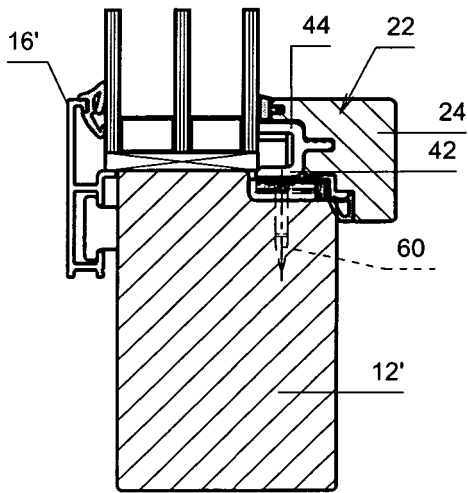

Fig. 14

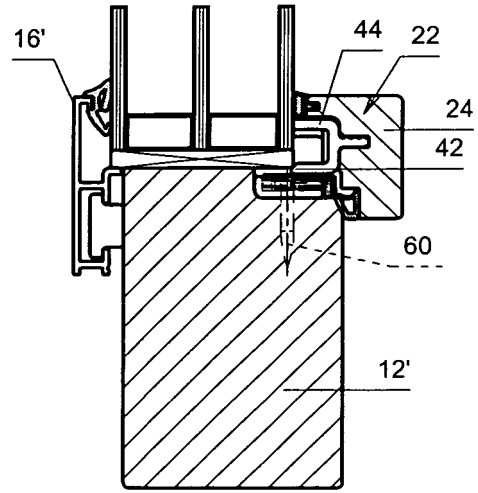

Fig. 15

**IN DER BESCHREIBUNG AUFGEFÜHRTE DOKUMENTE**

*Diese Liste der vom Anmelder aufgeführten Dokumente wurde ausschließlich zur Information des Lesers aufgenommen und ist nicht Bestandteil des europäischen Patentdokumentes. Sie wurde mit größter Sorgfalt zusammengestellt; das EPA übernimmt jedoch keinerlei Haftung für etwaige Fehler oder Auslassungen.*

**In der Beschreibung aufgeführte Patentdokumente**

- GB 2051197 A [0002] [0005] [0009]
- DE 10119446 B4 [0003] [0005] [0013]
- US 4702050 A [0007]
- DE 3441444 A1 [0008]
- DE 2521514 A1 [0008]
- GB 2306996 A [0009]
- GB 2295844 A [0010]