

【公報種別】特許法第17条の2の規定による補正の掲載
 【部門区分】第2部門第4区分
 【発行日】令和4年4月20日(2022.4.20)

【国際公開番号】WO2021/106070
 【出願番号】特願2021-560798(P2021-560798)

【国際特許分類】
 B 2 9 C 53/04(2006.01)
 B 2 9 C 70/06(2006.01)
 B 2 9 C 70/54(2006.01)

10

【F I】
 B 2 9 C 53/04
 B 2 9 C 70/06
 B 2 9 C 70/54

【手続補正書】
 【提出日】令和4年2月4日(2022.2.4)

【手続補正1】
 【補正対象書類名】明細書
 【補正対象項目名】0035

20

【補正方法】変更
 【補正の内容】

【0035】

なお、本開示はこの例に限定されず、図6に示すように、繊維シート30のトウ又はテープの貼付方向が、曲げ加工時の折り曲げ線Lの方向に対して直交する場合又は斜めである場合、曲げ領域30Aと非曲げ領域30Bの境界(折り曲げ線L近傍)を通過する際、層間接着力を変更させてもよい。曲げ領域30Aに繊維シート30を積層する際、層間接着力を弱くし、非曲げ領域30Bに繊維シート30を積層する際、層間接着力を強くする。この場合、一側から他側にわたって繊維シート30を貼付する際、積層の途中で、層間接着力が変更される。すべての面にわたって層間接着力を弱める場合と異なり、非曲げ領域30Bにおける層間接着力がより強固になる。

30

【手続補正2】
 【補正対象書類名】図面
 【補正対象項目名】図10

【補正方法】変更
 【補正の内容】

【図10】

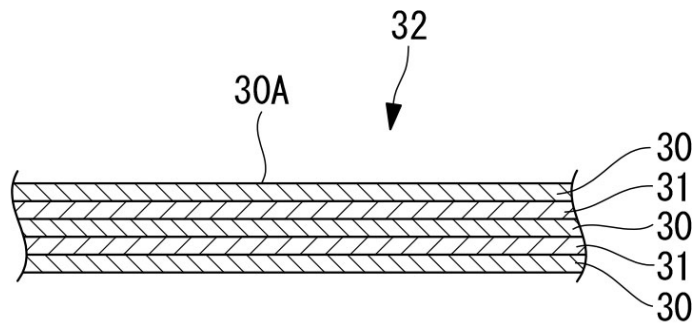

40

50