

(19) (KR)  
(12) (A)

(51) 。 Int. Cl.<sup>7</sup>  
B65D 83/08

(11)  
(43)

10-2004-0099315  
2004 11 26

(21) 10-2004-7014121

(22) 2004 09 09

2004 09 09

(86) PCT/US2003/001306

(87)

WO 2003/078272

(86) 2003 01 15

(87)

2003 09 25

(30) 10/094,670 2002 03 11 (US)

(71) 55133-3427 . . 33427

(72) 55133-3427 . . 33427

(74)

:

(54)

(14) (18) (10) (20)  
가 가 가 가 가  
(40) 가 (30) 가 가 가  
, 가 가 가 가 가  
가 가 가 가 가

1

, , , , ,

가

가  
가

가 6

가 가

4,586,631

가

4,653,666

가

Z

가

가

1 가

2 가  
1 가

가  
2 가

가

1

2 1

2a 2

3 가 2

4 1 3 1

5 1 3 2

6 3

7 6

7a 7 가

8 4

9 8 가

10 8 9

가 .

가

가

가 가 가 가 가 가  
가 .

가

1 ) (10) (10) (12) (14)가 (12)  
(16)가 (12) (22) (20) (18) (16)가 (16) (20)  
(24, 26)가 (20) (28) (24, 26)가

가 가 (10) (14) (14) (22) 가 (18) (18)  
(30) (30)  
(32) 가 (32) 가 가 (30) (32) (30) (30)  
(34) 가 가 (38) (30) (34) (34) 가 (42) (30)  
(30)가 (30) (14) (32) (32) 1  
(40) (30) 가 (42) (30) 가 (34) (3)  
2) (30) (A) (38) (30) (14) (30)가 1 (41)  
(14) (12)

2 2a (14)가 (12) (16)가 (22) (20) (14)  
(10) 가 (12) (18) (14) (12) (14)가 (14)  
가 가 (12) (18) (30) (14) (12) (32) (40) 가  
(50) (50)

3 3 (10) 가 (14) (18)  
(50) (32) (40) 가 (14) 가 (30)  
가 (38) (12) (52) (30) (A)

가 (30) 가 0.02 in (0.051 cm) 가  
(30)가 (32) (40)  
가 3.5 inch(8.9 cm) 3 in(7.6 cm)  
0.0625 inch(0.159 cm) (30) (A) (12) (52)  
1/6 in(0.159 cm) (30) (A) (30) 가 (38) (32) (40)  
(30) 가 (A) 가 (52) (22) 0.94 inch(2.4 cm) ( )  
가 (32) (EPDM-Ethylene Propylene Diene Monomer)

4 5 (18) . 가 (30) (30)  
 4 (60) . , 가 (30) (30)  
 가 (30) 5 (30) , 가 (38)가 (30) (C)  
 가 (30) . (30)

(18) 0.4 inch(1 cm) ( 3 H )  
 . (30)가 가 , (30) 가 . [ (trans  
 3 (30) (34) 가 (L) 가 , (40) ] ( , (trans  
 mission angle) 가 ) , (18)가 가 , 가  
 가 (30) . 가 (30) 가 가  
 가 (32) (40) (32) (40) , ,  
 (42) (40) 가 가 (38) (30) (30) 가  
 (18) 가 가 가 , ,  
 ,

6 6 (68)  
 (card stock material) (70) , (70)  
 1 (18) . (70) (70) 가 (74, 76) (70)  
 ) ( 7) (72) . (72) (18) 가 (78)  
 (80) (82, 84) 가 , (70) 가 (86) 1.1  
 25 inch(2.857 cm) (78) 가 3 inch(7.6 cm) . (78) (78)  
 (70) . (82, 84) ( )  
 80)

7 (72) (90) 가 (70) (90)  
 (70) 가 . 가 (90)가 (72)  
 ) , (70) (82, 84) 가 (86) (80)  
 (H)가 가 (90) , (70)  
 2 (18)  
 . 7a , 가 (90)가 (80)  
 가 가  
 (68) , 가  
 . (78) (70) , (70)

8 가 , 8  
 6 (70) (170) , (170)  
 가 (174) (172) . 6 (172) (170) 가 (178)  
 (176) . 8 (176) (176) (170) 가 (178)  
 가 . (180) , (176)

9 (176)가 (170) 8 (180) 9 ,  
 (176) (180) (170) (172) 가 (174) (172) (180)  
 가 (176) 가 (174) . (180) (180) 10  
 (176) (182) . (180) / (182)  
 (176) (170) 가 가  
 (170) 가 (176) 가 (178)  
 (170) 가 (170) (176)  
 6 7a .

, (34, 72 172) , (32)

가

가

(57)

1.

가

가

1 가

2 가

3 가

4 가

가

가

1 가

가

2 가

1 가

3 가

2 가

4

2.

1

2

1

3 가

4 가

2

1

3.

2

1

2

가

1

2

4.

3

2

3 가

1

1

4 가

2

5.

1

6.

5

1 가

2 가

3 가

4 가

7.

5

가

1

4 가

8.

1

9.

8

2 가

가

1 가

10.

가 ,

가

가 , 1

11.

10 , ,

1 가

2 가 ,

가

가 ,

가

가

12.

11 ,  
1 가

가 ,  
가

13.

8 ,  
1 가

1 가 2

1 2  
.

14.

10 , ,

1 가

2 가 ,

가

1 가

가

15.

14 ,  
가

가 ,

1

16.

14 ,  
1 가

1 가 2

1 2  
.

17.

가

1 가

2 가 ,

3 가

4 가

가 ,

가

가

가

가

1

2

가



3

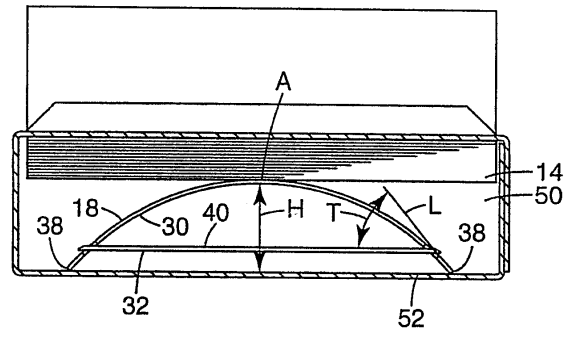

4

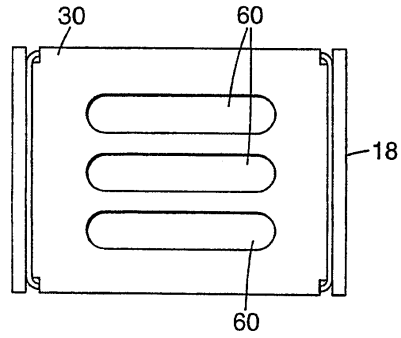

5

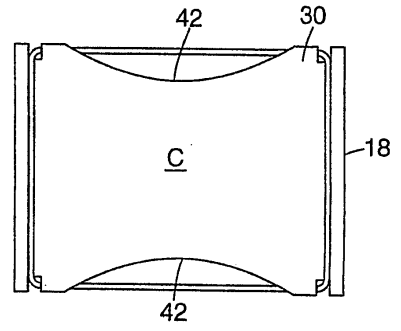

6

