



(11) **EP 1 596 134 A3**

(12) **EUROPÄISCHE PATENTANMELDUNG**

(88) Veröffentlichungstag A3:
20.08.2008 Patentblatt 2008/34

(51) Int Cl.:
F24C 7/08 (2006.01)

(43) Veröffentlichungstag A2:
16.11.2005 Patentblatt 2005/46

(21) Anmeldenummer: **05009636.1**

(22) Anmeldetag: **03.05.2005**

(84) Benannte Vertragsstaaten:
**AT BE BG CH CY CZ DE DK EE ES FI FR GB GR
HU IE IS IT LI LT LU MC NL PL PT RO SE SI SK TR**
Benannte Erstreckungsstaaten:
AL BA HR LV MK YU

(72) Erfinder: **Mutti, Daniel
Lomas del Palomar,
Buenos Aires (AR)**

(30) Priorität: **10.05.2004 DE 102004022978**

(74) Vertreter: **Diehl Patentabteilung
c/o Diehl Stiftung & Co. KG
Stephanstrasse 49
90478 Nürnberg (DE)**

(71) Anmelder: **Diehl AKO Stiftung & Co. KG
88239 Wangen (DE)**

(54) **Herdschaltuhr**

(57) Die Erfindung schlägt eine Elektronikkomponente für ein elektronisches Haushaltsgerät, insbesondere eine Herdschaltuhr vor, die an einer Blende (12) des elektronischen Haushaltsgeräts befestigbar ist und wenigstens ein Rastelement (24), das an einem Gehäuse (10) der Elektronikkomponente vorgesehen ist und das zur Befestigung der Elektronikkomponente an der Blende (12) des Haushaltsgeräts mit einem Gegenrastelement (20) in Eingriff bringbar und zum Lösen der Elektronikkomponente von der Blende (12) des Haushaltsgeräts mit einem Gegerrastelement (20) trennbar ist, aufweist. Um ein einfaches Lösen der Elektronikkomponente von der Blende (12) des Haushaltsgeräts zum Beispiel zu Reparaturzwecken ohne Werkzeuge zu ermöglichen, weist das wenigstens eine Rastelement (24) an dem Gehäuse (10) der Elektronikkomponente eine Torsionseinrichtung (30) auf, um welche das Rastelement (24) zwischen einer ersten Stellung, in welcher das Rastelement (24) mit dem Gegenrastelement (20) an der Blende (12) des Haushaltsgeräts in Eingriff steht, und einer zweiten Stellung, in welcher das Rastelement (24) von dem Gegerrastelement (20) getrennt ist, drehbar ist, wobei das Rastelement (24) in die erste Stellung vorgespannt ist und durch Druck auf das Rastelement (24) in die zweite Stellung drehbar ist.

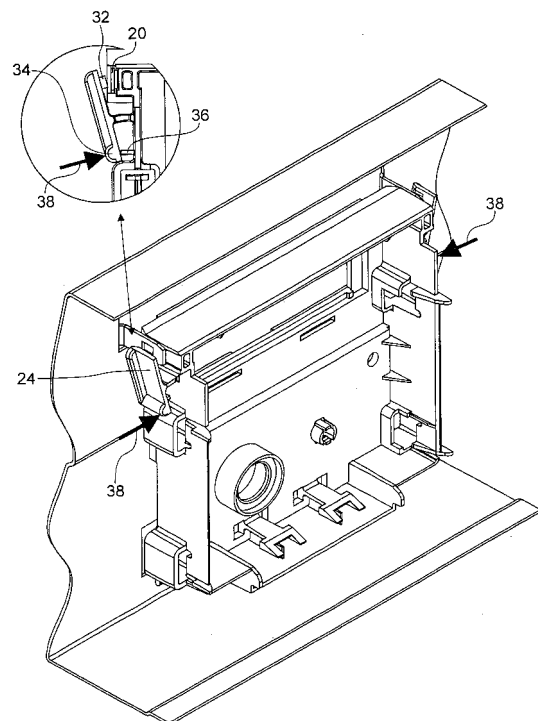

Fig. 3

EP 1 596 134 A3



Europäisches
Patentamt

EUROPÄISCHER RECHERCHENBERICHT

Nummer der Anmeldung
EP 05 00 9636

EINSCHLÄGIGE DOKUMENTE			
Kategorie	Kennzeichnung des Dokuments mit Angabe, soweit erforderlich, der maßgeblichen Teile	Betrifft Anspruch	KLASSIFIKATION DER ANMELDUNG (IPC)
Y	EP 1 024 329 A (BSH BOSCH SIEMENS HAUSGERÄTE [DE]) 2. August 2000 (2000-08-02) * Zusammenfassung *	1-5,7-9	INV. F24C7/08
Y	DE 94 10 210 U1 (REINSHAGEN KABELWERK GMBH [DE]) 8. September 1994 (1994-09-08) * das ganze Dokument *	1,3-5,7,9	
Y	US 5 785 398 A (PARK SANG-SEOK [KR]) 28. Juli 1998 (1998-07-28) * Ansprüche 1,2; Abbildungen *	1,2,5,8	
			RECHERCHIERTE SACHGEBIETE (IPC)
			F24C H02B H05K
Der vorliegende Recherchenbericht wurde für alle Patentansprüche erstellt			
Recherchenort Den Haag		Abschlußdatum der Recherche 15. Juli 2008	Prüfer Vanheusden, Jos
<p>KATEGORIE DER GENANNTEN DOKUMENTE</p> <p>X : von besonderer Bedeutung allein betrachtet Y : von besonderer Bedeutung in Verbindung mit einer anderen Veröffentlichung derselben Kategorie A : technologischer Hintergrund O : mündliche Offenbarung P : Zwischenliteratur</p> <p>T : der Erfindung zugrunde liegende Theorien oder Grundsätze E : älteres Patentdokument, das jedoch erst am oder nach dem Anmeldedatum veröffentlicht worden ist D : in der Anmeldung angeführtes Dokument L : aus anderen Gründen angeführtes Dokument</p> <p>& : Mitglied der gleichen Patentfamilie, übereinstimmendes Dokument</p>			

1
EPO FORM 1503 03-02 (P04CC03)

**ANHANG ZUM EUROPÄISCHEN RECHERCHENBERICHT
ÜBER DIE EUROPÄISCHE PATENTANMELDUNG NR.**

EP 05 00 9636

In diesem Anhang sind die Mitglieder der Patentfamilien der im obengenannten europäischen Recherchenbericht angeführten Patentdokumente angegeben.
Die Angaben über die Familienmitglieder entsprechen dem Stand der Datei des Europäischen Patentamts am
Diese Angaben dienen nur zur Unterrichtung und erfolgen ohne Gewähr.

15-07-2008

Im Recherchenbericht angeführtes Patentdokument		Datum der Veröffentlichung	Mitglied(er) der Patentfamilie	Datum der Veröffentlichung
EP 1024329	A	02-08-2000	DE 19903221 A1	03-08-2000
DE 9410210	U1	08-09-1994	FR 2721791 A1	29-12-1995
US 5785398	A	28-07-1998	KEINE	

EPO FORM P0461

Für nähere Einzelheiten zu diesem Anhang : siehe Amtsblatt des Europäischen Patentamts, Nr.12/82