

ČESKOSLOVENSKÁ  
SOCIALISTICKÁ  
REPUBLIKA  
(19)



FEDERÁLNÍ ÚŘAD  
PRO VYNÁLEZY

# POPIS VYNÁLEZU 267 030

## K AUTORSKÉMU OSVĚDČENÍ

(21) PV 4453 - 88.V  
(22) Přihlášeno 24 06 88

(40) Zveřejněno 12 05 89  
(45) Vydáno 30 06 90

(11)

(13) B1

(51) Int. Cl.<sup>4</sup>  
E 01 B 3/38,  
E 01 B 29/29

(75)

Autor vynálezu

MEDLÍN JIŘÍ ing., PRAHA

(54)

Nástroj k rozpojování dvoudílných vložek  
upevnění blokové kolejničky ve žlabu

(57) Nástroj sestává z vidlice, jejíž konce ramen jsou rovnoběžné s jejím dříkem. V oblasti rozvidlení je výkyvně připojena manipulační páka, na jejíž kratší rameno je kyvně připojena tlačná destička, současně kyvně připojená k pomocné páce, rovnoběžné s manipulační pákou. Dřík i delší rameno manipulační páky jsou opatřeny držadly. Obě ramena jsou zvenčí opatřena kólmou připevněnou nášlapkou.

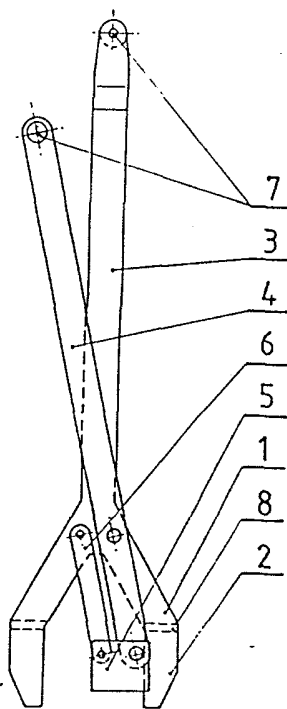

Obr. 1

Vynález se týká nástroje k rozpojování dvoudílných plastových vložek upevnění blokové kolejnice v plastovém žlabu velkoplošného panelu tramvajové nebo podobné trati.

Pro upevnění blokové kolejnice v lichoběžníkovém žlabu velkoplošného panelu je nejčastěji používán pryžový provazec, zatlačovaný souvisle mezi vnitřní stěny žlabu a boky blokové kolejnice speciálním zařízením. Nověji byla vyvinuta technologie nespojitého upevnění blokové kolejnice pomocí dvoudílné plastové vložky, sestávající ze dvojice 4 až 15 cm dlouhých, vzájemně k sobě přitisknutých rozpěrných klínů, jejichž stykové plochy jsou opatřeny do sebe zapadajícími ozuby. Vyjmutí vložky je možné pouze vzájemným horizontálním klouznutím obou klínů, při použití dosti značných protichůdných vodorovných sil. Vzájemná soudržnost rozpěrných klínů je tak velká, že pro jejich rozpojení a vyjmutí ze spáry ve žlabu nestačí běžné ruční nářadí.

Uvedené nedostatky odstraňuje nástroj k rozpojování dvoudílných vložek pro upevnění blokové kolejnice ve žlabu, podle vynálezu, jehož podstata spočívá v tom, že sestává z vidlice, jejíž konce ramen jsou rovnoběžné s jejím dříkem. V oblasti rozvidlení vidlice je, mimo podélnou osu dříku, výkyvně ve směru rovnoběžném s rovinou ramen, připojena manipulační páka. Na kratší rameno manipulační páky je kyvně připojena tlačná destička, současně kyvně připojená k pomocné páce, rovnoběžné s manipulační pákou a rovněž kyvně připojená v oblasti rozvidlení vidlice. Dřík i delší rameno manipulační páky jsou opatřeny držadly a obě ramena vidlice jsou zvenčí opatřena kolmo připevněnou nášlapkou.

Výhodou nástroje podle vynálezu je, že bezpečně rozpojí každou dvoudílnou plastovou vložku. Forma vidlice zajišťuje, aby mimostředně působící síly nezpůsobily vzpříčení nástroje v mezeře. Práce s nástrojem pokračuje velmi rychle, zejména při srovnání s vyjímáním těsnicího pryžového provazce, které je natolik obtížné a riskantní, že při něm dochází i ke zranění pracovníků nebo přihlížejcích. Nástroj je uzpůsoben tak, že jej mohou používat lidé s aktivnější pravou nebo i levou rukou. Lidskou sílu je možno nahradit silou vyvozovanou přímočarým hydromotorem.

Na schematickém vyobrazení znázorňuje obr. 1 boční pohled, obr. 2 čelní pohled a obr. 3 podrobnost spodní části nástroje při práci ve žlabu blokové kolejnice.

#### Příklad

Nástroj k rozpojování dvoudílných plastových vložek upevnění blokové kolejnice ve žlabu, sestává z vidlice 1, jejíž konce ramen 2 jsou rovnoběžné s jejím dříkem 3. V oblasti rozvidlení vidlice 1, je mimo podélnou osu dříku 3, výkyvně ve směru rovnoběžném s rovinou ramen 2, připojena manipulační páka 4. Na kratší rameno manipulační páky 4 je kyvně připojena tlačná destička 5, současně kyvně připojená k pomocné páce 6, rovnoběžné s manipulační pákou 4 a rovněž kyvně připojená v oblasti rozvidlení vidlice 1. Dřík 3 i delší rameno manipulační páky 4 jsou opatřeny držadly 7. Obě ramena vidlice 1 jsou zvenčí opatřena kolmo připevněnou nášlapkou 8.

Při použití nástroje se nejprve zpřístupní dvoudílná plastová vložka, dílčím vyškrábáním přilehlých ztuhlých nečistot, tvořených převážně prachem a drobným kamenivem, které je protikluznou součástí zimních posypů. Potom se do mezery mezi stěnou plastového žlabu a blokovou kolejnicí zatlačí obě ramena 2 vidlice 1 pomocí nášlapky 8 tak, aby nášlapky 8 směřovaly na opačnou stranu, než je uložena bloková kolejnice. Funkčně aktivní nášlapku lze udržovat ponořenou do žlabu tím, že zůstane sešlápnuta nohou.

## P R E D M Ě T V Y N Á L E Z U

Nástroj k rozpojování dvoudílných vložek upevnění blokové kolejnice ve žlabu, vyznačený tím, že sestává z vidlice (1), jejíž konce ramen (2) jsou rovnoběžné s jejím dříkem (3), přičemž v oblasti rozvidlení vidlice (1) je, mimo podélnou osu dříku (3), výkyvně ve směru rovnoběžném s rovinou ramen (2), připojena manipulační páka (4), na jejíž kratší rameno je kyvně připojena tlačná destička (5), současně kyvně připojená k pomocné páce (6), rovnoběžné s manipulační pákou (4) a rovněž kyvně připojené v oblasti rozvidlení vidlice (1), přičemž jak dřík (3), tak delší rameno manipulační páky (4) jsou opatřeny držadly (7) a obě ramena (2) vidlice (1) jsou zvenčí opatřena kolmo připevněnou nášlapkou (8).

2 výkresy

CS 267 030 B1

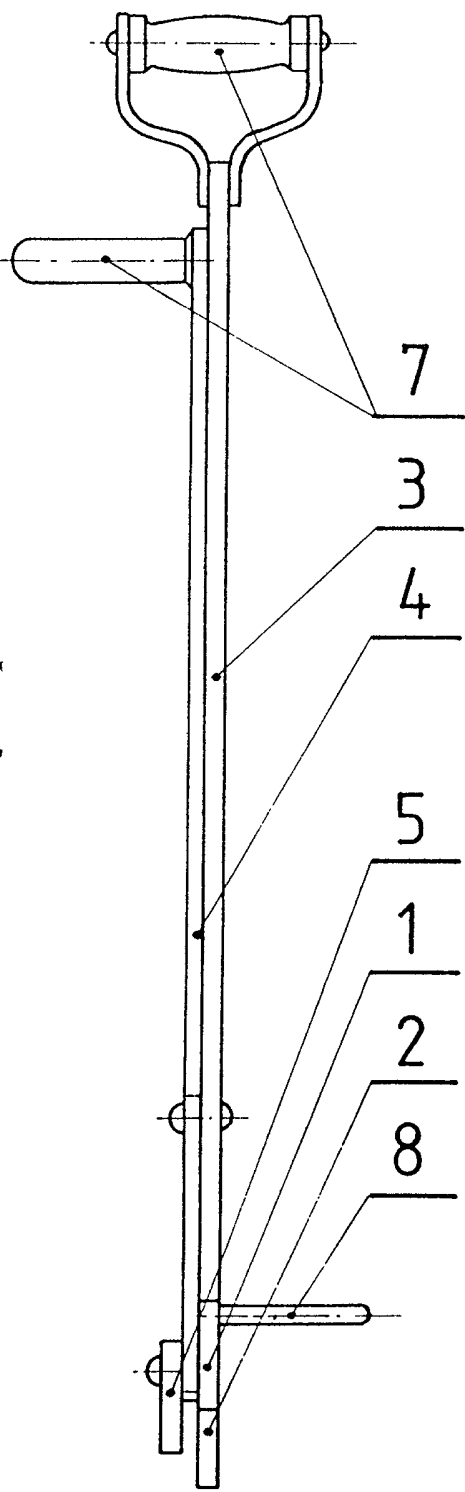

Obr. 2

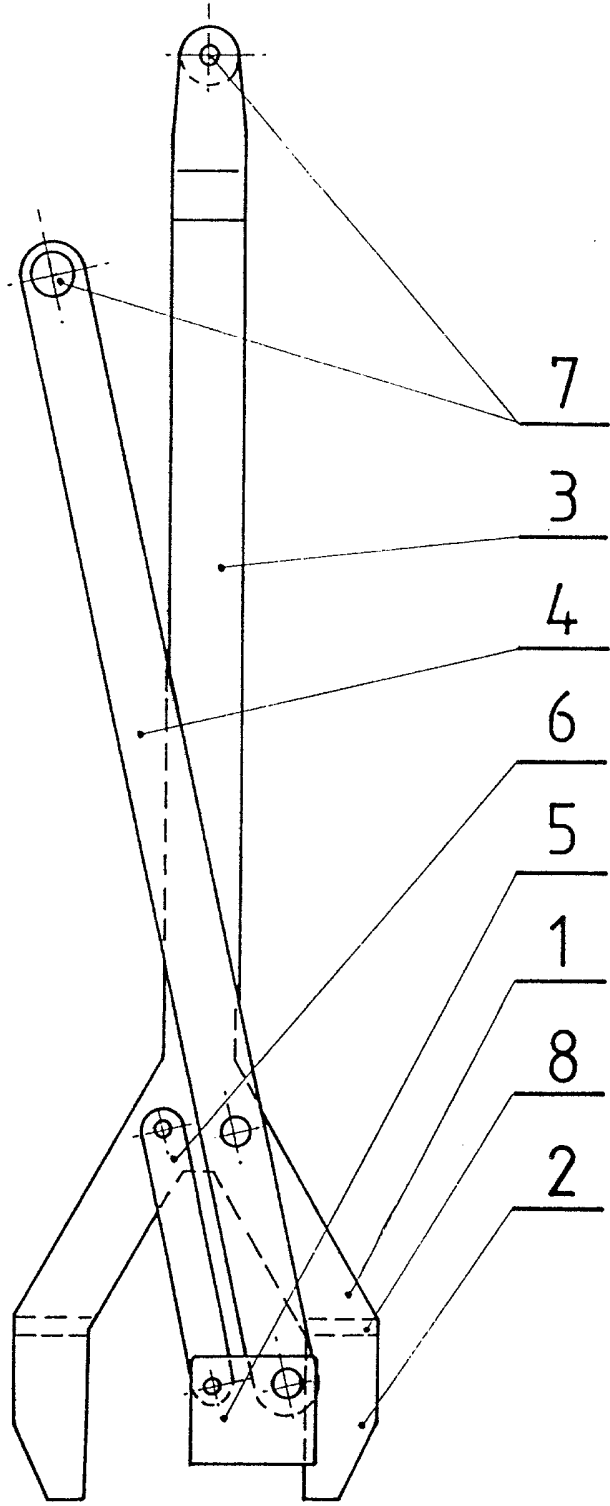

Obr. 1

CS 267 030 B1

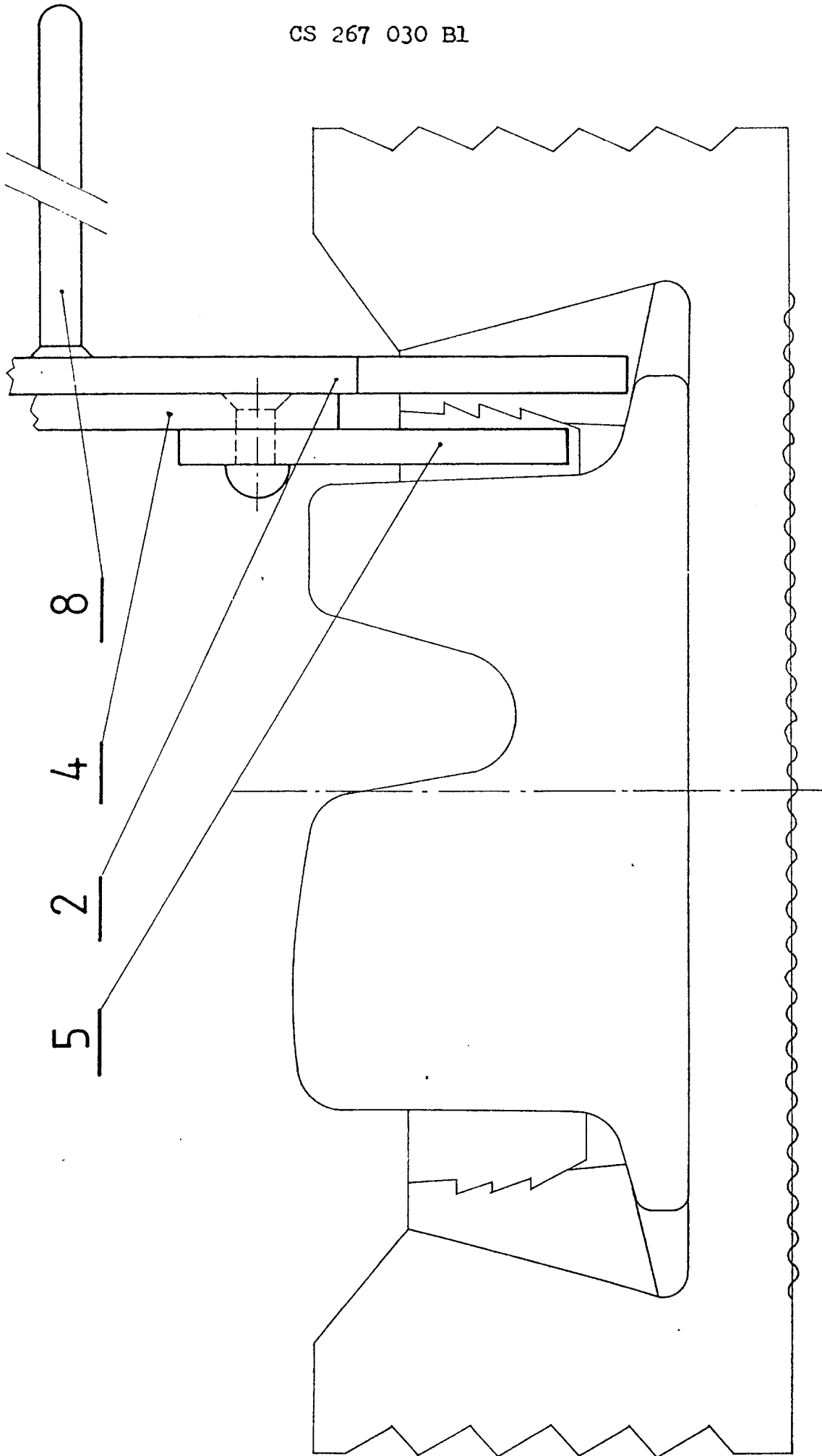

Obr. 3