



(11) **EP 1 563 755 A3**

(12) **EUROPÄISCHE PATENTANMELDUNG**

(88) Veröffentlichungstag A3:  
**07.03.2007 Patentblatt 2007/10**

(51) Int Cl.:  
**A44C 9/00 (2006.01)**

(43) Veröffentlichungstag A2:  
**17.08.2005 Patentblatt 2005/33**

(21) Anmeldenummer: **05101085.8**

(22) Anmeldetag: **14.02.2005**

(84) Benannte Vertragsstaaten:  
**AT BE BG CH CY CZ DE DK EE ES FI FR GB GR  
HU IE IS IT LI LT LU MC NL PL PT RO SE SI SK TR**  
Benannte Erstreckungsstaaten:  
**AL BA HR LV MK YU**

(72) Erfinder: **Lingenbrinck, Hans-Hermann  
41334 Nettetal (DE)**

(30) Priorität: **12.02.2004 DE 102004006905**

(74) Vertreter: **Gille Hrabal Struck Neidlein Prop Roos  
Patentanwälte  
Brucknerstrasse 20  
40593 Düsseldorf (DE)**

(71) Anmelder: **Lingenbrinck, Hans-Hermann  
41334 Nettetal (DE)**

(54) **Ring, insbesondere Schmuckstück mit einem Ring**

(57) Erfindungsgemäß ist vorgesehen, dass ein offener Ring zwei Enden aufweist, die sich gegenüberstehen und zwischen die ein Objekt einsetzbar, insbesondere klemmbar ist. Das Objekt, welches in der Regel der aufwendig gearbeitete Ringkopf mit beispielsweise Edelsteinen und dergleichen ist, ist somit unabhängig von

dem zum Tragen des Ringkopfes bestimmten Ringkörpers herstellbar. In einer weiteren Ausgestaltung ist vorgesehen, dass die Lager aus einem anderen Material als der offene Ringkörper bestehen, um bei der Auswahl des Materials für den Ringkörper keinerlei Kompromisse in Bezug auf die Festigkeit des Lagers eingehen zu müssen.

**FIG.1**

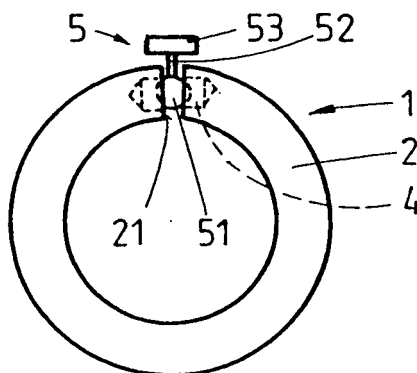



EINSCHLÄGIGE DOKUMENTE			
Kategorie	Kennzeichnung des Dokuments mit Angabe, soweit erforderlich, der maßgeblichen Teile	Betrifft Anspruch	KLASSIFIKATION DER ANMELDUNG (IPC)
X	EP 0 848 918 A1 (OTTO EHINGER FA [DE] EHINGER SCHWARZ GMBH & CO KG [DE]) 24. Juni 1998 (1998-06-24) * Anspruch 1; Abbildungen 1,2 *	1,2,4-10	INV. A44C9/00
A	DE 22 04 504 A1 (ROBERT WILLNER) 24. August 1972 (1972-08-24) * Seite 4, Zeile 18 - Zeile 24 *	1-10	
A	DE 199 00 253 A1 (GROSMANN HANS JOACHIM [DE]) 16. März 2000 (2000-03-16) * Anspruch 4 *	1-7,9,10	
A	DE 31 04 396 A1 (NIESSING GEB [DE]) 12. August 1982 (1982-08-12) * Anspruch 1; Abbildung 1 *	1-10	
			RECHERCHIERTE SACHGEBIETE (IPC)
			A44C
Der vorliegende Recherchenbericht wurde für alle Patentansprüche erstellt			
Recherchenort München		Abschlußdatum der Recherche 15. Januar 2007	Prüfer Westermayer, Wilhelm
KATEGORIE DER GENANNTEN DOKUMENTE		T : der Erfindung zugrunde liegende Theorien oder Grundsätze E : älteres Patentdokument, das jedoch erst am oder nach dem Anmeldedatum veröffentlicht worden ist D : in der Anmeldung angeführtes Dokument L : aus anderen Gründen angeführtes Dokument & : Mitglied der gleichen Patentfamilie, übereinstimmendes Dokument	
X : von besonderer Bedeutung allein betrachtet Y : von besonderer Bedeutung in Verbindung mit einer anderen Veröffentlichung derselben Kategorie A : technologischer Hintergrund O : nichtschriftliche Offenbarung P : Zwischenliteratur			

2

EPO FORM 1503 03.82 (P04C03)

**ANHANG ZUM EUROPÄISCHEN RECHERCHENBERICHT  
 ÜBER DIE EUROPÄISCHE PATENTANMELDUNG NR.**

EP 05 10 1085

In diesem Anhang sind die Mitglieder der Patentfamilien der im obengenannten europäischen Recherchenbericht angeführten Patentdokumente angegeben.  
 Die Angaben über die Familienmitglieder entsprechen dem Stand der Datei des Europäischen Patentamts am  
 Diese Angaben dienen nur zur Unterrichtung und erfolgen ohne Gewähr.

15-01-2007

Im Recherchenbericht angeführtes Patentdokument		Datum der Veröffentlichung	Mitglied(er) der Patentfamilie		Datum der Veröffentlichung
EP 0848918	A1	24-06-1998	DE	19750613 A1	20-05-1999
			HK	1010474 A1	20-09-2002
-----					
DE 2204504	A1	24-08-1972	CA	943362 A1	12-03-1974
			US	3693376 A	26-09-1972
-----					
DE 19900253	A1	16-03-2000	DE	29816052 U1	17-08-2000
-----					
DE 3104396	A1	12-08-1982	KEINE		
-----					

EPO FORM P0461

Für nähere Einzelheiten zu diesem Anhang : siehe Amtsblatt des Europäischen Patentamts, Nr.12/82